

資料處理教育用

86-4

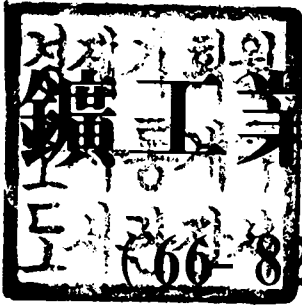

統計 및 센서스

(DOCUMENTATION)

1986. 6

12/27

經 濟 企 劃 院
調 查 統 計 局

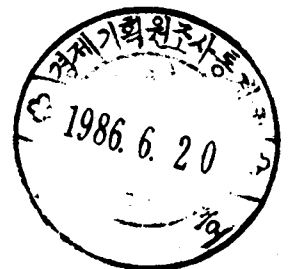

925996

80004656

일 러 두 기

이 冊은 '66 ~ '83年 鑛工業統計調査 및 센서스
의 電算處理過程에 대한 報告書입니다.

資料利用이나 電算프로그램에 대한 問議事項이 있
으시면 連絡하시기 바랍니다.

資料處理課長 金 敬 福

連絡處 直通 720-3566, 3569

構內 (305) 金 應 九

資料整理의 必要性

統計法의 規定에 따라 調査되고 있는 鑛工業統計調査와 産業센서스 資料는 同部門의 構造變動과 生産活動實態 등을 事業體의 決算基準으로 把握하여 關聯된 諸般經濟政策樹立 및 施策效果測定을 위한 基礎資料로 提供될 뿐만 아니라 最近 同資料의 利用도가 政府機關과 指定統計機關, 學界 및 研究所 등 各階各層에서 活用要請이 急速히 늘어나고 있으나 同資料 內容構成이 每年 相異하고 數次에 걸친 行政區域分類 및 産業分類改編으로 資料利用에 따른 業務負擔이 加重된 狀態에 이르렀습니다.

더구나 電算擔當者의 잦은 離職으로 業務의 總體的인 흐름을 整理할 수 있는 契機가 마련되지 못하여 同資料의 變化樣相 把握이 어려웠습니다.

금번 이와같은 資料의 變化樣相을 可能な 限 正確히 把握하여 資料利用要請에 迅速히 對處하고 電算擔當者로 하여금 프로그램開發을 容易하게 하기 위하여 同部門의 概念 및 資料處理內容 등을 綜合적으로 整理하게 되었습니다.

目 次

I. 續工業統計調査 (센서스) 概要	7
II. '55 ~ '84年 資料保存現況	19
III. 産業分類코드 改正内譯 및 解説	23
IV. 韓國標準行政區域分類 概要 및 改正內容	41
V. 1966年 TAPE DESIGN LAYOUT	49
VI. 1967年 續工業統計調査	59
1. TAPE DESIGN LAYOUT (産業 및 品目篇)	61
2. 調査票	67
3. 産業分類 主要改正內容 (第2次)	75
VII. 1968年 續工業센서스 (第6次)	81
1. TAPE DESIGN LAYOUT (産業篇)	83
2. TAPE DESIGN LAYOUT (品目 및 原材料篇)	89
VIII. 1969年 續工業統計調査	93
1. TAPE DESIGN LAYOUT (産業 및 品目篇)	95
2. 符號記入 要領書 및 코드	101
3. 新·舊 産業分類 項目 比較表	111
4. 調査票	115

IX. 1970年 鑛工業統計調査	121
1. TAPE DESIGN LAYOUT (産業 및 品目篇)	123
2. 符號記入 一覽表	129
3. 調査票(Ⅰ, Ⅲ)	135
4. 産業分類 改正項目 比較表	143
X. 1971年 鑛工業統計調査	149
1. TAPE DESIGN LAYOUT (産業 및 品目篇)	151
2. 符號記入 一覽表	157
3. 調査票(Ⅰ)	163
XI. 1972年 鑛工業統計調査	169
1. TAPE DESIGN LAYOUT (産業 및 品目篇)	171
2. 符號記入 一覽表	177
3. 調査票(Ⅰ)	185
XII. 1973年 鑛工業센서스 (第7次)	191
1. TAPE DESIGN LAYOUT (産業·品目·零細事業體·有形資産篇)	193
2. 符號記入 要領書 및 코드	203
3. '73主要項目 內容檢査要領	207
4. 調査票(Ⅰ, Ⅱ, Ⅲ)	211
XIII. 1974年 鑛工業統計調査	229
1. TAPE DESIGN LAYOUT (産業 및 品目篇)	231
2. 內容檢査 및 符號記入 要領書	237

3. 調査票(I, II)	255
XIV. 1975年 鑛工業統計調査	265
1. TAPE DESIGN LAYOUT (産業 및 品目篇)	267
2. 符號記入 一覽表	273
3. 記號別 錯誤處理 要領	277
4. 調査票(I)	299
XV. 1976年 鑛工業統計調査	305
1. TAPE DESIGN LAYOUT (産業 및 品目篇)	307
2. 符號記入 一覽表	313
3. 記號別 錯誤處理 要領	319
4. 調査票(I, II)	343
XVI. 1977年 鑛工業統計調査	353
1. TAPE DESIGN LAYOUT (産業 및 品目篇)	355
2. 符號記入 一覽表	363
3. 記號別 錯誤處理 要領	369
4. 調査票(I)	385
XVII. 1978年 鑛工業센서스 (第8次)	391
1. 資料入力 DISKETTE LAYOUT	393
2. TAPE DESIGN LAYOUT (産業・品目・零細事業體・名簿MATCH・ MASTER)	409
3. 符號一覽表	435

4. 記號別 錯誤處理 要領	443
5. 調查票(I, II, III)	465
XVI. 1979年 鑛工業統計調查	479
1. TAPE DESIGN LAYOUT (産業・品目・名簿MATCH)	481
2. 符號一覽表	495
3. 品目補完・分類票 調整에 따른 新・舊 品目系列接屬票	501
4. 電算內檢事項 및 記號別 錯誤處理 要領	517
5. 調查票(I, II 및 要計票)	535
XX. 1980年 鑛工業統計調查	547
1. TAPE DESIGN LAYOUT (産業・品目・名簿MATCH)	549
2. 符號一覽表	563
3. 記號別 電算內檢 要領	569
4. 調查票(I)	593
XX. 1981年 鑛工業統計調查	599
1. TAPE DESIGN LAYOUT (産業・品目・名簿MATCH)	601
2. 符號一覽表	615
3. 記號別 電算內檢 事項 및 錯誤處理 要領	621
4. 調查票(I)	639
XXI. 1982年 鑛工業統計調查	643
1. TAPE DESIGN LAYOUT (産業・品目・名簿MATCH)	645
2. 符號一覽表	661

3. 記號別 電算內檢 要領	667
4. 調査票	685
5. SYSTEM FLOW CHART	693
XVII. 1983年 産業센서스	697
1. TAPE DESIGN LAYOUT (産業・品目・名簿MATCH)	699
2. 符號一覽表	715
3. 資料處理概要 및 記號別 電算內檢 要領	719
4. 結果票 作成時 有意事項	753
5. SYSTEM FLOW CHART	763
6. 調査票 (I・II・III・IV・V・VI)	771
7. 産業分類別 主要變更 內譯	795
【附 錄】	801
1. '66 ~ '83 鑛工業統計調査 및 産業・鑛工業센서스 TAPE現況 ...	803

I. 鑛工業統計調査 (센서스) 概要

鑛工業統計調查概要

〈産業센서스〉

1. 調查實施機關

經濟企劃院 調查統計局 産業統計課

2. 調查沿革

- 1955 年에 最初로 韓國銀行에서 實施
- 1958 年에 韓國産業銀行으로 移管하여 實施
- 1962.6.1 日 指定統計 第 111-11-05 로 指定
- 1963, '66, '68 年은 經濟企劃院과 韓國産業銀行의 共同主管으로 實施
- 1970 年에 韓國産業銀行에서 經濟企劃院으로 本調查業務를 移管하여 專擔 實施
- 1973 年 第 2 回 世界産業센서스計劃의 一環으로 鑛工業센서스 實施
- 1984.4 月 「産業센서스」로 名稱을 變更하여 1983 年度 基準調查를 實施하여 現在에 이르고 있음.

3. 調查目的

事業體部門의 雇傭, 給與, 品目別生産額(量), 出荷額(量), 在庫額(量), 生産費, 附加價值 및 有形固定資産 등에 관한 事項을 事業體의 決算 基準으로 調查, 同部門의 構造變動과 生産活動實態 등을 把握하여 諸

般經濟政策 樹立 및 施策效果測定을 위한 基礎資料 提供

4. 調查週期

每 5 年 (西歷年度中 끝자리가 3 및 8인 年度基準)

5. 調查範圍

가. 産業上의 調查範圍

鑛業, 製造業, 電氣, 水道 및 가스業 (韓國標準産業分類上)

나. 調查對象事業體

- 1) 全數調查事業體 (從業員 5人以上 鑛工業事業體, 電氣·가스·水道業中) 12月 31日現在 國內에 實在하는 事業體로서
 - 가) 12月 31日現在 從業員數 5人以上인 鑛工業事業體
 - 나) 1年中 또는 12月中 操業日의 平均從業員數가 5人以上인 鑛工業事業體
 - 다) 12月末 現在 休業中이라도 操業期間中の 平均從業員數가 5人以上이었던 鑛工業事業體 (例: 製水業事業體)
 - 라) 다음에 該當하는 事業體는 調查對象에서 除外
 - 軍이 直營하는 事業體
 - 公共職業輔導所 및 矯導所의 作業所 (例: 更生院, 再活院)
 - 公共團體 및 學校에 屬해 있는 實習場, 試驗所, 研究所 등 (例: 學校實習場)

- 非賣品 製造業體 (例: 各種協會報, 宗教團體 등의 刊行物發刊)

마) 電氣, 가스, 水道業體는 從業員과 關係없이 全體調査

2) 標本調査事業體 (從業員 5人未滿 零細鑛工業體)

가) 從業員 5人未滿의 零細事業體는 常住人口調査 結果 또는 其他 資料에 의하여 作成된 鑛工業 零細事業體 名簿를 母集團으로 하여 標本을 抽出함 (地域 및 系統標本)

나) 零細事業體의 決定은 從業員 5人以上의 全體調査 事業體와 同一한 定義에 의하여 決定하되 抽出된 標本地域內에 實在하는 5人未滿의 鑛工業 事業體를 對象으로 함.

다) 調査對象事業體를 決定하는 方法은 母集團 名簿로부터 地域標本 抽出에 의하여 作成된 名簿上 事業體 以外에도 該當 標本地域 內의 新規零細事業體 (未確認 漏落)를 모두 包含하여 調査對象으로 함.

다. 調査單位

事業體 < 여기서 事業體라 함은 個個의 工場, 作業場, 鑛山事業所 등과 같이 一定한 物理的 場所에서 經濟活動 (製品, 鑛山物의 生産 또는 이의 補助的인 業務)을 營爲하는 經濟單位임 >

다음과 같은 境遇는 例外的으로 取扱함.

- 單一經營體에 屬하는 몇개의 事業場이 同一한 場所에 있더라도 出勤簿와 賃金臺帳 및 財産目錄 등 經營帳簿를 各 工場別로 區分하여 가지고 있으면 別個의 事業體로 봄.
- 經營帳簿를 別個로 가지고 있지 않더라도 原材料 購入額, 製品生

産額 및 出荷額 등을 工場別로 區分하여 調査할 수 있는 경우는 經營帳簿가 工場別로 있는 것으로 看做하여 別個의 事業體로 取扱함.

6. 調査項目

가. 從業員 5人以上 事業體 (調査票Ⅰ)

資産狀態, 年間主要生産費 등 26個 調査項目

나. 本社・本店 (調査票Ⅱ)

從業員數, 商品賣出額 및 賣出原價額 등 18個 調査項目

다. 從業員 5人未滿 事業體 (調査票Ⅲ)

主要生産品名 및 生産工程, 製品의 月平均販賣量 및 販賣額 등 8個 調査項目

라. 電氣業事業體 (調査票Ⅳ)

年間主要電力量, 燃料使用額 및 在庫額 등 13個 調査項目

마. 가스業事業體 (調査票Ⅴ)

年間主要가스量, 年間販賣收入額 등 14個 調査項目

바. 水道業事業體 (調査票Ⅵ)

年間出荷量 및 出荷額, 技術研究活動費 등 12個 調査項目

7. 調査期間

가. 調査基準日

調査對象年度の 12月 31日

나. 調査基準期間

調査對象年度の 1月 1日～12月 31日(1年間)

다. 調査實施期間

4月 1日～4月 30日(1個月間)

8. 調査方法

他計式 面接調査(但, 電氣·가스·水道事業體와 大規模事業體는 自計式 調査)

9. 結果公表

「産業센서스報告書」를 發刊公表함(暫定集計結果는 調査實施 年度末에 公表)

〈鑛工業統計調查〉

1. 調查實施機關

經濟企劃院 調查統計局 產業統計課

2. 調查沿革

- 1967年에 經濟企劃院과 韓國產業銀行이 共同主管으로 最初로 實施
- 1968.4.18日 指定統計 第111-11-10로 指定
- 1969年 基準調查부터 經濟企劃院으로 移管하여 産業센서스가 實施되는 年度를 除外하고 每年實施하고 있음.

3. 調查目的

鑛工業部門의 構造變動과 生産實態를 事業體의 決算基準으로 調查把握하여 關聯된 諸般經濟政策 樹立 및 同部門의 效果測定을 위한 基礎資料 提供

4. 調查週期

每年(産業센서스 實施年度 除外)

5. 調查範圍

가. 産業上의 調查範圍

鑛業 및 製造業(韓國標準産業分類上)

나. 調查對象 事業體

韓國標準産業分類에서 規定된 鑛業 및 製造業을 營爲하며 12月31日 現在 國內에 實在하는 事業體로서

- 1) 12月31日 現在 從業員數가 5人以上인 事業體
- 2) 1年中 또는 12月中 操業日의 平均從業員數가 5人以上인 事業體
- 3) 12月末 現在 休業中이라도 그 操業期間中の 平均從業員數가 5人以上이었던 事業體(例: 製氷業體)
- 4) 但, 다음에 該當하는 事業體는 調查對象에서 除外함.
 - 가) 調查基準日 現在에 設立中에 있거나 또는 新設工事中인 事業體
 - 나) 軍이 直營하는 事業體
 - 다) 公共職業輔導所 및 矯導所의 作業所
 - 라) 公共團體 및 學校에 屬해 있는 實習場, 試驗場, 研究所 등
 - 마) 非賣品製造業體(例: 各種協會報, 宗教團體刊行物 發刊 등)

다. 調查單位

事業體(여기서 事業體라 함은 個個의 工場, 作業場, 鑛山事業所 등과 같이 一定한 物理的 場所에서 經濟活動(製品, 鑛產物의 生産 또는 이의 補助的인 業務)을 營爲하는 經濟單位임)

6. 調査項目

가. 調査票Ⅰ (事業體用)

經營組織, 從業員數, 年間 主要生產費 등 22個 調査項目

나. 調査票Ⅱ (本社・本店用)

資本金 또는 出資金, 年間給與額, 在庫額 등 14個 調査項目

7. 調査期間

가. 調査基準日

調査對象年度의 12月 31日

나. 調査基準期間

調査對象年度의 1月 1日~ 12月 31日 (1年間)

다. 調査實施期間

4月 1日~ 4月 30日 (1個月間)

8. 調査方法 (地方行政機關體系)

가. 他計式 調査方法 (調査員이 直接對象事業體 名簿에 의하여 個個의 事業體訪問 調査票作成). 다만, 法人事業體로서 事業體의 願에 의하여 自計式이 可能함.

나. 本調査에서 事業體에 대하여는 調査票(I)로 事業體가 分離되어 있는 本社 및 本店에 대하여는 調査票(II)로 各各 調査함.

9. 結果公表

「鑛工業統計調査報告書」에 收錄 公表함(暫定集計結果는 調査實施年
度 9月에 公表).

II. '55 - '84年 資料 保存現況

광공업통계 (센서스) 자료보존현황

실시 년도	조사내용	실시기간	자료보존현황		자료처리내역	비 고
			보고서	테이프		
1955	센서스	한국은행	한은	×	수집계	제 1 회
1958	"	산업은행	산은	×	"	제 2 회
1960	"	상공부, 산은	"	×	"	제 3 회
1963	"	당원, 산은	당원	×	"	제 4 회
1966	"	"	"	당원	산은데이프인수	PCS SYSTEM
1967	연간통계	"	"	"	"	EDPS 시초
1968	센서스	"	"	"	"	제 6 회
1969	연간통계	경제기획원	"	"	경제기획원	
1970	"	"	"	"	"	
1971	"	"	"	"	"	
1972	"	"	"	"	"	
1973	센서스	"	"	"	"	제 7 회
1974	연간통계	"	"	"	"	
1975	"	"	"	"	"	
1976	"	"	"	"	"	
1977	"	"	"	"	"	
1978	센서스	"	"	"	"	제 8 회
1979	연간통계	"	"	"	"	
1980	"	"	"	"	"	
1981	"	"	"	"	"	
1982	"	"	"	"	"	
1983	센서스	"	"	"	"	자료처리보고서
1984	연간통계	"	"	"	"	"

Ⅲ. 産業分類 코드 改定内譯 및 解説

산업코드개정내역

조사년도	제 정 내 용	비 고
1955	'54년 한국은행 제정	
1958	'58년 산업은행 제정	
1960	'60년 "	
1963	'63년 당원고시 제 20호	광공업부분만
1966	'65.9.8 제 1차개정(세분류)	231 개
1967	'68.2.1 제 2차개정(")	252 개
1970	'70.3.13 제 3차개정(세세분류)	303 개
1975	'75.12.3 제 4차개정(")	425 개
1983	'84.1.26 제 5차개정(")	548 개

* 광업제조업 산업개수임.

〈 解 說 〉

1. 制定 및 改正

가. 制定

第 1 卷 (鑛業, 製造業編) (1963.3.1 經濟企劃院 告示 第 10 號)

第 2 卷 (非製造業編) (1964.4.1 經濟企劃院 告示 第 13 號)

經濟企劃院은 統計資料의 正確性과 比較性을 높이기 위한 統計基準業務의 一環으로 1963年3月 經濟活動中 우선 鑛業과 製造業에 대한 韓國標準產業分類를 制定, 第 1 卷을 發刊하였고, 다음 해 4月 非製造業部門의 韓國標準產業分類를 制定, 第 2 卷을 發刊하여 全 經濟活動에 대한 標準產業分類를 制定 使用하여 왔다.

나. 第 1 次 改正 (1965.9.8 經濟企劃院 告示 第 20 號)

韓國標準產業分類는 第 1 卷 鑛業 및 製造業編과 第 2 卷 非製造業編을 制定함으로써 標準分類로서의 役割을 하게 되었으나, 兩卷을 統合하여야 할 必要性이 提起되었고 이 分類方式에 의한 統計調査 實施過程에서 鑛業과 製造業部門에서는 다소 未備點과 不合理點이 나타나 1965.1 부터 1965.9 까지 分類全般에 걸친 用語定義, 外來語表記, 分類 項目名表記 등에 重點을 둔 第 1 次 產業分類 改正作業을 斷行, 1965.9.8 經濟企劃院 告示 第 20 號로 改正하였다.

다. 第 2 次 改正 (1968.2.1 經濟企劃院 告示 第 1 號)

第 1 次 改正으로 產業分類는 標準分類로서 確固한 體系가 서게 되었

고, 關係 各級 公私機關에서 統計調査 또는 政策立案의 基礎資料로서 廣
範하게 使用되었으나 1966 人口센서스와 經濟活動人口調査 및 各種 産業
調査에서 標準分類로서 使用하는 過程에 다소 未備點이 나타나 이의 補
充을 위한 項目의 再分類와 定義를 補完할 必要性이 提起되었고 特히
68年 商業센서스 등 大規模 新規調査에 對備 主로 商業部門의 全面
改編이 要求되어 1967.4.12 부터 67.9.13日 까지 第2次 改正作業을
斷行 1968.2.1 經濟企劃院 告示 第1號로 改正하였다.

라. 第3次 改正(1970.3.13 經濟企劃院 告示 第1號)

1968年 國際標準産業分類가 第2次 改正되어 分類體系 및 內容에
있어서 懸隔한 變更을 가져왔고 이제까지 國際分類나 韓國分類를 利用하
는데 있어서 適切히 分類되지 못한 産業 등이 明確하게 나타나게 되어
이에 따라 當院에서는 1969.1月 부터 全面 改正作業에 들어가 1969.
12月末에 改正原案을 作成하고 1970.2월에 統計委員會의 最終審議를 거
쳐 同案을 確定하고 1970.3.13 經濟企劃院 告示 第1號로 改正, 1970.
5.1부터 施行케 하였다.

마. 第4次 改正(1975.12.3 經濟企劃院 告示 第5號)

1970年 以來 經濟發展에 따른 産業構造의 變化에 副應하여 分化 또
는 統合된 産業과 새로 開發된 産業을 細分類 以下에서 再分類하고 統
計作成 및 利用에 있어서 正確性を 提高하기 위하여 1973년부터 同分
類의 改正作業에 着手 180個 産業事業體, 關係機關 및 協會의 意見과
浦港綜合製鐵, 現代造船所 등 50個 事業體의 專門家로 부터 諮問을 받
아 改正案을 作成하고 中央 各 部處, 銀行, 商工會議所 및 其他 統計作

成機關으로 專門 審議會를 構成하여 重點 審議 檢討後 統計委員會에 上
程 今般 4次 改正案을 最終 確定하여 經濟企劃院 告示 第5號로 改
正, 1976.1.1부터 施行케 되었다.

이번 改正에서도 原則的으로 UN勸告案의 體系를 따랐고 細分類 以下
에서 國內實情에 따라 細分하였으므로 國際的인 比較性を 可能케 하였다.

바. 第5次 改正 (1984.1.26 經濟企劃院 告示 第71號)

以上과 같이 韓國標準產業分類는 4次에 걸쳐 改正 補完하여 使用
하여 왔으나 1975年 以後 우리나라 經濟가 急速히 成長되고 이에 따
라 產業構造도 急激히 變化되어 이를 同 分類에 反映하여야 할 必要
성이 생겼고, 또한 韓國標準產業分類가 一般 行政目的 遂行을 위한 一部
法令에서 그 適用對象 事業範圍를 限定하기 위한 基準으로 活用됨에 따
라 統計目的分類로서 뿐만 아니라 一般 行政目的에 使用하는데도 不便이
없도록 補完하지 않으면 안되게 되었다.

이러한 要請에 따라 다음과 같은 作業過程을 거쳐 '84.1.26 經濟企
劃院 告示 第71號로 改正, 1984.2.1부터 施行토록 하였다.

- 產業構造의 變動分析 : '82.4 ~ 7月
- 現行 分類에 대한 各界(200餘 機關)意見 蒐集: '82.8 ~ 10月
- 1次 改正試案作成 및 이에 대한 意見照會 : '82.11 ~ '83.2月
- 綜合改正試案作成 : '83.3 ~ 7月
- 產業分野別 專門審議 : '83.8 ~ 9月
(14個 分野로 나누어 專門家 77名 參加)
- 綜合審議(17個 機關에서 參加) : '83.10 ~ 11月

— 最終 改正案 作成

: '83.12 ~ '84.1月

이번의 改正 內容은 主로 새로운 産業을 同 分類에 明示하여 主로 産業構造上 比重이 커진 産業을 細分化하고, 또한 內容說明을 보다 具體化하는데 注力하였으며, 基本的인 分類基準이나 分類體系는 從前 分類와 큰 差異가 없도록 하였다.

2. 産業의 定義

여기에서 産業이라 함은 事業體가 繼續的으로 遂行하는 主된 經濟活動을 말하며, 公共行政, 教育, 宗教 및 其他 非營利團體의 活動은 包含시키고 있지만 家庭內의 家事活動은 除外하였다.

3. 分類의 概念 및 領域

가. 意義 및 目的

모든 産業領域에 從事하는 各 事業體가 繼續的으로 遂行하는 主된 經濟活動을 그 特性에 따라 分類하기 위하여 모든 産業을 一定한 基準 및 原則에 따라 體系的으로 類型化 한 것이 産業分類이다.

이러한 産業分類는 分類의 目的이나 分類原則 및 基準을 달리함으로서 多樣的인 分類體系가 考慮될 수 있을 것이나, 그러한 各種 産業分類間의 比較가 可能하도록 體系化 한 것이 標準産業分類이다.

韓國標準産業分類는 우리나라의 經濟 및 産業構造를 把握, 分析하는데 必要한 産業關聯 統計를 作成하기 위하여 그 統計調査의 對象이 되는 事業體의 産業領域을 確定하고, 또한 各 産業에 關聯된 統計資料의 蒐集,

製表 및 分析 등의 경우에 모든 機關이 統一的으로 使用하도록 設定되었으며, 作成된 統計의 比較는 勿論 國際間的 資料比較도 可能하도록 한 것이다.

나. 分類의 領域

産業分類 對象은 모든 産業領域을 分類對象으로 한다. 즉, 農業·林業 狩獵業 및 漁業, 鑛業, 製造業, 電氣·가스 및 水道事業, 建設業, 都·小賣業 및 飲食宿泊業, 運輸·通信 및 倉庫業, 金融·保險·不動產 및 事業서 어비스業, 社會 및 個人 서어비스業 등 모든 産業을 網羅한다.

4. 分類原則

韓國標準産業分類는 우리나라의 産業構造, 産業間的 有機的構成 및 相關性 등을 把握하기 위한 經濟分析 目的에 必要한 各種 統計를 作成할 수 있도록 하기 위하여 그 調査對象이 되는 統計單位의 産業領域을 確定하기 위한 것이며, 이러한 統計가 보다 有用성을 갖도록 하기 위하여 原則적으로 다음 事項을 考慮하였다.

가. 이러한 統計資料는 類似한 經濟活動을 遂行하는 生産單位別로 把握할 수 있도록 産業項目을 經濟活動의 類似성에 따라 類型化 하였으며,

나. 産業項目은 우리나라의 現實的 産業構造上 特定活動에 從事하는 事業體數, 從業員數, 生産量, 附加價值 등에서 比重이 큰 産業活動을 獨立된 項目으로 分離하고,

다. 産業構造上 그 比重이 적더라도 經濟分析 目的上 別途分離 把握되어야 할 主要한 産業活動을 獨立된 項目으로 分離하였다.

라. 또한 이러한 統計는 時系列 維持 및 國際間的 比較 分析에도 活用될 수 있도록 關聯 分類體系와의 相關性을 考慮하여 分類되었다. 따라서 小分類項目(3자리숫자 項目)以上은 原則적으로 國際標準產業分類와 一致하며, 細分類項目(4자리숫자 項目)은 原則적으로 國際標準分類를 그 대로 따르되 우리나라의 特性을 勘案하여 調整하였으며, 細細分類項目(5 자리숫자 項目)은 獨自적으로 細分하였다.

5. 分類基準

類似한 經濟活動이 同一 項目에 分類될 수 있도록 하기 위하여 項目은 다음과 같은 點에서 그 類似性을 갖도록 分類하였다.

가. 事業體 單位에서 行하여지고 있는 經濟活動의 一般的인 結合 또는 分離樣相

나. 事業體 單位가 遂行하는 經濟活動의 特性

- 1) 生産된 財貨나 서비스의 特性
- 2) 財貨나 서비스의 種類 및 用途
- 3) 生産過程, 技術 및 組織 등

6. 統計的 分類 單位的 概念 및 適用

産業分類에 依하여 分類될 수 있는 統計的 分類 單位는 事業體單位, 活動類型單位, 補助單位, 技術的單位, 企業體單位가 使用될 수 있으나 基本的으로는 事業體 單位를 分類하기 위한 것이며, 産業活動이 結合되는 特性이나 統計目的에 따라 다른 統計的 分類 單位를 適用할 수 있도록

했다.

가. 事業體 單位

事業體란 이상적으로 一定한 物理的 場所에서 單一所有權 또는 單一統制下에 經濟活動을 營爲하는 經濟單位(單一 法的主體)를 말하며, 通常的으로 農場, 工場, 作業場, 商店, 鑛山, 事務所 등의 形態로 나타난다.

이러한 事業體의 理想的인 概念은 農業, 鑛業, 製造業에 關한 調查에서 一般的으로 適用된다.

이러한 경우 單一 法的主體는 一定한 物理的 場所 또는 隣接한 地域에서 같은 種類의 經濟活動을 營爲하게 되나, 實際的으로는 事業體의 理想的인 概念이 항상 嚴格하게 適用되는 것은 아니다. 다시 말하면 單一 法的主體가 同一 區域內의 여러 場所에서 같은 種類의 經濟活動을 營爲하거나 또는 同一場所에서 2種 以上の 經濟活動을 營爲할 경우도 있다. 또한 同一場所內에 經營 主體를 달리하는 2個以上の 法的主體가 있을 수도 있다.

따라서 이러한 경우 各 事業體 單位는 대체적으로 各種 統計를 作成할 수 있는 最少 區域單位, 또는 各 活動에 대하여 別途로 必要的 統計資料를 報告할 수 있는 法的 主體別로 事業體를 限定하여야 한다.

다시 말하면 同一한 經營主體가 同一 區域內의 여러 場所에서 같은 經濟活動을 遂行할 경우 하나의 事業體로 看做하며 同一區域內 일지라도 經營主體가 다르면 別個의 事業體로 取扱한다.

여기에서 同一 場所(또는 區域)란, 一般的으로 資金臺帳 및 經營에 關한 各種 帳簿를 같이하는 經濟活動 領域을 말한다.

그러나 現實的으로 小規模의 事業體는 資金臺帳 및 經營關聯 帳簿 등을 備置하지 않는 경우가 많으며, 從業員이 없이 自營者, 또는 家族從事者 만으로 經營活動을 營爲하는 경우도 많이 있다.

이러한 경우 그 經濟活動에 관한 各種 資料 즉 原料의 購入 및 使用, 商品의 生産, 出荷, 在庫 등의 統計資料 蒐集에 支障이 없을 경우, 또는 經營費와 家計費와의 區別이 可能하면 財産目錄 및 關係 經營帳簿가 있는 것으로 看做하고 하나의 事業體로 看做하여야 한다.

나. 活動類型單位

活動類型單位는 單一 法的 主體가 遂行하는 活動이 特定地域에 限定되지 않는다는 點에서 事業體 單位와 區別된다.

예컨대, 建設, 運輸, 通信 등의 經濟活動의 경우 單一 法的 主體는 廣範圍한 地域에 걸쳐 同一한 經濟活動을 遂行하므로, 이러한 經濟活動分野에 대하여는 事業體 單位대신 活動 類型單位를 適用하여야 할 것이다. 그러나 建設業, 通信業, 運輸業 등에 있어서도 地域別 統計資料가 要請될 수 있으므로 企業體의 組織이나 記錄 維持方法 등을 考慮하여 地域別 區劃單位를 適用할 必要가 있을 수 있다.

이러한 問題는 電氣, 가스의 生産, 供給이나 伐木, 漁業의 경우에도 利用성과 資料蒐集 可能性 등을 考慮하여 適合한 統計的 單位를 設定하여야 할 것이다.

發電所, 變電所 등 電氣産業의 各 生産 및 供給組織을 統計的 單位로 適用하는 것이 企業體 單位를 適用하는 것보다 統計的 活動上 有用할 것이며, 伐木의 경우에는 各 伐木場 또는 伐木팀 單位, 漁業의 경우에는

各 船舶 또는 漁船團을 統計的 單位로 適用하는 것이 有用할 수 있으며, 이러한 活動은 地域과 無關하며, 各 經濟活動을 함께 營爲하는 經營組織이다.

다. 補助單位

補助單位란, 某 生産單位에서 使用되는 非耐久材나 서서비스를 提供하는 單位이다.

이러한 財貨나 서서비스는 某 生産單位가 生産하는 生産品의 構成部品이 아니며 事業體의 全 活動中 要素的 部分이라 할 수 있는 有機的 및 補助的 活動을 通常의으로 供給한다.

補助單位的 代表的인 例로는 中央行政事務所, 즉 一般行政, 監督, 會計, 財務, 購買, 技術 및 組織計劃, 廣告, 法務 등의 總括的인 行政 및 管理 業務를 遂行하는 中央管理部署이다.

其他 補助單位에는 事業體 內部的 倉庫, 車庫, 修繕所, 商品研究開發 및 實驗室, 發電部署 등이 있을 수 있다.

이러한 補助單位는 機能에 따라 그 補助單位가 補助하는 某 生産單位의 主된 活動의 一個 部分으로 限定되어야 한다. 그러나 다음과 같은 活動 單位는 補助單位로 보아서는 안되며 別個의 事業體로 看做하여 그 自體活動에 따라 分類하여야 한다.

1) 固定資產 形成의 一部로 行하여지는 作業 또는 財貨의 生産單位, 예컨대 某 企業體가 自己計定에 의하여 建設活動을 하는 경우에 自營建設을 擔當하는 單位로서 財貨의 生産 및 活動에 관한 別途의 資料가 必要한 경우,

2) 某 生産單位에서 使用되는 財貨나 서비스를 補助的으로 生産하고 그 生産되는 財貨나 서비스의 大部分을 다른 事業體에 販賣하는 單位로서 이에 대한 別途의 資料가 必要한 경우,

3) 某 生産單位가 生産하는 生産品의 構成部品이 되는 財貨를 生産하는 單位, 즉, 某 生産單位의 生産品을 包裝하기 위한 캔, 箱子 및 類似製品을 生産하는 企業體內의 別個의 單位로서 이에 대한 別途資料가 必要한 경우,

라. 技術的 單位

技術的 單位는 事業體가 生産 또는 供給하는 財貨나 서비스의 特定 部分을 直接 生産하는 그 事業體內의 一個 “部”나 “課” 또는 特定 生産品이나 서비스를 生産하는 全 過程上의 特定 生産 段階에만 從事하는 事業體內의 一個 部署이다.

라아드, 베이컨 및 고기 통조림을 生産하는 事業體內의 屠殺部署는 全 事業體 活動上 水平的 結合 關係에 있는 技術的 單位이며, 纖維 事業體內의 紡絲, 織物, 織物染色 部署는 全 事業體 活動上 垂直的 結合關係에 있는 技術的 單位이다.

따라서 이러한 事業體의 技術的 單位는 그 事業體 活動의 全體活動을 包括하지 않으나 事業體의 補助的 單位活動은 아니다.

特定 財貨나 서비스의 生産에 관한 資料나 그 生産品 生産에 投與된 原材料 및 勞動力에 관한 資料를 蒐集하기 위하여 技術的 單位가 使用된다.

마. 企業體 單位

企業體 單位란 同一 資金에 의하여 所有되고 統制되는 經營單位로서 損益 및 資金管理에 관한 損益計算書 및 貸借對照表와 其他 記錄을 維持 管理하는 單位이다. 이는 株式會社, 協同組合, 協會, 組合 등의 法人體 法人系列 등을 包括하며, 政府組織도 하나의 企業體로 看做할 수 있을 것이다.

이러한 企業體는 하나 이상의 事業體로 構成될 수 있다는 點에서 事業體와 區分된다.

따라서 各 產業의 資金 源泉 및 用途, 生産資金에 관한 資料 등을 把握하고 相互比較하는데 必要한 財務關聯 統計作成에 가장 有用한 單位이다. 그러나 企業體는 각기 다른 分野의 經濟活動에 從事하는 여러개의 工場, 鑛山, 商店 등을 所有 또는 管理하는 경우가 많으므로 그러한 企業體 全體를 單一 項目에 分類하여 分析하기에는 대단히 困難하며 또한 產業分類의 適用單位로서 企業體 單位를 使用한다면 產業이 다른 各種 經濟活動을 單一 產業項目에 分類되는 수가 있을 것이므로 產業分類 適用單位로서는 不適合하다.

7. 事業體의 產業決定

事業體의 產業은 그 事業體의 主된 經濟活動에 의하여 決定되며, 그 主된 經濟活動은 그 事業體가 生産 또는 供給하는 主된 財貨 또는 서비스에 따른다.

다시 말하면 單一 事業體에서 다른 種類의 經濟活動을 結合하여 營爲

할 경우 그 주된 經濟活動은 生産, 供給하는 주된 財貨나 서어비스에 따라 決定한다.

各 事業體의 주된 生産品 또는 서어비스는 理想的으로 各 生産品 또는 서어비스에 대한 附加價値의 比率에 따라 決定되어야 할 것이나, 實際적으로는 個別商品이나 서어비스에 대한 附加價値의 測定은 不可能한 것이다. 따라서 이러한 理想的인 方法에 의하여 決定되는 것과 同一한 結果를 期待할 수 있도록 다음과 같은 事項이 一般的으로 適用된다.

가. 生産 供給되는 特定 財貨 또는 서어비스에 歸屬되는 過去 1年間의 生産額, 販賣額 또는 收入額이 제일 많았던 事業에 의하여 決定된다. 이때의 總 收入額은 偶然 또는 幸運에 의한 것을 除外한 正常的인 收入만을 말한다.

나. 上記 原則에 따라 決定하는 것이 分明히 不適合한 경우에는 그 該當 活動의 從業員數 또는 設備의 程度에 의한다.

이러한 原則은 單一 事業體에서 附加價値를 서로 달리하는 여러가지 最終 製品을 生産할 경우에 適用된다.

예컨대, 單一 產業體가 產業領域을 달리할 수 있는 두가지 이상의 活動을 複合적으로 結合하여 遂行할 경우, 즉 伐木과 製材, 粘土採取와 벽돌製造, 合成纖維 生産과 纖維産業 등 垂直的으로 結合되는 活動을 遂行하거나, 製造한 신발과 購入한 신발의 販賣, 빵과자 製造와 설탕과자 製造 등 水平的으로 結合되는 活動을 遂行하여, 이들 活動을 別途로 分離 把握할 수 없을 경우에는 該當 活動의 從業員數 또는 設備에 따라 주된 活動을 決定하여야 한다.

즉, 伐木한 大部分의 原木을 原木대로 販賣하고 一部分만 製材하는 경우

에는 伐木業으로 分類되어야 하나 伐木한 原木을 販賣하지 않고 이를 直接 製材하는 경우는 製材業으로 分類한다.

따라서 垂直的으로 結合되는 活動을 遂行하는 경우, 從業員 및 施設面에서 그 主된 活動을 區分할 수 없을 경우에는 一般的으로 最終 段階의 活動에 따라 分類한다.

다. 1年內에 事業의 轉換이 있는 경우에는 本來의 産業으로 轉換할 意思가 없다면 總 生産額이 적더라도 現在의 産業으로 分類되어야 하나, 다시 轉換할 意思와 既存 設備를 갖추고 있다면 本來의 産業으로 分類하며,

라. 季節에 따라 定期的으로 産業을 달리하는 事業體의 경우에는 調査 時點에서 經營하는 事業과는 關係없이 1年間の 總 生産額이 많았던 事業, 즉, 主된 活動에 의하여 分類한다.

마. 休業中 또는 資産을 清算中인 事業體의 産業은 營業中 또는 清算을 始作하기 前의 産業活動에 의하여 決定하며, 設立中인 事業體는 開始하는 産業活動에 따라 決定한다.

바. 單一 事業體의 補助單位는 그 事業體의 一個部署로 包含하며, 여러 事業體를 管理하는 中央補助單位는 別途의 事業體로 處理하고 그 補助되는 事業體中 主된 事業體와 同一한 産業으로 分類한다.

8. 分類體系의 構造

가. 本 分類體系는 大部分(1자리숫자 項目), 中分類(2자리숫자 項目), 小分類(3자리숫자 項目), 細分類(4자리숫자 項目), 細細分類(5자리숫

자 項目)의 5段階 分類體系이며, 分類記號는 10進分類法을 使用하였다.

나. 各 分類段階에서는 1~9까지의 符號를 使用하여 各 分類項目을 9個 項目까지 分割할 수 있도록 하였다.

다. 分類에 使用된 符號中 “0”의 符號는 “더 以上 分類되지 않음”을 意味하며 “9”의 符號는 “其他 또는 殘餘項目”을 나타내는데 使用되었다.

9. 産業分類 大分類別 新·舊 項目數 比較

項目別 大分類別	中 分 類		小 分 類		細 分 類		細 細 分 類	
	新	舊	新	舊	新	舊	新	舊
計	36	36	90	86	294	256	1048	855
1	3	3	9	6	14	10	40	32
2	4	4	4	4	11	10	26	25
3	9	9	28	28	105	84	522	400
4	2	2	2	2	4	4	6	4
5	2	2	11	11	28	18	31	18
6	3	3	7	7	26	27	139	113
7	2	2	5	5	15	14	53	47
8	4	4	8	5	24	21	77	64
9	6	6	17	17	66	67	153	151
0	1	1	1	1	1	1	1	1

IV. 韓國 標準行政區域分類 概要 및 改正內容

韓國行政區域分類概要 및 改正內容

1. 目 的

韓國行政區域分類는 全國 行政區域을 一定한 順序에 따라 符號化한 것으로서 統計資料의 分類 및 集計를 迅速하게 하고 地域間 統計資料의 比較性을 提高하는 등 統計業務의 能率化를 기하는데 目的이 있습니다.

한편 本 資料는 行政區域 內譯을 明記하고, 行政區域 名稱에 英文 및 漢文을 併記하여 行政業務遂行上의 補助資料로서도 널리 活用될 수 있도록 한 것입니다.

2. 沿 革

本 分類는 1964.1.10 試案을 作成하여 數次에 걸친 關係機關 實務者會議와 統計委員會 및 13次 本會議의 審議를 거친후 1964.8.1 經濟企劃院 告示 第15號로 制定 公表되었으나, 1965.1.1 一部 市の 洞이 分割 및 統合되고, 未收復地區의 面이 削除되는 등의 行政區域 改編으로 1965.3. 第1次 改正한데 이어 1959年 文敎部에서 制定한 “한글의 로마字 表記法”에 의거 全國 行政區域 名稱의 英文 表記案을 우리나라에 서는 當院이 最初로 作成하여 1967.5.12 關係機關 審議會에서 그 表記原則을 調整 合議하였으며, 이에 따라 行政區域에 英文을 併記하여 1967年에 第2次 改正을 하였으며, 1970年 市·道の 條例에 의한 一部 郡 및 行政洞의 調整(서울市 全面調整)으로 改編 및 漏落된 地域을 補完함과 同時에 1970年代 한글專用化에 따라 行政區域名稱을 한글

로 表記한 改正案을 1970.5.19 關係機關 審議會에서 審議檢討한 후 1970.6月에 第3次 改正, 發刊하였다.

다시 1973.7.1 法令 및 市·道 條例에 의하여 行政區域이 全面的으로 改編, 調整되어 1973.9.7 第4次 改正하였고, 1975.10.1 行政區域의 大幅的인 改編으로 1975.10.20 第5次 改正하였으나, 行政區域이 改編될 때마다 隨時 本 分類가 改正됨에 따라 標準分類로서의 必要性에 의하여 制定한 本來의 有用性を 認定할 수 없게 되어 1976.12.14 標準分類를 廢止함과 同時に 內部資料로 活用할 수 있도록 變更하였다.

따라서 第5次 改正版까지의 “韓國標準 行政區域分類” 名稱을 以後에는 “韓國行政區域分類”라 改稱하였다.

그 후 1977.9.1 서울市 江南區 設置 및 大田市の 區制實施로 1977.10.5 第6次 改正을 하게 되었고, 1978.2.15 一部 出張所가 市 및 區로 昇格됨에 따라 各 行政洞 및 邑面의 管轄區域에 地番 또는 行政里·洞名을 表記도록 하여 1978.6.9 第7次 改正하여 使用되어 왔으나 1979.5.1 미금읍 등 53個邑 昇格을 비롯하여 1979.10.1 서울特別市 恩平區 등 7個區 設置와 管轄區域 및 名稱變更 그리고 1980.4.1 南陽州郡 設置와 東海市 등 4個市 設置 및 行政里·洞이 調整된데 이어 1980.7.1 서울特別市の 行政洞名 및 管轄區域의 再調整 등 4次에 걸친 全般的인 行政區域의 改編에 따라 1980.7.1 現在를 基準으로 1980.7.16 第8次 改正하였으며, 1980.12.1을 기하여 35個 “面”이 “邑”으로 昇格되었고 1981.7.1에는 大邱市와 仁川市가 直轄市로 昇格됨과 同時に 光明市 등 10個 市가 新設되었으며, 이에 關聯된 行政區域의 管轄區域이 調整, 變更 또한 行政里·洞이 상당 調整됨에 따라

1981.7.1 現在の 行政區域을 基準으로 1981年7月に 다시 本 韓國行政區域分類를 改正(第9次)하였으며, 그 후 1983.2.15 大統領令 第11027號에 의한 市·郡·區·邑·面의 管轄區域 變更 및 面 設置 등 行政區域調整과 1983.3.15 大邱直轄市 一部 變更에 따라 1983.3.15 現在の 行政區域을 基準으로 第10次 改正을 하게 되었다.

3. 分類原則

가. 十進法에 따라 大分類(市·道), 中分類(區·市·郡 및 區·市·郡級 出張所), 小分類(邑·面·洞)의 3個分類段階로 하여 各 分類段階마다 다음과 같은 2個單位の 特性符號 賦與

1) 大分類(市·道)

- 特別市 : 11
- 直轄市 : 21 ~ 23
- 道 : 31 ~ 39 로 賦與

2) 中分類(區·市·郡)

- 區·市 : 11 ~
- 郡 : 31 ~ 로 賦與

但, 道の 市單位中 “區” 制度를 둔 光州市, 大田市 등의 市는 “00”으로 하여 各 區를 01, 02 …… 등으로 賦與

3) 小分類(洞·邑·面)

- 洞·邑 : 11 ~
- 面 : 31 ~ 로 賦與

나. 法令 및 市·道 條例에서 정한 行政區域順位에 따라 一連番號 賦與

4. 英文表記原則

가. 行政區域과 單位名稱의 英文表記는 文敎部制定, “한글의 로마字”表記法(1959.2 制定)에 의거하였다.

나. 行政區域名稱은 첫자를 大文字로 쓰고 나머지는 小文字로 쓰되 붙여 쓴다.

(例) Gwangju (맞음)

Gwang Ju 혹은 Gwang ju (틀림)

다. 行政單位名稱은 우리 發音대로 쓰고 單位名稱의 첫자는 大文字로 쓰며, 行政區域名稱과 單位名稱 사이는 띄어 쓴다.

(例) Chungcheongbug Do (맞음)

Chungcheongbug - Do (틀림)

Chungcheongbug - do (틀림)

라. 數字는 “아라비아” 數字로 쓰고 띄어 쓴다.

但, 第 1 洞이라 할 경우의 “第”字는 英文에서 省略한다.

(例) 범천제 1 동 Beomcheon 1 Dong

마. 數概念이 稀薄한 경우는 “아라비아” 數字를 使用치 않고 發音 그대로表記한다.

(例) 三陟郡 Samcheog Gun

바. “ㄱ”字 發音은 g로, “ㄴ”音中 初聲은 r (但, 받침뒤에 오는 初聲은 l), 終聲은 l로 統一한다.

사. 서울特別市와 各 直轄市는 行政單位가 道에 該當되므로 보통 市와 區別하기 위해 다음과 같이表記하여 區別한다.

(例) 서울特別市 City of Seoul

釜山直轄市 Busan City

아. 2·3街洞의表記에 있어서 두 아라비아數字 사이에 “·”를 쓴다.

(例) 乙支路 2·3街洞 Euljiro 2·3 ga Dong

자. 韓國行政單位名稱을 英文使用國家의 行政單位와 比較할 수 있게 하기 위하여 凡例 등에서 韓國行政單位名稱을 英文使用國家의 該當單位로 表記하여 外國人의 理解를 돕는다.

(例) Do (道)는 英文의 Province

Si (市)는 英文의 City 혹은 Municipality

Gun (郡)은 英文의 Country

Eub (邑)은 英文의 Town

Myeon (面)은 英文의 Township

차. 未收復地區의 경우

行政區域上 未收復地區는 原則적으로 符號를 줄 수 없으나 現在 住民이 定着, 居住하는 곳이 있어 이에 관한 統計資料를 蒐集하기 위하여 符號를 賦與하고 他面 및 管轄區域을 區別하기 위하여 []로 表示하였다.

(例) ① 京畿道 坡州郡 장단면

31 - 36 - 91

② 京畿道 蓮川郡 [중면], [삼곶, 황산, 중사, 적거 ……]

5. 利用上の 注意

가. 81.7.1 以後에 變更된 行政區域의 調整內容을 뒤에 收錄하였다.

나. 道·區·郡의 行政業務를 遂行하는 出張所 6 個所를 別途로 뽑아 그 管轄區域을 表示함으로써 業務上 必要時는 찾아보게 하였다.

다. 邑·面의 管轄區域中 () 內에 들어 있는 里名은 行政里를 表記한 것이다.

라. 邑·面名下에 記錄한 數는 法定 里數이고 () 內 數는 行政里數임.

마. 管轄區域中 地番의 表記는 다음 例示와 같이 하였다.

1) 250 番地의 2360 號~250 番地의 2677 號 → 250의 2360~2677

또는 250-2360~2677

2) 250 番地의 2360 號~570 番地 → 250의 2360~570

3) 250의 10, 250의 101, 250의 150 → 250의 10·101·150

4) 山 1, 山 10, 山 45 → 山〈 1, 10, 45 〉

V. 1966年 TAPE DESIGN LAYOUT

MULTIPLE TAPE LAYOUT FORM

MULTIPLE TAPE

업 무 명 66 광공업센서스

부 호

구 분 66-1

VOL
LBL

FILE
LBL

RL 1459 BF

B:

1. VOL FILE RL BF BS MFS. SORT 1. MJ IN MI	TN : R1 6513 807 822 MERGE TN : 4689	행정구역 시 구 읍 시 면 도 군 동태	조 산 업 분 류	규 부 가 가 모	일 련 번 호	자 본 계 충	종 업 원 수 계	합 계	급 여 액	생 산 비		
	001~100	5	10	15	20	25	30	35	40			
	여 자 합 계	생 산 종 업 원	사 무 및 기 타 원	소 계	사 업 주 및 기 타 원	소 계	사 업 주 및 기 타 원	소 계	사 업 주 및 기 타 원	소 계	사 업 주 및 기 타 원	소 계
2. VOL FILE RL BF BS MFS. SORT 2. MJ IN MI	101~200	5	10	15	20	25	30	35	40			
	현 금 급 여 액	생 산 종 업 원	사 무 및 기 타 원	소 계	사 무 및 기 타 원 합 계	생 산 종 업 원	사 무 및 기 타 원	소 계	사 무 및 기 타 원 합 계	생 산 종 업 원	사 무 및 기 타 원	소 계
	3. VOL FILE RL BF BS MFS. SORT 3. MJ IN MI	201~300	5	10	15	20	25	30	35	40		
연 초 재		위 탁 생 산 비	수 리 및 유 지 비	소 계	완 제 품	반 제 품 및 재 공 품	소 계	원 재 료				
4. VOL FILE RL BF RS MFS. SORT 4. MJ IN MI		301~400	5	10	15	20	25	30	35	40		
	동 력 시 설 마 력 수	전 동 기 원 동 기	소 계	조 작 사 선 출 하 액 및 재 고 자 산	제 출 하 액	제 출 하 액	제 출 하 액	수 탁 제 조 수 입 액				
	5. VOL FILE RL BF BS MFS. STOR 5. MJ IN MI	401~500	5	10	15	20	25	30	35	40		

LAYOUT FORM

19 년 월 일

S 1459MFS

담당자

경제기획원조사통계국

생 산 액	완 제 품		출 하 액		내 국 소 비		부 가 가 치		남 자						
	출 하 액		합 계		세 액				생 산 종 업 원	사 무 및 기 타 원	소 계	사 업 주 및 부 급 원	합 계		
45	50	55	60	65	70	75	80	85	90	95	100				
월 별 피 고 용 자 수															
1 월	2 월	3 월	4 월	5 월	6 월	7 월	8 월	9 월	10 월	11 월	12 월	연 간 조 업 월 수	조 업 월 합 계 수	인 원 수	조 업 월 평 균 수
45	50	55	60	65	70	75	80	85	90	95	100				
합 계				연 간 생 산 비											
생 산 종 업 원	사 무 및 기 타 종 업 원	합 계		자 본 금		원 재 료 비 소 계		연 료 비 소 계		구 입 전 력 비		구 입 용 수 비			
45	50	55	60	65	70	75	80	85	90	95	100				
고 액				연 말 재 고 액											
연 료 합 계		완 제 품		반 제 품 및 재 공 품		원 재 료		연 료 합 계							
45	50	55	60	65	70	75	80	85	90	95	100				
및 수 입 액				유 형 고 정 자 산 (연 말 -											
수 탁 수 지 수 입 액		합 계		내 국 소 비 세 액		부 가 가 치		토 지 건 물		구 축 물					
45	50	55	60	65	70	75	80	85	90	95	100				

MULTIPLE TAPE

업 무 명 66 광공업센서스 부호 구분 66-2 VOL FILE RL BF B: LBL LBL

1. VOL FILE RL BF BS MFS. SORT 1. MJ - IN - MI -	- 천 재 총 액)				유형 고정 자산 (연			
	기계 및 장 치	차 량 선 반 및 운 반 구	합 계	토 지	건 물	구		
501 ~ 600	5	10	15	20	25	30	35	40
2. VOL FILE RL BF BS MFS. SORT 2. MJ - IN - MI -	손해액 < 처분액 >)			원 재				
	차 량 선 박 및 운 반 구	합 계	분 류 단 번 호 위	수 량	금 액	분 류 단 번 호 위	수 량	금 액
601 ~ 700	5	10	15	20	25	30	35	40
3. VOL FILE RL BF BS MFS. SORT 3. MJ - IN - MI -	원 재				원 재			
	수 량	금 액	분 류 단 번 호 위	수 량	금 액	분 류 단 번 호 위	수 량	금 액
701 ~ 800	5	10	15	20	25	30	35	40
4. VOL FILE RL BF RS MFS. SORT 4. MJ - IN - MI -	원 재 료				원 재 료			
	금 액	분 류 단 번 호 위	수 량	금 액	분 류 단 번 호 위	수 량	금 액	분 류 단 번 호 위
801 ~ 900	5	10	15	20	25	30	35	40
5. VOL FILE RL BF BS MFS. STOR 5. MJ - IN - MI -	연 료							
	금 액	322	수 량	금 액	321	수 량	금 액	수 량
901 ~ 1000	5	10	15	20	25	30	35	40

LAYOUT FORM

19 년 월 일

5 MFS

담당자

경제기획원조사통계국

간취득액 및 증기책액 (투자액)						유형고정자산 (연간처분액 및										
축물	기	및	차량선박	합	계	토	지	건	물	구	축	물	기계	및		
	장	치	및운반구										장	치		
45	50	55	60	65	70	75	80	85	90	95	100					
료 비						원 재 료 비										
분	류	단				분	류	단				분	류	단		
번	호	위	수	량	금	액	번	호	위	수	량	금	액	번	호	위
45	50	55	60	65	70	75	80	85	90	95	100					
료 비						원 재 료 비										
류	단					분	류	단				분	류	단		
호	위	수	량	금	액	번	호	위	수	량	금	액	번	호	위	
45	50	55	60	65	70	75	80	85	90	95	100					
비						원 재 료 비										
						분	류	단				분	류	단		
		수	량	금	액	번	호	위	수	량	금	액	번	호	위	
45	50	55	60	65	70	75	80	85	90	95	100					
비						품목별완제품출하액 품목별완제품재고액(연초) 품목별										
액	022	금	액	분	류	단						분	류	단		
				번	호	위	수	량	금	액	수	량	금	액	수	량
45	50	55	60	65	70	75	80	85	90	95	100					

MULTIPLE TAPE

업 무 명 66 광공업센서스 부 호 구 분 66-3 VOL LBL FILE LBL RL BF B:

1. VOL FILE RL BF BS MFS. SORT 1. MJ - IN - MI -		-원계품재고액(연말)				품목별완제품출하액				품목별완			
		금 액		분	류	단	수 량		금 액		수		
		번 호		위									
1001~1100		5	10	15	20	25	30	35	40				
2. VOL FILE RL BF BS MFS. SORT 2. MJ - IN - MI -		재고액(연초)		품목별완제품재고액(연말)				품목별완제품					
		금 액		수 량		금 액		분	류	단	수 량		금
		번 호											
1101~1200		5	10	15	20	25	30	35	40				
3. VOL FILE RL BF BS MFS. SORT 3. MJ - IN - MI -		품목별완제품재고액(연초)				품목별완제품재고액(연말)				분 류			
		수 량		금 액		수 량		금 액		번 호			
1201~1300		5	10	15	20	25	30	35	40				
4. VOL FILE RL BF RS MFS. SORT 4. MJ - IN - MI -		품목별완제품출하액				품목별완제품재고액(연초)				품목별완제품재고			
		수 량		금 액		수 량		금 액		수 량		금	
1301~1400		5	10	15	20	25	30	35	40				
5. VOL FILE RL BF BS MFS. STOR 5. MJ - IN - MI -		(연말)		품목별완제품출하액				품목별완제품재고액(연					
		분 류		수 량		금 액		수 량		금			
		번 호											
1401~1500		5	10	15	20	25	30	35	40				

LAYOUT FORM

19 년 월 일

5 MFS

담당자

경제기획원조사통계국

제품재고액(연초)				품목별완제품재고액(연말)								품목별완제품출하액				품목별완제품			
량	금	액	수	량	금	액	수	분	류	단	수	량	금	액	수	량	금	액	수
								번	호	위									
45	50	55	60	65	70	75	80	85	90	95	100								
출하액				품목별완제품재고액(연초)				품목별완제품재고액(연말)				품목별완제품출하액							
액	수	량	금	액	수	량	금	액	분	류	단	액	수	량	금	액	수	량	금
									번	호	위								
45	50	55	60	65	70	75	80	85	90	95	100								
품목별완제품출하액				품목별완제품재고액(연초)				품목별완제품재고액(연말)											
단	수	량	금	단	수	량	금	단	수	량	금	단	수	량	금	단	수	량	금
위				위				위				위				위			
45	50	55	60	65	70	75	80	85	90	95	100								
액(연말)				품목별완제품출하액				품목별완제품재고액(연초)				품목별완제품재고액							
액	분	류	단	수	량	금	액	수	량	금	액	수	량	금	액	수	량	금	액
	번	호	위																
45	50	55	60	65	70	75	80	85	90	95	100								
초)				품목별완제품재고액(연말)															
액	수	량	금	액	수	량	금												
45	50	55	60	65	70	75	80	85	90	95	100								

VI. 1967年 鑛工業統計調査

1) TAPE DESIGN LAYOUT (産業 및 品目篇)

업 무 명

MULTIPLE TAPE LAYOUT FORM

67 광공업통계 부호 2-1 구분 산업편

VOL
LBL

FILE
LBL

RL 474 BF 2 BS 948 MFS

TN: 821	산 업 분 류	행정구역			산 업 체 제 번 호	규 격 분 류 번호	1 2 3	자 본 금	피 고 용 자 수		평 균 종 업	
		시	구	읍					생	사 기	고	사 부
		도	군	동				부 계	산 및 타	용 원	업 주 가 족 및	
001 ~ 050	5	10	15	20	25	30	35	40	45	50		
	원 수	급 여 액						연 간				
	계	생	산	사 무 및 기 타	합	계	원	재	료	비		
051 ~ 100	55	60	65	70	75	80	85	90	95	100		
	주 요 생 산 비											
	연	료	비	구 입 전 력 비	구 입 용 수 비	위 탁 생 산 비						
101 ~ 150	5	10	15	20	25	30	35	40	45	50		
	연 간 출 하 액 및											
	수 리 유 지 비	합	계	완	제 품	폐	품					
151 ~ 200	55	60	65	70	75	80	85	90	95	100		
	수 입 액											
	수 탁 제 조 및 수 리 수 리 액	합	계	내 국 소 비 세 액	생 산 액							
201 ~ 250	5	10	15	20	25	30	35	40	45	50		

업 무 명

MULTIPLE TAPE LAYOUT FORM

67 광공업통계 부호 2-2 구분 산업편

VOL
LBL

FILE
LBL

RL

BF

BS

MFS

	부가가치	연 초 재 고 액			
		완 제 품	반제품및재공품	원재료및연료	합 계
251 ~ 300		55 60 65 70	75 80	85 90	95 100
		연 말 재 고 액			
		완 제 품	반제품및재공품	원재료및연료	합 계
301 ~ 350		5 10 15 20	25 30	35 40	45 50
	토 지	유 형 고 정 자 산 (처 분 액			
		건물및구축물	기계 및 장치	차 량 선 박 및 운 반 구	
351 ~ 400		55 60 65 70	75 80	85 90	95 100
	및 증 · 개 축 액)		유 형 고 정 자 산 (처 분 및		
	합 계	토 지	건물및구축물	기계 및 장치	
401 ~ 450		5 10 15 20	25 30	35 40	45 50
	손 해 액)		※ 1. 10인 이상 사업체 2. 10인 이하 사업체 3. 본사		
	차 량 선 박 및 운 반 구	합 계			
451 ~ 500		55 60 65 70	75 80	85 90	95 100

업 무 명

MULTIPLE TAPE LAYOUT FORM

67 광공업통계 부호 1-1 구분 품목전 VOL LBL FILE LBL RL 50 BF 50 BS 2500 MFS

TN:	지 역			산 업 체 제 번 호	구조 1. 2. 3.	품 목 위 분 류	출 하			
	도	시 군 구	읍 면 동				분류번호	수	량	금
001 ~ 050	5	10	15	20	25	30	35	40	45	50
	55	60	65	70	75	80	85	90	95	100
	5	10	15	20	25	30	35	40	45	50
	55	60	65	70	75	80	85	90	95	100
	5	10	15	20	25	30	35	40	45	50

2) 調 査 票

票 查 調

③ 調 査 票 (C)

指定統計 第17號

(事業種와 分類되어 있는 本社 또는 本店用)

實施機關 韓國產業銀行

1. 2. 調査票는 白色 또는 淡色の ①②③④⑤⑥⑦⑧⑨⑩⑪⑫⑬⑭⑮⑯⑰⑱⑲⑳㉑㉒㉓㉔㉕㉖㉗㉘㉙㉚㉛㉜㉝㉞㉟㊱㊲㊳㊴㊵㊶㊷㊸㊹㊺㊻㊼㊽㊾㊿로 印刷하여 用하시오.
記入하기가 前에 뒷면의 記入規則을 반드시 讀으시 힘으 로 보아 用하시오.

3. ※①의 ①②③④⑤⑥⑦⑧⑨⑩⑪⑫⑬⑭⑮⑯⑰⑱⑲⑳㉑㉒㉓㉔㉕㉖㉗㉘㉙㉚㉛㉜㉝㉞㉟㊱㊲㊳㊴㊵㊶㊷㊸㊹㊺㊻㊼㊽㊾㊿로 印刷하여 用하시오.
千圓未満의 金額은 圓에 記入하 시키고
圓은 圓에 記入하 시키고
圓에 記入하 시키고

地 域 番 號	調 査 區 番 號	調 査 票 番 號	產 業 分 類	組 織 形 態	規 模	附 加 價 值 額	事 業 設 番 號
☆	※	※ C-1	※	※	※	※	☆
1. 本 社 (本 店) 名 稱 所 在 地					2. 經 營 形 態		
代 表 者 名					註 意 事 項 () 안에 ○표를 하여 用하시오		
電話 番 號					(1) 株 式 會 社 () (2) 其 他 法 人 () (3) 個 人 ()		
所 在 地 番 號					3. 資 本 金 또는 出 資 金 額 (法 人 에 限 한)		
1967年 12月 31日 現在 已 納 入 已 完 了 資 本 金					本 社 (本 店) 12月 31日 現在 已 納 入 已 完 了 資 本 金		
總 額					總 額		
4. 從 業 員 數 (本 社 · 本 店 分 에 限 한)					5. 年 間 銷 售 額 (本 社 · 本 店 分 에 限 한)		
(1) 被 雇 員 者 休 業 日 月 에는 被 雇 員 者 數 에 △표를 하여 用하시오					本 社 (本 店) 12月 31日 現在 已 納 入 已 完 了 資 本 金		
① 3月 末					本 社 (本 店) 12月 31日 現在 已 納 入 已 完 了 資 本 金		
② 6月 末					本 社 (本 店) 12月 31日 現在 已 納 入 已 完 了 資 本 金		
③ 9月 末					本 社 (本 店) 12月 31日 現在 已 納 入 已 完 了 資 本 金		
④ 12月 末					本 社 (本 店) 12月 31日 現在 已 納 入 已 完 了 資 本 金		
⑤ 計 (①+②+③+④)					本 社 (本 店) 12月 31日 現在 已 納 入 已 完 了 資 本 金		
⑥ 業 務 期 間 中 平 均 被 雇 員 者 數					本 社 (本 店) 12月 31日 現在 已 納 入 已 完 了 資 本 金		
名					本 社 (本 店) 12月 31日 現在 已 納 入 已 完 了 資 本 金		
6. 原 材 料 및 燃 料 在 庫 額 (本 社 · 本 店 分 에 限 한)					本 社 (本 店) 12月 31日 現在 已 納 入 已 完 了 資 本 金		
(2) 事 業 主 및 無 給 從 業 員 (年 末 在 任)					本 社 (本 店) 12月 31日 現在 已 納 入 已 完 了 資 本 金		
總 額 24時 間 以 上 從 事 하 나 給 付 額 만 지 않는 者를 算 入 하 시키오					本 社 (本 店) 12月 31日 現在 已 納 入 已 完 了 資 本 金		
(3) 合 計 (⑥+⑦)					本 社 (本 店) 12月 31日 現在 已 納 入 已 完 了 資 本 金		
7. 有 形 固 定 資 產 的 年 間 取 得 額 및 處 分 額 (本 社 · 本 店 分 에 限 한)					8. 調 査 期 間 作 成 總 額		
本 社 (本 店) 12月 31日 現在 已 納 入 已 完 了 資 本 金					總 額 () 안에 ○표를 하여 用하시오		
本 社 (本 店) 12月 31日 現在 已 納 入 已 完 了 資 本 金					總 額 () 안에 ○표를 하여 用하시오		
區 分					(1) 給 與 額 및 在 庫 額 (2) 取 得 額 및 處 分 額		
(1) 年 間 取 得 額 및 增 加 額					1 帳 簿 () ① 帳 簿 ()		
(2) 年 間 處 分 額 및 損 失 額					2 一 部 記 帳 () ② 一 部 記 帳 ()		
百 圓 十 圓 圓 千 圓 百 圓 十 圓 萬 千 圓 百 圓 十 圓 圓 千 圓 百 圓 十 圓 萬 千 圓					3 記 帳 () ③ 記 帳 ()		
① 土 地					查 査 者 檢 印		
② 建 物 및 構 築 物					1次 2次 3次		
③ 機 械 및 裝 置 (耐 用 工 具 및 器 具 包 含)							
④ 車 輛, 船 舶 및 運 載 具							
⑤ 合 計 (①+②+③+④)							
9. 管 轄 事 業 體 名 稱							
本 社 (本 店) 에 屬 하는 經 營, 製 造 業 및 電 氣 業 事 業 體 를 記 入 하 시키오. 機 關, 法 人 은 註 冊 番 號 에 ○표를 하여 用하시오							
事 業 體 名	代 表 者 名	所 在 地	主 要 生 產 品 名	從 業 員 數	機 關	註 冊 番 號	
1							
2							
3							
4							
5							
6							
備 考						實 行 日 子	日
						應 答 者 名	
						調 査 員 記 名 檢 印	日

3) 産業分類 主要 改正内容 (第2次)

産業分類 主要改訂內容 (第2次)

1. 改訂의 一般原則

改訂審議會 第1次會議時 改訂 範圍를 既存 統計의 混亂을 最小로 하기 爲해 中分類까지는 修正을 加하지 않는 것을 原則으로 하였으며 小分類 以下에서만 必要한 項目을 再分類 또는 統合을 斷行키로 하였으며 特히 商業部門을 全面 細分 改編키로 하였다.

2. 細部改訂內容

I. 分類項目의 統合

舊 206 (砂糖菓子製造業) 新 204 (빵,菓子 및 砂糖菓子製造業에
舊 242 (靴類修繕業)을 新 241 (靴類製造業)에
舊 304 (「타이어」再生業)을 新 301 (고무「타이어」 및 「튜우
브」製造業)에

II. 分類項目의 分割

舊 0110을 新(0111. 0112. 0113. 0114. 0119)로
舊 0120을 新(0121. 0122. 0123. 0124)로
舊 0130을 新(0131. 0132. 0133. 0134. 0139)로
舊 0140을 新(0141. 0142. 0143)로
舊 0150을 新(0151. 0152. 0153. 0154 0155)로
舊 0220을 新(0221. 0222)로
舊 130을 新(131. 132)로

舊 2610 을 新 (2610. 2620) 로

舊 4260 을 新 (4261. 4262) 로

Ⅲ. 分類項目의 新設

新 1920 (鑛業附帶「서어비스」業)

新 2097 (調製飼料 製造業)

新 2314 (化學纖維紡績業)

新 2319 (其他 紡績業 및 製絲業)

新 2326 (化學纖維織物製造業)

新 2329 (其他 織物製造業)

新 2693 (家具修理業)

新 2724 (글板紙 및 同箱子製造業)

新 2930 (毛皮製造業)

新 3180 (合成樹脂製造業)

新 3191 (天然樹脂製品製造業)

新 3324 (유리纖維製造業)

新 3394 (人造石製造業)

新 3662 (「플래스틱」加工機械 및 同附屬裝置製造業)

新 3980 (武器製造業)

新 3994 (樂品製造業)

新 3995 (「레코드」製造業)

新 3996 (假髮製造業)

新 814 (駐韓外國公館)

8141 (駐韓外國公館)

8142 (其他 駐韓國際公務)

新 8217 (職員訓練機關)

新 8270 (文化團體)

IV. 分類項目的 削除

舊 6140 (生産者 販賣所)

舊 6340 (無盡業)

V. 分類項目的 移動

舊 2391 (草製자리 製品製造業)을 新 3997 로

舊 2392 (藥工品 製造業)을 新 3998 로

舊 8343 (速記, 謄寫 및 靑寫眞業)中 謄寫業은 新 2840 (商業的 印刷業)에 分類

VI. 分類番號變更

舊 129 (其他 金屬鑛業)을 新 122 로

舊 199 (別掲以外の 非金屬鑛業)을 新 1919 로

舊 3191 (化學纖維製造業)을 新 3170 로

舊 8293 (政治團體)을 新 8260 로

舊 8312 (執達吏, 公證人, 司法書司, 代書所)를 新 8319 로

VII. 1968年鑛工業 센서스 (第6次)

1) TAPE DESIGN LAYOUT (産業篇)

MULTIPLE TAPE LAYOUT FORM

68 광공업센서스 부호 3-2 구분 산업편

VOL
LBL

FILE
LBL

RL

BF

BS

MFS

원 재 료 비 (생 산 비)													
(1) 원재료비		(2) 연료비		구입전력비		(3) 사용량 금액		(4) 구입용수비		(5) 위탁생산비		(6) 수리유지비	
251~300													
55 60		65 70		75 80		85 90		95 100					
(1+2+3+4+5+6) 합계				완제품		폐품		수탁제조 및 수리수입액		합계		내국 소비세액	
301~350													
5 10		15 20		25 30		35 40		45 50					
생산액		부가가치		연초재고액		완제품		반제품 및 재공품		원재료 및 연료		합계	
351~400													
55 60		65 70		75 80		85 90		95 100					
3월말		6월말		9월말		완제품		반제품 및 재공품		원재료 및 연료		합계	
401~450													
5 10		15 20		25 30		35 40		45 50					
재고증감액						동력시설							
완제품		반제품 및 재공품		원재료 및 연료		합계		전동기		원동기			
451~500													
55 60		65 70		75 80		85 90		95 100					

업 무 명

MULTIPLE TAPE LAYOUT FORM

68 광공업센서스부호 3-3 구분 산업편 VOL LBL FILE LBL RL BF BS MFS

	유형 고정 자산 (연말총액)									
	발전기	출유형 고정 자산	토 지	건 물	구 축 물	기 계 및 장 치	차 량 선 박 및 운 반 구			
501~550	5	10	15	20	25	30	35	40	45	50
	유형 고정 자산 (연간 신규취득액)									
	합 계	건 물	구 축 물	기 계 및 장 치	차 량 선 박 및 운 반 구	합 계	토 지			
551~600	55	60	65	70	75	80	85	90	95	100
	유형 고정 자산 (연간 중구취득액)									
	건 물	구 축 물	기 계 및 장 치	차 량 선 박 및 운 반 구	합 계	합 계				
601~650	5	10	15	20	25	30	35	40	45	50
	유형 고정 자산 (연간 처분 및 손해액)									
	토 지	건 물	구 축 물	기 계 및 장 치	차 량 선 박 및 운 반 구	합 계				
651~700	55	60	65	70	75	80	85	90	95	100
	유형 고정 자산 (연간 감가상각액)									
	건 물	구 축 물	기 계 및 장 치	차 량 선 박 및 운 반 구	합 계					
701~750	5	10	15	20	25	30	35	40	45	50

2) TAPE DESIGN LAYOUT (品目 및 原材料篇)

업 무 명

MULTIPLE TAPE LAYOUT FORM

68 광공업센서스 부호 1-1 구분 원재료비 VOL LBL FILE LBL RL 43 BF 50 BS 2150 MFS

	행정구역			사 업 분 류	조 규 격 분 류 태 모	사 업 체 제 번 호	원 재 료 비				
	도	군	면				분류번호	단 위 부 호	수	량	
001 ~ 100	5	10	15	20	25	30	35	40	45	50	
※ TN : 원재료비 : 1857 외자로 들어온 원자재 : 839											
101 ~ 200	55	60	65	70	75	80	85	90	95	100	

업 무 명

MULTIPLE TAPE LAYOUT FORM

68 광공업센서스 부호 1-1 구분 품목편 VOL LBL FILE LBL RL 99 BF 20 BS 1980 MFS

TN: 845	행정구역			산 업 분 류	조 규 격 분 류 태 모	사 업 체 제 번 호	완 전 품 출 하 액 및				연 초 수 량	
	시	구	읍				분류번호	단 위	완 제 품 출 하 액			금 액
	도	군	동				수	량	금 액		수 량	
001 ~ 100	5	10	15	20	25	30	35	40	45	50		
재 고 액 의 품 목 별 내 역												
재 고 액			연 말 재 고 액			3 월 말		6 월 말		9 월 말		
금 액			수 량		금 액		재 고 액		재 고 액		재 고 액	
101 ~ 200	55	60	65	70	75	80	85	90	95	100		

VIII. 1969年 鑛工業統計調査

1) TAPE DESIGN LAYOUT (産業 및 品目篇)

업 무 명

MULTIPLE TAPE LAYOUT FORM

69 광공업통계

부호 2-1 구분 산업편

VOL
LBL

FILE
LBL

RL 400 BF 5 BS2000 MFS

TN: 1596 Copy TN: 1874	조사구		산 업 분 류	사 업 체 제 번호	조 규 제 번호	자 본 설 비 년 도	작 성 년 도	자 본 금	종 업									
	표	도							생		산							
	식	군							3월말	6	9	12	계					
001 ~ 050	5	10	15	20	25	30	35	40	45	50								
	원 수							금 여										
	사 무			합 계				무 금 · 총 수	생 산	사 무								
	3 월	6	9	12	계	평 균	사 업 수											
051 ~ 100	55	60	65	70	75	80	85	90	95	100								
	액		생 산 비															
	합 계		원	재	료	연	료	전	력	비	용	수	비	위	탁	생	산	비
	5	10	15	20	25	30	35	40	45	50								
101 ~ 150			재 고 액															
	수리유지비	합	계	연 초 재 고 액			연 말											
				완 제 품	반 제 품 및 재 공 품	원 재 료 및 연 료	"	"										
55	60	65	70	75	80	85	90	95	100									
151 ~ 200			연 간 출 하 및 기 타 수 입 액															
	수 리 유 지 비	합	계	완 제 품 출 하 액	폐 품 판 매 액	수 탁 제 조 및 수 리 수 입 액		내 국 소 비 세 액	생 산 액									
201 ~ 250	5	10	15	20	25	30	35	40	45	50								

MULTIPLE TAPE LAYOUT FORM

69 광공업통계 부호 2-2 구분 산업편

VOL
LBL

FILE
LBL

RL

BF

BS

MFS

	유 형 고 정 자 산										
	신 규 취 득										
	부 가 가 치		건 물 및 구 축 물	기 계 장 치 공 구 기 구	차 량 선 박 및 운 반 구	합 계 토 지					
251 ~ 300	55	60	65	70	75	80	85	90	95	100	
	취 득 액					유 형 고 정					
	중 고 취 득 액					합 계 토 지	건 물 및 구 축 물				
	건 물 및 구 축 물	기 계 장 치 공 구 기 구	차 량 선 박 및 운 반 구								
301 ~ 350	5	10	15	20	25	30	35	40	45	50	
	자 산 (처 분 액)			내 산 소 업 비 세 분 상 품 류	※ 표식 : 11~조사표 I에서 21~조사표 II에서						
	기 계 장 치 공 구 기 구	차 량 선 박 및 운 반 구	합 계								
351 ~ 400	55	60	65	70	75	80	85	90	95	100	
※ 생산액 : 출하액 및 기타수입액합계 + 연말재고액 - 연초재고액 $11 \text{ 항의라} + (10 \text{ 항의나} - \text{ㄱ} - 10 \text{ 항의가} - \text{ㄴ}) = \text{생산액}$ ※ 부가가치 = 생산액 - 연간주요생산비											
401 ~ 450	5	10	15	20	25	30	35	40	45	50	
451 ~ 500	55	60	65	70	75	80	85	90	95	100	

업 무 명

MULTIPLE TAPE LAYOUT FORM

69 광공업 통계 부호 1-1 구분 품목 편 VOL LBL FILE LBL RL 80 BF 30 BS 2400 MFS

TN: 493 Copy TN: 818	조사구		산	조	자	창	산	카	코 드		완 제 품 출 하					
	1	도							군	업	적	본	설	드	단	수
			류	태	모	충	년	호	호	품	목	위				
001 ~ 100	5	10					15	20	25	30	35	40	45	50		
	연 말 재 고							출 하 액		재 고 액						
	수 량		금 액		합 계		합 계		합 계							
101 ~ 200	55	60					65	70	75	80	85	90	95	100		
201 ~ 300	5	10					15	20	25	30	35	40	45	50		
301 ~ 400	55	60					65	70	75	80	85	90	95	100		
401 ~ 500	5	10					15	20	25	30	35	40	45	50		

2) 符號記入 要領書 및 코드

부호기입요령 및 CODE

1. 일반사항

가. 조사표 (I, II)

(1) 조사구번호 : 6자리 숫자중에서 4자리까지 점검하고 끝 두자리수에 삭제 (=) 표시한다.

(예 : 124011 → 1240 #)

(2) 산업분류 : 4자리수

(3) 규 모 : 1 "

(4) 조직형태 : 1 "

(5) 자본계층 : 1 "

(6) 창 설 년 : 2 "

(7) 사업체번호 : 4 "

(8) 종업원수 : 4 " (자리수앞에 ○표시)

(9) 품목분류번호 : 6자리수

(10) 단 위 : 2자리수

(11) 수 량 : 10 자리수

나. 조사표 (III)

조사표 I, II사항을 준용하되 다음 사항을 유의한다.

(1) 공개법인여부 : 1자리수

(2) 총발행주식수 : 7 "

- (3) 공모주식수 : 7자리수
- (4) 주식액면가액 : 4 "
- (5) 총발행주식액 : 천원단위로 해서 8자리수
- (6) 주식분산
 - ① 정부, 민간법인, 개인, 외국인, 8자리수 (천원단위)
 - ② 3%미만 주주수 → 4자리수
 - ③ 4% ~ 20% → 2자리수 (100인 이하)
 - 21% ~ 6% 주주수 → 1자리수 (10인 이하)
 - 6% 이상 주주수 → 1 " (")
 - 주식점유액 → 천원단위로 8자리수

2. 항목별 부호기입 요령

부호기입은 3차내검 및 조사표Ⅱ의 내용검사가 완료된 후에 기입하며 산업분류 및 규모의 부호기입이 틀린 것은 정정하여 재분류한다.

가. 산업분류 (産業分類)

산업분류는 주요생산품 및 생산공정과 15)항의 연간완제품 출하액의 품목별 내역중 출하액이 가장 많은 것으로 품목분류번호(6단계번호)에서 끝자리 2단계 번호를 제외한 번호를 기입한다. (4단계) 단,

단, 조사표에 분류번호 기재가 안된 경우는 품목분류 및 분류색인표에 의하여 분류기록하되 분류가 안되거나 분류표에 없는 것은 통제반에 보고처리 한다.

나. 규 모 (規 模)

종업원 총수에 의해 구분한다.

5 ~ 9	1	100 ~ 199	5
10 ~ 19	2	200 ~ 499	6
20 ~ 49	3	500인 이상	7
50 ~ 99	4		

다. 조직형태 (組 織 形 態)

주식회사	1
기타법인	2
개 인	3

라. 자본계층 (資 本 階 層)

자본금 또는 출자금액을 계층별로 구분 기입한다.

500 원 이하	0
500 천원 ~ 999 천원	1
1,000 천원 ~ 2,999 천원	2
3,000 " ~ 4,999	3
5,000 " ~ 9,999	4
10,000 " ~ 19,999	5
20,000 " ~ 29,999	6
30,000 " ~ 49,999	7
50,000 " ~ 99,999	8
100,000 천원 이상	9

※ 단, 조사표 Ⅲ은 사업체 번호열에 구분하여 기록한다.

마. 창설년 (創設年)

1945 년 이전	01
1945 ~ 1950	02
1951 ~ 1955	03
1956 ~ 1960	04
1961	05
1962	06
1963	07
1964	08
1965	09
1966	10
1967	11
1968	12
1969	13

바. 사업체 번호 (事業體 番號)

시·도별 산업세분류별로 철해진 조사표 순서로 일련번호를 4 자리 숫자로 기록한다.

단, 일련번호는 도별, 사업세분류별, 규모별 순위로 되어있어야 하므로 그 순위가 바뀐것은 조정한 후에 일련번호를 0001로부터 시작하여 세분류별 끝까지 기입한다.

사. 종업원수 (從業員數)

자리를 맞추어 4 자리 숫자로 기록하되 4 자리 미만의 숫자는 숫

자 앞에 적색으로 0 표시한다.

(예 : 44 → 0044 ; 1 → 0001)

아. 단위부호표 (單位)

무 계

길이 및 넓이

g 01

m 21

kg 02

m/ply ... 22

M/*T* 03

*m*² 23

L/*T* 04

S/*T* 05

부 피

ℓ 11

*m*³ 12

기 타

매 (枚) 31

100매 (枚) 32

속 (束) (100 장) 33

짚 (2,000매) 34

대 (袋,臺) 35

본 (本) 36

1,000 본 (本) 37

족 (足)	38
착 (着)	39
조 (組)	40
개 (個)	41
권 (卷)	42
1,000 부 (部)	43
연 (連)	44
상자 (箱子)	45
양 (輛)	46
타 (打)	47
갑 (匣)	48
줄 (10 개)	49
※	99

자. 수량 (數量)

자리수를 10 자리수로 맞추어 숫자앞에 0 표시 한다.

(예 : 799 → 0,000,000,799)

차. 조사표 작성근거 (調查表 作成根據)

출하액 및 재고액과 유형고정자산에 대하여 조사표 I의 경우는 종합원수란의 ⑥번란 흰여백에 2 자리수로 기록하며 출하액 및 재고액은 첫째 자리, 유형고정자산은 둘째 자리에 기록한다.

- ① 장 부 1
- ② 일부기억, 일부추정 2

③ 기억, 추정 3

$$\text{예 : } \left\{ \begin{array}{l} 1 (), 2 (0), 3 () \\ 1 (0), 2 (), 3 () \end{array} \right\} \rightarrow 21$$

$$\left\{ \begin{array}{l} 1 (), 2 (), 3 (0) \\ 1 (), 2 (0), 3 () \end{array} \right\} \rightarrow 32$$

카. 자산재평가여부 (資 產 再 評 價)

안했음 1

했 음 1

3) 新・舊 産業分類 項目 比較表

신·구 산업분류 항목 비교표

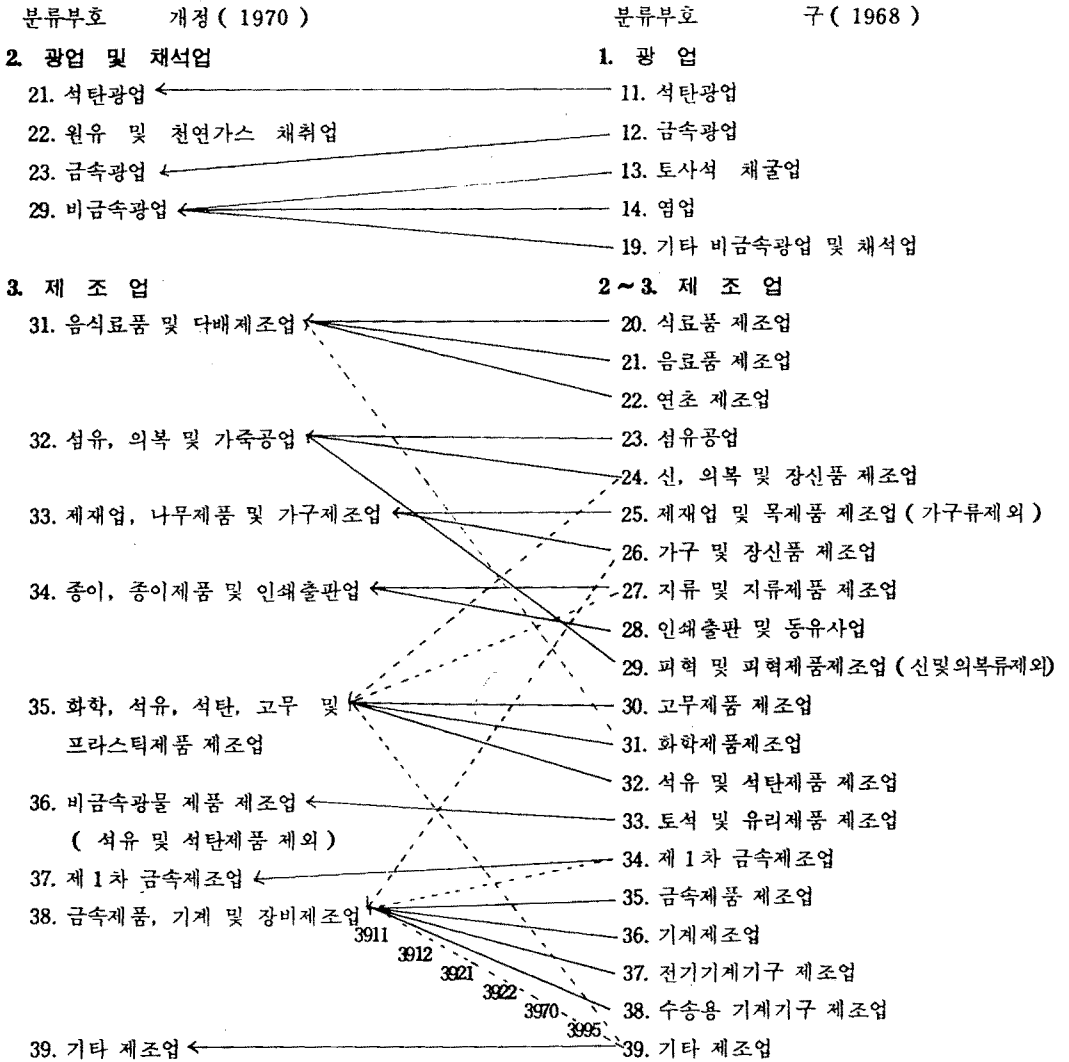

※ 점선은 일부 세분류가 이동된 것임.

3131 - 동물유지 제조업

3132 - 식물유지 제조업

2419 - 별개의외의 신제조업 및 수선업

2718 - 건축용지 제조업

3940 - 플라스틱 제품제조업 (별개의외의 것)

2620 - 금속제가구 제조업

3414 - 철강신선업

3911 - 의료용 기계기구 제조업

3912 - 과학 및 측정조정용 기계기구 제조업

3921 - 광학기계기구 및 렌즈제조업

3922 - 안경제조업

3970 - 시계 및 동부속품 제조업

3995 - 레코드 제조업

4) 調 査 票

調 查 票

(비) 1969년 광공업통계조사표(I)

지정통계 제17호

조사구번호	조사표번호	산업분류	조직형태	규모	자본재종	창설년	사업체번호
※	※	☆	☆	☆	☆	☆	☆

1 사업체 소재지 사업체명							
대표자명				전화국번			
서울특별시 부산직할시 도	구시군	도·동 구·면·읍	가동리	번지	호		
2 본사 소재지 본사명							
대표자명				전화국번			
서울특별시 부산직할시 도	구시군	도·동 구·면·읍	가동리	번지	호		
3 조직형태 해당번호의 () 안에 ○표 가) 주식회사 () 나) 기타법인 () 다) 개인 ()							
4 자본금 또는 출자금액 (법인에 한함) 1969. 12. 31 현재 불입완료된 자본금 백만원 십억 억 천만 백만 십만 만 원원							
5 주요생산품 및 생산공정 가) 생산품명 : 나) 생산공정 :						6 창설년 19년	

7 종업원수		구분	① 생산종업원	② 사무및기타종업원	계 (①+②)	
가) 피고용자	○ 모든 유급 남부 종업원 (상용, 임시, 일고 불문)	① 3월 말	명	명	명	
	○ 휴업한 달에는 △표	② 6월 말	명	명	명	
		③ 9월 말	명	명	명	
		④ 12월 말	명	명	명	
		⑤ 합계	명	명	명	
		⑥ 조업기간 중 평균 피고용자수	명	명	명	
나) 무급사업주 및 가족종업원	1969. 12. 31 현재 수 주당 24시간 이상 종사한 자				명	
다) 종업원 총수	○ 10인 이상 사업체 (가)의 ⑤+나) : ○ 5~9인 사업체 (가)의 ④+나)				명	
8 연간급여액 (1969. 1. 1~12. 31)		구분	백만원 십억 억 천만 백만 십만 만 원원			
		생산종업원				
		사무 및 기타종업원				
		합계				

9 연간주요생산비 ○원재료 및 연료 : 연간생산에 사용한 투입포함 구입가액. (1969. 1. 1~12. 31) ○위 단 생산비 : 지급한 가공임. ○수리유지비 : 유형고정자산의 수리유지비 중 경비로 처리된 것.							
구분		백만원 십억 억 천만 백만 십만 만 원원					
가) 원재료비	원재료, 부분품, 부속품, 화학약품, 포장재료 등						
나) 인건비	직유, 식단 기타 모든 연료						
다) 구입전력비	(1969년의 미불금 포함)						
라) 구입용수비	(1969년의 미불금 포함)						
마) 위탁생산비	위탁생산물 위해 공급한 원재료비 제외						
바) 수리유지비	차대, 소모품, 부속품등의 구입비 포함						
사) 합계	계: 가) + 나) + 다) + 라) + 마) + 바) + 사)						

10 연초, 연말재고액		
구분	① 원	
	백만원	십억 원
가) 연초재고액		
나) 연말재고액		

11 연간출하액 및 기타		
구		
가) 완제품 출하액 :		
나) 폐품 판매액 :		
다) 수탁제조 및 수리수입액 :		
라) 합계	계	

12 내국소비세액

13 ☆ 생산액

15 연간원제품 출하액 및 연말재고액의 품목별내역		
품목	종류	
분류번호	종류	
	①	
	②	
	③	
	④	
	⑤	
	⑥	
원제품 출하액 합계		

16 유형고정자산의 연간취득액 및 처분액			
구분		가) 연간	
		백만원	십억 원
① 토지	×	×	×
② 건물및구축물			
③ 기계기구 및 차량			
④ 차량선박 및 운반수			
⑤ 합계	①+②+③+④		

※주의 : 종업원 5인부터 9인까지의 사업체는 일부분류 기입할 필요가 없음이다. ☆표는 기입하지 않것



지정통계
제 17 호

1969년 광공업 통계조사표 (II)

(본 사·본 점 조사용)

경제기획원 조사통계국

조사구 번호	조사표 번호	산업분류	조직형태	규모	자본계층	창간년 구분	사업체 번호											
※	※	☆	☆	☆	☆	☆	☆											
1. 본사(본점)명 및 소재지 본사명 _____ 대표자명 _____ 전 화 _____ 국 _____ 역 _____ 서울특별시 _____ 구 _____ 동 _____ 가 _____ 번 _____ 호 부산직할시 _____ 시 _____ 군 _____ 읍 _____ 리 _____ 동 _____ 리 _____ 호 도 _____ 시 _____ 군 _____					2. 조직 형태 해당번호 ()안에 ○표 (1) 주식회사 () (2) 기타법인 () (3) 개인 ()			3. 자본금 또는 출자액(법인제 한함) 1969년 12월 31일 현재로 불인이 완료된 자본금 또는 출자금 _____ 백억 원 _____ 억 원 _____ 천 만 원 _____ 천 원 액운 기입하 _____ 다 주십시오.										
4. 창 설 년 _____ 1 9 _____ 년					6. 연간급여액(본사·본점분에 한함) 본사(본점)의 업무에 종사하는 피고용자에게 1969년 12월 31일 현재로 지급한 총액(봉급, 임금, 수당 및 상여금과 그 미불액도 포함)을 기입하여 주 _____ 십 _____ 억 _____ 천 _____ 만 _____ 천 원													
5. 종업원수(본사 또는 본점 중임원에 한함) 가) 피고용자(휴업한 설에는 피고용자수 앞에 △표) ① 3월말 ② 6월말 ③ 9월말 ④ 12월말 ⑤ 제 ①+②+③+④ 명 명 명 명 명 명 명 명 명 명 명 명 명					7. 원재료 및 연료 재고액(본사·본점분에 한함) 본사(본점) 재정에 속하는 원재료 및 연료의 재고액을 장부가액에 의하여 기입하여 주십시오 _____ 십 _____ 억 _____ 천 _____ 만 _____ 천 원													
나) 사업주 및 무급종업원 (연말 현재)					구 분 백억 원 십억 원 천만 원 만 원 천원													
다) 합 계 (⑤+나)					영 연 초 (年初) 영 연 말 (年末)													
8. 유형고정자산의 연간취득액 및 처분액(본사·본점분에 한함) 본사(본점) 재정에 속하는 유형고정자산에 대하여 1969년 취득 및 증축, 재축을 위하여 지출된 총비용과 매각, 양도, 해체 등에 의한 유형고정자산의 감소액을 각각 기입하여 주십시오																		
구 분	가) 연 간 취 득 액						나) 연 간 처 분 액		9. 조사표작성정거 해당 ()안에 ○표 가) 출하액 및 재고액 나) 유형고정자산 ① 장 부 () ② 장 부 () ② 일부기액 () ③ 일부추경 () ③ 기 역 () ④ 추 경 ()									
	신규취득액 및 증개축액	중고취득액	신입액	천만 원	십만 원	천 원	십억 원	천만 원		십만 원	천 원							
① 토 지	×	×	×	×	×	×												
② 건물 및 구축물																		
③ 기계 기구 및 장치																		
④ 차량선박 및 운반구																		
⑤ 합계 (①+②+③+④)																		
10. 관할사업체 명부 기사(점)에 속하는 광업 및 제조업 사업체를 기입하여 주십시오. (조업, 휴업은 해당란에 ○표)																		
사 업 체 명	대 표 자 명	소 재 지			주 요 생 산 품 명	종 업 원 수	조 업	휴 업										
①																		
②																		
비고						실 사 자	월 일											
						응 답 자 명												
						조 사 원												
						기 명 날												
							인											

IX. 1970年 鑛工業統計調査

1) TAPE DESIGN LAYOUT
(産業 및 品目篇)

업 무 명

MULTIPLE TAPE LAYOUT FORM

70 광공업통계조사부호 2-1 구분 산업편 VOL LBL FILE LBL RL 470 BF 5 BS 2350 MFS

TN: 146 COPY TN: 815	조사구		사업 채 번 호	산 업 분 류	조 규 제 모 형	자 본 계 통 년	작 성 년 거	자 본 금 또 는 출 자 금	계 조 업 구 분	생 산 증 업 원 수				
	년 도	시 군								3월말	6	9	12	
001 ~ 050	5	10	15	20	25	30	35	40	45	50				
사무 증 업 원 수											합 계			
계		3	6	9	12	계		3	6	9	12			
051 ~ 100	55	60	65	70	75	80	85	90	95	100				
합 계	조업중 평균고 용자수		무급 사업주	종업원 총 수	연 간 급 여 액				연 초					
	생 산		사 무		합 계		완 제 품							
101 ~ 150	5	10	15	20	25	30	35	40	45	50				
재 고 액					연 말 재 고 액									
반 제 품		원 재 료		합 계		완 제 품		반 제 품		원 재 료		합 계		
151 ~ 200	55	60	65	70	75	80	85	90	95	100				
연 간 출 하 액														
완 제 품 출 하 액		폐 품 판 매 액		수 탁 제 조 수 리 수 입 액		합 계		내 국 소 비 세 액		생 산 액				
201 ~ 250	5	10	15	20	25	30	35	40	45	50				

MULTIPLE TAPE LAYOUT FORM

70 광공업통계부호 2 - 2 구분 산업편

VOL
LBL

FILE
LBL

RL

BF

BS

MFS

		연 간 주 요 생 산 비										
부가가치		원재료비		연 료 비		전 력 비		용 수 비		위탁생산비		
251 ~ 300		55	60	65	70	75	80	85	90	95	100	
		유형고정자산 (신규취득액)										
수리유지비		합 계		건 물		기계기구		차 량		합 계		
301 ~ 350		5	10	15	20	25	30	35	40	45	50	
		유형고정자산 (중고취득액)							유형고정			
토 지		건 물		기계기구		차 량		합 계		토 지 건물		
351 ~ 400		55	60	65	70	75	80	85	90	95	100	
		자산 (취득액 합계)					유형고정 자산					
기계기구		차 량		합 계		토 지		건 물		기계기구		
401 ~ 450		5	10	15	20	25	30	35	40	45	50	
		연 간 처 분 액			공 란	※ 생산액=출하 및 기타 수입액 합계+연 재고액-연초재고액 11항라+10항나의(가+나)-10항의가(가+나) =생산액 ※ 부가가치=생산액-연간주요생산비						
차 량		합 계										
451 ~ 500		55	60	65	70	75	80	85	90	95	100	

업 무 명

MULTIPLE TAPE LAYOUT FORM

70 광공업통계조사부호 1 구분 품목편 VOL LBL FILE LBL RL 80 BF 20 BS 1600 MFS

TN: 1194 COPY TN: 1876	조사구		사업체번호	산업분류	카드번호 11299	품목코드	단위코드	완 제 품 출 하		연
	도	군						수 량	금 액	수 량
001 ~ 050	5	10	15	20	25	30	35	40	45	50
	초 재 고		연 말 재 고							
	금 액		수 량		금 액					
051 ~ 100	55	60	65	70	75	80	85	90	95	100
<p>※ 사업체별 품목합계카드 카드번호 '99' 품목코드 및 단위부호는 공란</p>										
	5	10	15	20	25	30	35	40	45	50
	55	60	65	70	75	80	85	90	95	100
	5	10	15	20	25	30	35	40	45	50

2) 符號記入一覽表

1970 광 공 업 통 계 조 사

부 호 기 입 (符 號 記 入) 일 램 표

조 사 구 번 호

- 1) 4 자리수
- 2) 끝의 2 자리 삭제(=)
- 3) 1표, 3표 동일

사 업 체 번 호

- 1) 시·도 단위별 4 자리수(0001~)
- 2) 1표, 3표 및 카드 동일

산 업 분 류

- 1) 품목번호 검토후에 분류
- 2) 5 자리수 (세세분류)
- 3) 1, 2, 3표 동일
- 4) 분류순서 ... 대분류→중분류→
소분류→세분류→세세분류
(산업분류 일람표 참조)

조 직 형 태

- 1) 1, 2, 3표 동일
- 2) 분류번호

주식회사	1
기타법인	2
개 인	3

제 조 소 매 업 구 분 사 항

- 1) 양복점, 양장점, 양화점, 가구점,
양과점에 한함.
- 2) 일련번호(21 또는 22)로 조사
항목우단에 기록(11 또는 12는
없음)
- 3) 분류번호

생산 및 소매	2
생 산	1
소 매	2

자 본 계 층

- 1) 1, 2, 3표 동일
- 2) 분류번호

500천원 미만	0
500 " ~ 999천원 ...	1
1,000 " ~ 2,999 " ...	2
3,000 " ~ 4,999 " ...	3

5,000 천원 ~ 9,999 천원 ...	4
10,000 " ~ 19,999 " ...	5
20,000 " ~ 29,999 " ...	6
30,000 " ~ 39,999 " ...	7
50,000 " ~ 99,999 " ...	8
100,000 천원 이상	9

참 설 년 구 분

- 1) 2, 3표 동일
- 2) 사업체 단위는 실제설립년을 기록하며 그 표와 틀리는 경우 있음.

3) 분류번호

1945년 이전	01
1945 ~ 1950	02
1951 ~ 1955	03
1956 ~ 1960	04
1961	05
1962	06
1963	07
1964	08
1965	09
1966	10
1967	11
1968	12
1669	13
1670	14

종 업 원 수 란 (欄)

- 1) 생산종업원 5 자리수
 - 2) 사무종업원 4 자리수
 - 3) 합계 (종, 횡) 5 자리수
 - 4) 조업기간중평균 5 자리수
 - 5) 무급사업주 3 자리수
 - 6) 종업원총수 5 자리수
- * 휴업란(Δ) 공 란

종 업 원 규 모

- 1) * 기계작업 (1, 3표 동일)
- 2) 분류번호

5 ~ 9	1
10 ~ 19	2
20 ~ 49	3
50 ~ 99	4
100 ~ 199	5
200 ~ 499	6
500인 이상	7

매 출 액 규 모

- 1) * 기계작업 (2, 3표 해당부)
 - 2) 분류번호
- | | |
|--------------------|---|
| 500 천원미만 | 0 |
| 500 " ~ 999 천원 ... | 1 |

1,000 천원~	4,999천원	2	연(連)	45	IP (마력).....	53
5,000 "	9,999 "	3	상자 (箱子)	46	K.V.A	54
10,000 "	49,999 "	4	량(輛)	47	μF	55
50,000 "	99,999 "	5	타(打)	48	쌍	56
100,000 "	499,999 "	6	갑(匣)	49	장	57
500,000 "	999,999 "	7	출 (10개)	50		
1,000,000 "	1,999,999 "	8	1,000 갑	51		
2,000,000 천원 이상		9	정(廷)	52	※	99

단 위 부 호

품목분류 및 거리

무	계	기	타
g	01	매(枚)	30
kg	02	100(枚)	31
M/T	03	속(束)(100 장)	32
L/T	04	짝(2,000 매)	33
S/T	05	짝(2,000 마리)	34
부	피	대 (袋, 台)	35
l	11	본(本)	36
kl	12	1,000 본(本)	37
m	13	1,000 부(部)	38
		족(足)	39
길이 및 넓이		착(着)	40
m	21	조(組)	41
m/Ply	22	개(個)	42
m	23	권(卷)	43

품목분류번호 7 자리수
수량단위(☆) 2 자리수
수 량 10 자리수

조사표 작성 근거

- 1) 장부 1
- 일부기억, 일부추정 2
- 기억, 추정 3
- 2) 2 자리수 (예 : 21, 12, 13)로 생산
공정우단에 기록

3) 調 査 票 (I・Ⅲ)

지정통계 제17호

수(註) 부표가 기입하지 않거

구분	① 생산종업원	② 사부 및 기타 종업원	③ 계(①+②)
가) 피고용자	① 3월 말	명	명
○ 모은 유급남여 종업원 (상용, 임시, 일고불분)	② 6월 말	명	명
○ 유급한 달에는 △표	③ 9월 말	명	명
	④ 12월 말	명	명
	⑤ 합 계	명	명
	⑥ 조업기간중 평균피고용자 수		
나) 부급사업주 및 가족종업원	1970. 12. 31 현재 수 구당 24시간이상 등사한 자		명
다) 종업원 총수	가) ⑤+나		명

구분	생 산 종 업 원	사 부 및 기 타 종 업 원	합 계
연간급여액 (1970. 1. 1~12. 31)			

10 연초, 연말재고액	
구분	① 재역입액
가) 연초재고액	
나) 연말재고액	

11 연간출하액 및	
가) 완제품출하액 :	
나) 제품반매액 :	
다) 수탁제조및수리수입액 :	
라) 합 계	

12 내국소비세액

13 ★ 생산액

품 목 분류번호	품 목 명	☆ 단위	가) 품 목 빈 완 제 품 출 하 액		나) 품 목 빈 연 초	
			수	액	수	액
①						
②						
③						
④						
⑤						
⑥						
⑦						
완제품 출하액 합계			11의 가)의 금액과 일치함		연 초 재 고 액 합	

구분	액역입액	원만액	반입액	만원액
가) 원재료비: 원재료, 부품품, 부속품, 화학약품, 도장재료등				
나) 연료비: 석유, 석탄, 기타 모든 전료				
다) 구입전력비: (1970년의 미불금 포함)				
라) 구입공수비: (1970년의 미불금 포함)				
마) 위탁생산비: 위탁생산을 위해 공급한 원재료비 제외				
바) 수리유지비: 자재, 소모품, 부속품등의 구입비 포함				
사) 합 계: 가) + 나) + 다) + 라) + 마) + 바)				

17 유행고정자산의 연간취득액 및 처분액	
구분	가) 인
1) 토지	X X X
2) 건물	
3) 기계기구	
4) 자동차 및 기타	
5) 합 계	(1+2+3+4)

조사표작성근거 : 해당 () 에 ○ 표

1. 출하액 및 고액	① 장부 ()	② 일부 기억 ()	③ 기억 ()
2. 유형고정자산	① 장부 ()	② 일부 추정 ()	③ 추정 ()

조사내용

1. 조사구 번호	2. 조사원 성명	인
3. 조사표 매수	매중 매	4. 응답자 성명
5. 실사일자	1971년	월 일
		소속

통계국용

심사구분	1 차	2 차	3 차
심사자성명			

1970년 광공업 통계조사표 (Ⅲ)

(간접생산비 조사용)

경제기획원 조사통계국

★ 조사는 기업활동의 기본사항이므로	조사구번호 ※	사업체번호	조직형태	규모	자본계층	창설년 구분	산업분류
	조사표번호 ※	☆	☆	☆	☆	☆	☆

I. 사업체 소재지

사업체명	전화	국	민
내표자명			
서울특별시 부산직할시 도	구	로동 동음면	번지의 호

★ 장부상 영업비용으로서 조사표 (I)(II)의 급여액 및 조사표 (I)의 연간주요생산비 [원재료비, 연료비, 구입전력비, 구입용수비, 위탁생산비, 수리유지비]와 순이익, 재인건비(퇴직금등), 금융비용(지불이자 및 할인료), 모든 임차료, 조세공과금, 감가상각비, 내손상각비를 제외한 다음의 계비용을 말함.

II. 경비 : 제조경비와 일반관리비 및 판매비에 속하는 동일 항목의 것도 포함

구분	백	십	억	천	만	백	만	십	만	천	원
가) 복리후생비 (법정복리비, 복리서 일부납액, 후생비 등의 합계)											
나) 통신료 (전화료 등)											
다) 보험료											
라) 지불운임 및 보관비											
마) 여비 및 교통비											
바) 교제비											
사) 특허권 사용료											
아) 잡비 (기부금, 회의비, 재물조사감손비, 도서비, 좌팔유지비용)											
합 계											

III. 일반관리비 및 판매비

가) 사무용품비											
나) 시험연구비											
다) 판매수수료											
라) 광고선전비											
합 계											

IV. III의 합계 + III의 합계

--	--	--	--	--	--	--	--	--	--	--	--

○ 이면 기입요령 참조

기 입 요 령

I 일 반 사 항

1. 동제법의 규정에 따라 이 조사표에 기입된 비용은 통계목적 이외에는 전대로 사용하지 못하도록 되어 있습니다.
2. ☆표는 기입하지 말고 ※표는 기입하십시오.
3. 정액 또는 특정인력으로 필요하게 기입하여 주십시오.
4. 숫자는 아라비아 숫자로 기입하여 주십시오.
5. 각 금액의 단위미만은 4사5입 하십시오.
6. 기타 상세한 것은 조사원에게 문의하여 주십시오.

II 주요항목의 정의

경 비

경비 항목에는 일반관리비 및 판매비에 속하는 동일 항목의 것도 반드시 포함하여 주십시오.

1. 복리후생비: 공장관계 일반관리비 및 판매부문에 종사하는 종업원의 복리 및 후생을 위하여 법적으로 또는 임의로 지출한 비용으로서 종업원의 건강보험료, 후생보험료, 실업보험료, 재해보험료등과 종업원의 의무, 위생, 위안 등에 소비된 비용임.
2. 통신비: 우편, 전화, 테렉스 등 통신사무를 위하여 지출된 비용임.
3. 보험료: 복리후생비에 속하지 않은 공장, 건물, 기계, 저장품 등에 손해보험계약을 하고 보험료를 지불했을 경우를 말함.
4. 지불운임 및 보관비: 완제품의 운반 및 보관에 지출된 비용으로서 완제품 출하역에 운임이나 보관비가 포함되어 있을 경우에만 조사해야하고 원재료, 반제품 및 재공품의 운반 및 보관에 대한 비용은 조사표(I)의 연간 주요생산비중의 원재료비에 포함 하십시오.
5. 여비 및 교통비: 공장관계 일반관리 및 판매부문의 여비 및 교통비로 지출한 비용임.
6. 교계비: 공장관계 또는 판매를 위한 교계비로서 정당하게 기장된 것에 한한 비용임.

7. 특허권사용료: 타기업의 특허권을 사용하므로써 지출된 비용을 기입하십시오.
8. 잡비: 차당유지비(단 조사표(I)의 수리 유지비에 속하지 않은 비용을 말함), 계장조사감손비, 기부금 사업책서서비스비(변호사, 제리사 등의 서비스에 지출된 비용), 회의비, 행사비용과 또한 제조경비와 일반관리비 및 판매비 항목에 나열되지 않은 나머지 계비용을 말함.

일반관리비 및 판매비

동일 명칭의 항목이 경비에 있을 때는 경비에 포함 조사하고 나머지 다음 사항만을 기입하십시오.

1. 사무용품비: 공장관계 일반관리 및 판매부문에서 사용한 용지 및 문방구 계비용으로서 사무용소모품비를 말함.
2. 시험연구비: 제품 또는 기술개발을 위하여 지출된 비용으로서 장부에 처리된 경우에 한함.
3. 판매수수료: 대리점, 중개업자, 거간(Broker) 등을 통해서 제품판매를 했을때 그 수수료로 지출된 계비용을 기입하여 주십시오.
4. 광고선전비: 제품판매를 위한 광고비, 선전비로서 정당하게 장부에 기입된 것에 한함.

4) 産業分類 改正 項目 比較表

산업분류개정항목비교표

1. 대분류별 항목 비교

대분류 부 호	개정 (1970)	←	대분류 부 호	구 (1968)
1	농업, 임업, 수렵업 및 수산업	←	0	농업, 임업, 수산업 및 어업
2	광업 및 채석업	←	1	광업
3	제조업	←	2~3	제조업
4	전기, 가스 및 수도사업	←	4	건설업
5	건설업	←	5	전기, 가스, 수도 및 위생시설 서비스업
6	도매, 소매업 및 음식, 숙박업	←	6	상업
7	운수창고 및 통신업	←	7	운수보관 및 통신업
8	금융, 보험, 부동산업 및 용역업	←	8	서비스업
9	사회 및 개인 서비스업	←	9	분류불능 산업
0	분류불능 산업	←		

2. 중분류별 항목 비교표

분류부호	개정 (1970)	←	분류부호	구 (1968)
1	농업, 임업, 수렵업 및 수산업	←	0	농업, 임업, 수렵 및 어업
11	농업 및 수렵업	←	01	농업
12	임업 및 벌목업	←	02	임업 및 벌목업
13	수산업	←	03	수렵업
		←	04	어업 및 수산양식업

2 광업 및 채석업

- 21 석탄광업 ←
- 22 원유 및 천연가스 채취업
- 23 금속광업 ←
- 29 비금속광업 ←

1 광업

- 11 석탄광업
- 12 금속광업
- 13 토사석채굴업
- 14 염업
- 19 기타 비금속광업 및 채석업

3 제조업

- 31 음식료품 및 담배제조업 ←
- 32 섬유, 의복 및 가죽공업 ←
- 33 제재업, 나무제품 및 가구제조업 ←
- 34 종이 및 종이제품 및 인쇄출판업 ←
- 35 화학, 석유, 석탄, 고무 및 프라스틱제품 제조업 ←
- 36 비금속광물제품 제조업 (석유 및 석탄제품 제외) ←
- 37 제 1 차 금속제조업 ←
- 38 금속제품 기계 및 장비 제조업 ←
- 39 기타 제조업 ←

2~3 제조업

- 20 식료품 제조업
- 21 음료품 제조업
- 22 연초 제조업
- 23 섬유공업
- 24 신, 의복 및 장신품 제조업
- 25 제재업 및 목제품 제조업 (가구류 제외)
- 26 가구 및 장신품 제조업
- 27 지류 및 지류제품 제조업
- 28 인쇄출판 및 동유사업
- 29 피혁 및 피혁제품 제조업 (신 및 의복류 제외)
- 30 고무제품 제조업
- 31 화학제품 제조업
- 32 석유 및 석탄제품 제조업
- 33 토석 및 유리제품 제조업
- 34 제 1 차 금속제조업
- 35 금속제품제조업
- 36 기계제조업
- 37 전기기계기구제조업
- 38 수송용기계기구 제조업
- 39 기타 제조업

4 전기, 가스 및 수도사업

- 41 전기가스 및 증기업 ←
- 42 수도사업 ←

5 건설업

- 51 종합건설업 ←
- 52 전문직별 공사업 ←

6 도매, 소매업 및 음식, 숙박업

- 61 도매업 ←
- 62 소매업 ←
- 63 음식숙박업

7 운수, 창고 및 통신업

- 71 운수 및 창고업 ←
- 72 통신업 ←

8 금융, 보험 부동산업 및 용역업

- 81 금융업 ←
- 82 보험업 ←
- 83 부동산업 ←
- 84 용역업 ←
- 85 기계장비 임대업

9 사회 및 개인 서비스업

- 91 공공행정 및 국방 ←
- 92 위생 서비스업 ←
- 93 사회 서비스업 ←
- 94 오락, 문화서비스업 ←
- 93 개인 및 가계서비스업 ←
- 96 국제 및 외국기관

분류불능산업 ←

5 전기, 가스, 수도 및 위생 시설 서비스업

- 51 전기가스업
- 52 수도 및 위생시설 서비스업

4 건설업

- 41 종합건설업
- 42 전문직별 공사업

5 상업

- 61 도매업
- 62 소매업
- 63 금융업
- 64 보험업
- 65 부동산업

7 운수, 보관 및 통신업

- 71 운수업
- 72 보관 및 창고업
- 73 통신업

8 서비스업

- 81 정부 서비스업
- 82 사회 서비스업
- 83 기업 서비스업
- 84 오락 서비스업
- 85 개인 서비스업

9 분류불능산업

X. 1971年 鑛工業統計調査

1) TAPE DESIGN LAYOUT
(産業 및 品目篇)

업 무 명

MULTIPLE TAPE LAYOUT FORM

71광공업통계 부호 3-1 구분 산업편 VOL LBL FILE LBL RL 550 BF 5 BS 2750MFS

TN: 2269 Copy 831	I D	조사구			조사구 읍 면 동 번호	산업 체 제 번호	산업 분 류	창 설 년 대	자 본 금	면 적 부 호	사업체 면 적 (평)	동력시설용량				
		시 도	구 군	읍 면 동								원동기	전동기	합계		
001~050		5	10		15	20		25	30		35	40	45	50		
종 업 원 수																
3 월 말					6					9						
		생산	사무	무급	계	생산	사무	무급	계	생산	사무	무급	계			
051~100		55	60		65	70		75	80		85	90	95	100		
종 업 원 수																
1 2 월 말																
		계			남			여								
	계	생산	사무	무급	계	생산	사무	무급	계	생산	사무	무급	계			
101~150		5	10		15	20		25	30		35	40	45	50		
연 간 급 여 액					연 간 출 하 액											
		생 산			사 무			합 계			완 제 품			계 품 수 탁		
	계															
151~200		55	60		65	70		75	80		85	90	95	100		
유형고경자산 신규취득액																
		합 계			건 물			기 계			차 량			합 계		
														연간증가		
201~250		5	10		15	20		25	30		35	40	45	50		

MULTIPLE TAPE LAYOUT FORM

71광공업통계부호 3-2 구분 산업편 VOL LBL FILE LBL RL BF BS MFS

	가 계 정		유형 고정 자산				중고 취득액			
	연간감소	합 계	토 지	건 물	기 계	차 량				
251~300	55	60	65	70	75	80	85	90	95	100
	유형 고정 자산 처분액									
	합 계	토 지	건 물	기 계	차 량	합 계				
301~350	5	10	15	20	25	30	35	40	45	50
	연 간 주 요 생 산 비 (직접비)									
	원 재 료 비	연 료 비	구입전력비	구입용수비	위탁생산비	수리유지비	(직접비) 합 계			
351~400	55	60	65	70	75	80	85	90	95	100
	연 간 주 요 생 산 비 (간접비)									
	복리후생비	지불운임비	판 매 비	임 차 료	광 고 비	기 타				
401~451	5	10	15	20	25	30	35	40	45	50
	연 초 재 고 액								연 말	
	간접비 합 계	완제품	반제품	원재료	합 계	"				
451~500	55	60	65	70	75	80	85	90	95	100

업 무 명

MULTIPLE TAPE LAYOUT FORM

71 광공업통계 부호 3-3 구분 산업편 VOL LBL FILE LBL RL BF BS MFS

	재 고 액			생 산 액	부가가치	피 고 용 자 수	종 업 원 수	구 분		
	"	"	"							
501~550	5	10	15	20	25	30	35	40	45	50
<p>* 생산액 = 출하액 및 기타수입액의 합계 + 연말재고액 - 연초재고액</p> <p>(12항의합계 + 13항의 내의 (1)+(2) - 13항의 (가))</p>										
	55	60	65	70	75	80	85	90	95	100
<p>의 (1)+(2) = 생산액</p> <p>* 부가가치 = 생산액 - 직접비계</p>										
	5	10	15	20	25	30	35	40	45	50
	55	60	65	70	75	80	85	90	95	100
	5	10	15	20	25	30	35	40	45	50

업 무 명

MULTIPLE TAPE LAYOUT FORM

71광공업통계 부호 1 구분 품목편 VOL FILE
LBL LBL RL 84 BF 30 BS 2520 MFS

TN: 2053 Copy TN: 823	년 도	조사구			조사 표 번호	산 업 채 번호	산 업 분 류	카드 번호 01 99	품목분류	단 위 코 드	품목별 연초재고			
		도	군	면							수	량	금	액
001~050		5	10		15	20		25	30		35	40	45	50
	출 하				연 말 재 고									
	수 량		금 액		수 량		금 액							
051~100		55	60		65	70		75	80		85	90	95	100
※ 사업채별 품목합계 카드 카드번호 "99" " 품목번호 " 9999999" 임														
		5	10		15	20		25	30		35	40	45	50
		55	60		65	70		75	80		85	90	95	100
		5	10		15	20		25	30		35	40	45	50

2) 符號記入一覽表

1971 광공업통계조사

부호기입 (符號記入) 일람표

조 사 구 번 호

- 1) 6자리수

사 업 체 번 호

- 1) 시도단위별 산업분류
별 4자리수 (0001 -)
- 2) 1표, 2표 및 카드동일

산 업 분 류

- 1) 품목번호 검토후에 분류
- 2) 5자리수 (세세분류)
- 3) 1, 2, 3표 동일
- 4) 분류순서대분류 → 중분류
→ 소분류 → 세분류 → 세세분류
(산업분류일람표참조)

조 직 형 태

- 1) 1, 2, 3표 동일
- 2) 분류번호

주식회사	1
기타법인	2
개 인	3

사 업 체 부 지 면 적

9평미만	1
9 ~ 18평	2
19 ~ 45	3
46 ~ 90	4
91 ~ 180	5
181 ~ 450	6
450 이상	7

창 설 년 구 분

- 1) 2표동일
- 2) 사업체 단위는 실제설립년
을 기록하여 2표와 틀리
는 경우 있음
- 3) 분류번호

1945 년이전	01
1946 ~ 1950	02
1951 ~ 1955	03

1956	04
1961	05
1962	06
1963	07
1964	08
1965	09
1966	10
1967	11
1968	12
1969	13
1970	14
1971	15

자 본 계 총

500 천원미만	0
500 ~ 999	1
1,000 ~ 2999	2
3,000 ~ 4999	3
5,000 ~ 9999	4
10,000 ~ 1999.9	5
20,000 ~ 2,999	6
30,000 ~ 4,999	7
50,000 ~ 99,999	8
100,000 천원이상	9

종 업 원 수 란 (欄)

- 1) 생산종업원 4 자리수
- 2) 사무종업원 "
- 3) 무급사업주 "
- 4) 합계란 5 자리수
- ※ 휴업란 (△) 공 란

단 위 부 호

무 계		대 (袋臺) ...	35
<i>g</i>	01	본 (本)	36
Kg	02	1,000 본(本) ...	37
M/T	03	1,000부(部) ...	38
L/T	04	족(足)	39
S/T	05	착(着)	40
부 피		조(組)	41
기 타		개(個)	42
<i>ℓ</i>	11	권(卷)	43
<i>kl</i>	12	권(2,000매) ...	44
<i>m'</i>	13	연(連)	45
기 타		상자 (箱子) ...	46
기 타		량(輛)	47
매(枚)	30	타(打)	48
100매(枚)	31	갑(匣)	49
속(束) (100장) ...	32	줄 (10개) ...	50
짝 (2,000매) ...	33	1,000갑 ...	51
짝 (2,000마리) ...	34	정(庭)	52

HP (마력) 53	쌍 56	1,000천원미만 ~ 4,999천원미만 2
K.V.A..... 54	장 57	5,000 " ~ 9,999 " ... 3
U F 55	※ 99	10,000 " ~ 49,999 " ... 4
(마이크로화티티)		50,000 " ~ 99,999 " ... 5
품 목 분 류 및 자 리		10,000 " ~ 499,999 " ... 6
품목분류번호	7 자리수	500,000 " ~ 999,999 " ... 7
수량단위 (☆)	2 자리수	1,000,000 " ~ 1,999,999 " ... 8
수 량	9 자리수	2,000,000 천원이상 9
※ 단 수량 합계는 10 자리수		
종 업 원 규 모		
1) ※ 기계작업 (, 3표동일)		
2) 분류번호		
5 ~ 9	1	
10 ~ 19	2	
20 ~ 49	3	
50 ~ 99	4	
100 ~ 199	5	
200 ~ 499	6	
500인 이상	7	
매 출 액 규 모		
1) ※ 기계작업 (2, 3표해당무)		
2) 분류번호		
500천원미만	0	
500천원미만 ~ 999천원미만	1	

3) 調 査 票 (I)

調 査 票 (I)

에는 △표하십시오

11. 연간 주요경비 (1971. 1. 1~1971. 12. 31)

3월말	6월말	9월말	12월말		
			계	남	여

1~1971. 12. 31)

십억	억	천만	백만	십만	만	천원

구	분	백억	십억	억	천만	백만	십만	만	천원
계	(1) 원재료비								
	(2) 연료비								
	(3) 구입전력비								
	(4) 구비용수비								
	(5) 위탁생산비								
	(6) 수리유지비								
계									
^	(7) 복리후생비								
	(8) 지출운임 및 보 관비								
	(9) 판매수수료								
	(10) 임차료								
	(11) 광고비								
	(12) 기타 (조세공과, 판매비, 장비, 등)								
간									
계									

수입액 (1971. 1. 1~1971. 12. 31)

십억	억	천만	백만	십만	만	천원

13. 연초, 연말 재고액

구	분	(가) 연초재고액						(나) 연말재고액							
		십억	억	천만	백만	십만	만	천원	십억	억	천만	백만	십만	만	천원
(1)	완														
(2)	반제품 및 제공품														
(3)	원재료 및 연료														
합	계														

연초, 연말 재고액의 품목별 내역

(1) 품목별 연초재고							(2) 품목별 출하							(3) 품목별 연말재고												
수량	금액						수량	금액						수량	금액											
	백억	십억	억	천만	백만	십만		만	천원	백억	십억	억	천만		백만	십만	만	천원	백억	십억	억	천만	백만	십만	만	천원

XI. 1972年 鑛工業統計調査

1) TAPE DESIGN LAYOUT (産業 및 品目篇)

1) TAPE DESIGN LAYOUT
(業 業 品 品 目 目)

업 무 명

MULTIPLE TAPE LAYOUT FORM

72 광공업통계 부호 3-1 구분 산업편 VOL LBL FILE LBL RL 550 BF 5 BS 2750 MFS

TN: 563 Copy : 1838	I D (년 도)	조사구			사업 체 번호	산업 분 류	창 설 년 월	조사 직 종 별 대 응	자 본 금											
		도	군	면					3 월 말			6 월 말			9 월 말					
		생 산	사 무	무 급					계	생 산	사 무	무 급	계	생 산	사 무	무 급	계			
001 ~ 050		5	10	15	20	25	30	35	40	45	50									
051 ~ 100	종 업																			
	3 월 말			6 월 말			9 월 말													
	생 산	사 무	무 급	계	생 산	사 무	무 급	계	생 산	사 무	무 급	계								
55	60	65	70	75	80	85	90	95	100											
101 ~ 150	원 수																			
	12 월 말																			
	합	계	남	여																
계	생 산	사 무	무 급	계	생 산	사 무	무 급	계	생 산	사 무	무 급	계								
5	10	15	20	25	30	35	40	45	50											
151 ~ 200	연 간 급 여 액						연 간 출 하 및 기 타													
	생 산			사 무			완 제 품			폐 품			수 타							
	계																			
55	60	65	70	75	80	85	90	95	100											
151 ~ 200	수 입 액			유 형 고 정 자 산 신 규 취 득 액									건 설							
	합			건 물			기 계			차 량			합							
5	10	15	20	25	30	35	40	45	50											
201 ~ 250	5	10	15	20	25	30	35	40	45	50										

업 무 명

MULTIPLE TAPE LAYOUT FORM

72 광공업통계 부호 3-2 구분 산업편 VOL LBL FILE LBL RL BF BS MFS

	가 계 정		유형 고정 자산 증 고 취 득 액							
	/		토 지	건 물	기 계	차 량				
251~300	55	60	65	70	75	80	85	90	95	100
	유형 고정 자산 처 분 액									
	합 계	토 지	건 물	기 계	차 량	합 계				
301~350	5	10	15	20	25	30	35	40	45	50
	연 간 주 요 생 산 비 (간 접 비)									
	원 재 료 비	연 료 비	구입전력비	구입용수비	위탁생산비	수리유지비	직접비	합 계		
351~400	55	60	65	70	75	80	85	90	95	100
	부리후생비	지불운임비	판매비	임차료	광고비	기 타				
401~450	5	10	15	20	25	30	35	40	45	50
	연 초 재 고 액								연 말	
	간 접 비	완 제 품	반 제 품	원 재 료	합 계	완 제 품				
	합 계									
451~500	55	60	65	70	75	80	85	90	95	100

업 무 명

MULTIPLE TAPE LAYOUT FORM

72 광공업통계부호 3-3 구분 산업편 VOL LBL FILE LBL RL BF BS MFS

	재 고 액									
	반제품	원재료	합계							
501~550	5	10	15	20	25	30	35	40	45	50
	<p>* 생산액 = 출하액 및 기타수입액의 합계 + 연말재고액 - 연초재고액</p> <p>[9의 합계 + 10의 (2)의 개 + (내 - 10의 개의 (1) + (2))] = 생산액</p>									
	55	60	65	70	75	80	85	90	95	100
	<p>* 부가가치 = 생산액 - 직접비계</p>									
	5	10	15	20	25	30	35	40	45	50
	<p>[9의 합계 + 10의 (2)의 개 + (내 - 10의 개의 (1) + (2))] = 생산액</p>									
	55	60	65	70	75	80	85	90	95	100
	<p>* 부가가치 = 생산액 - 직접비계</p>									
	5	10	15	20	25	30	35	40	45	50

업 무 명

MULTIPLE TAPE LAYOUT FORM

72광공업통계 부호 1 구분 품목편 VOL LBL FILE LBL RL 83 BF 40 BS 3320 MFS

TN : 1057 Copy TN : 1867	년	조사구			사업체번호	산업분류	카드번호	품목코드	단위부호	출 하 액	
		도	군	면						수 량	금 액
001~050	5	10	15	20	25	30	35	40	45	50	
	연 초 재 고				연 말 재 고				기 모		
	수 량	금 액	수 량	금 액							
051~100	55	60	65	70	75	80	85	90	95	100	
<p>* 사업체별 품목합계 카드는 카드번호 "99" 품목코드 및 단위공란 임.</p>											
	5	10	15	20	25	30	35	40	45	50	
	55	60	65	70	75	80	85	90	95	100	
	5	10	15	20	25	30	35	40	45	50	

2) 符號記入一覽表

'72 부 호 기 입 요 령

1. 일반사항

가. 조사표 (I. II)

- (1) 조사구번호 : 6 자리수
- (2) 조사표번호 : 2 "
- (3) 사업체번호 : 4 "
- (4) 산업분류 : 5 " (세세분류)
- (5) 창설년 : 2 "
- (6) 조직형태 : 1 "
- (7) 자본계층 : 1 "
- (8) 종업원수 : 4 " (자리수 앞에 ○표시)
- (9) " 합계란 : 5 자리수 (자리수 앞에 ○표시)
- (10) 품목분류번호 : 7 자리수
- (11) 단 위 : 2 "
- (12) 수 량 : 10 " (자리수 앞에 ○표시)

2. 항목별 부호기입요령

부호기입은 3차내점 및 조사표 II의 내용검사가 완료된 후에 기입하며 산업분류 부호기입이 틀린것은 정정하여 재분류한다.

가. 사업체 번호(事業體 番號)

산업 세세분류별 규모별로 철해진 조사표 순서로 일련번호를 4자리 숫자로 기록한다

단, 일련번호는 산업세세분류별 규모별 순위로 되어 있어야 하므로 그 순위가 바뀐것은 조정한 후에 일련번호를 0001로 부터 시작하여 세분류별 끝까지 기입한다.

나. 산업분류(產業分類)

산업분류는 주요생산품 및 생산공정과 11항의 연간 완제품 출하액이 품목별 내역중 출하액이 그 사업체의 50% 이상의 품목분류번호(7단계 번호)에서 끝자리 2단계번호를 제외한 번호를 기입한다(5단계).

50%이상되는 품목이 없는 경우는 5단위 숫자만 가지고 동류에 것을 합하여 결정하고 이 경우도 없는 경우는 4자리 숫자로 결정한 후에 4단위 숫자중에서 비중이 큰 5단위 숫자를 그 사업체의 산업분류로 한다.

단, 조사표에 분류번호 기재가 안된 경우는 품목분류 및 분류색인표에 의하여 분류 기록하되 분류가 안되거나 분류표에 없는 것은 통계반에 보고 처리한다.

다. 창설년(創設年)

1945년 이전	01
1945~1950	02
1951~1955	03
1956~1960	04

1961	05
1962	06
1963	07
1964	08
1965	09
1966	10
1967	11
1968	12
1969	13
1970	14
1971	15
1972	16

라. 조직형태 (組織形態)

주식회사	1
기타회사	2
개 인	3

마. 자본계층 (資本階層)

자본금 또는 출자금액을 계층별로 구분 기입한다.

500 천원이하	0
500 천원 ~ 999 천원	1
1,000 " ~ 2,999 "	2
3,000 " ~ 4,999 "	3

5,000 천원 ~ 9,999 천원	4
10,000 " ~ 19,999 "	5
20,000 " ~ 29,999 "	6
30,000 " ~ 49,999 "	7
50,000 " ~ 99,999 "	8
100,000 천원이상	9

바. 종업원수 (從業員數)

자리를 맞추어 4 자리 숫자로 기록하되 4 자리 미만의 숫자는 숫자 앞에 적색으로 0 표시한다

(예 : 44 - 0044 : 1 ~ 0001)

사. 단위부호표 (單位)

무	계	길이 및 넓이
<i>g</i>	01	<i>m</i> 21
<i>kg</i>	02	<i>m</i> /ply 22
M/T	03	<i>m</i> ² 23
G/T	04	
S/T	05	
부	피	기 타
<i>ℓ</i>	11	매(枚) 30
<i>kg</i>	12	100매(枚) 31
<i>m</i> ²	13	속(束)(100장) 32
		짝(2,000매) ... 33

대 (袋 臺)	35
본 (本)	36
1,000 본 (本)	37
1,000 부 (部)	38
족 (足)	39
착 (着)	40
조 (組)	41
개 (個)	42
권 (卷)	43
권 (2,000 매)	44
연 (連)	45
상자 (箱子)	46
량 (輛)	47
타 (打)	48
갑 (匣)	49
줄 (10 개)	50
1,000 갑	51
정 (挺)	52
HP (마력)	53
K · V · A (킬로 볼트 암페어)	54
μ F (마이크로 화라디)	55

쌍	56
장	57
회선	58
1,000매	59
※	99

가. 수량 (數量)

자리수를 10 자리로 맞추어 숫자앞에 0표시 한다.

(예 : 799 → 0,000,000,799

혹은 ⑦ 799)

3) 調 査 票 (I)

調 査 票 (I)

1972년

광공업 통계 조사표 (I)

지정통계 제17호

조사구번호	조사표번호	사업체번호	산업분류	조직형태	창설년	자본계종
※	※	☆	☆	☆	☆	☆

1	사업체명 및 소재지	사업체명	대표자명	전화	국	번																
	서울특별시 부산직할시 도 시·군 구·읍·면 동 리 (번지의 호 통 반)	구 로·동 가	구·읍·면 동 리																			
2	본사명 및 소재지	본사명	대표자명	전화	국	번																
	·서울특별시 부산직할시 도 시·군 구·읍·면 동 리	구 로·동 가	구·읍·면 동 리			번지의 호																
3	창설년	19 年 월 일																				
4	조직형태	해당란의 () 안에 ○표 한다. (가) 주식회사 () (나) 기타법인 () (다) 개인 ()																				
5	자본금 또는 출자금액 (법인에 한함) 1972.12.31 현재 불입이 완료된 자본금 또는 출 자금액	<table border="1"> <tr> <td>백억</td> <td>십억</td> <td>억</td> <td>천만</td> <td>백만</td> <td>십만</td> <td>만</td> <td>천원</td> </tr> <tr> <td></td> <td></td> <td></td> <td></td> <td></td> <td></td> <td></td> <td></td> </tr> </table>					백억	십억	억	천만	백만	십만	만	천원								
백억	십억	억	천만	백만	십만	만	천원															
6	주요생산품명 및 생산공정	가. 주요생산품명 1) 2) 3) 나. 생산공정																				

9. 연간 출하액 및 기타 수입액 (1972.1.1~1972.12.31)

구	분	백억	십억	억	천만	백만	십만	만	천원
(가)	완·제·품·출·하·액								
(나)	폐·품·관·매·액								
(다)	수·탁·제·조·및·수·리·수·입·액								
합	계								

7. 종업원 수

구	분
(가)	생·산·종·업·원
(나)	사무 및 기타 종업원
(다)	사업주 및 무급가족종사자 (주당24시간이상종사자)
합	계

8. 연간 급여액

구	분	백억
(가)	생·산·종·업·원	
(나)	사무 및 기타 종업원	
합	계	

10. 연초 연말 재고액

구	분	백억
(가)	완·제·품	
(나)	반제품 및 제공품	
(다)	원재료 및 연료	
합	계	

11. 연간 완제품 출하 및

일 전 년 분	품목분류 번호	품 목 명
01		
02		
03		
04		
05		
06		
07		
08		
09		
10		
합	계	

12. 연간 주요 생산비

3월말	6월말	9월말	12월말		
			계	남	여
명	명	명	명	명	명

십억	억	천만	백만	십만	만	천원

(1) 연초재고액				(2) 연말재고액					
억	천만	백만	십만	천원	억	천만	백만	십만	천원

구분	백억	십억	억	천만	백만	십만	만	천원
(가) 원재료비								
(나) 연료비								
(나) 구입전력비								
(라) 구입용수비								
(마) 위탁생산비								
(바) 수리유지비								
합계								

13. 유형고정 자산의 연간 취득액 및 처분액

구분	연간 신규 취득액				연간 증고 취득액				연간 처분 및 손익					
	백억	십억	천만	백만	억	천만	백만	십만	천원	백억	십억	천만	백만	천원
(가) 토지	x	x	x	x	x	x	x	x	x					
(나) 건물 및 물품														
(다) 기계기구 및 광채														
(라) 차량선박 및 기타														
합계														

연초, 연말 재고액의 품목별 내역

단위	(가) 품목별 연초액				(나) 품목별 연말액				(다) 품목별 연말액					
	수량	백억	십억	천만	백만	십만	만	천원	수량	백억	십억	천만	백만	천원

XII. 1973年 鑛工業센서스 (第7次)

1) TAPE DESIGN LAYOUT
(産業・品目・零細事業體・有形資産篇)

업 무 명

MULTIPLE TAPE LAYOUT FORM

73 광공업센서 부호 2-1 구분 산업편

VOL
LBL

FILE
LBL

RL 496 BF 7 BS 3472 MFS

TN: 1141 (800BP1) COPY TN: 1868 (6250BP1)	조사구			사 업 분 류	산 업 분 류	조사 창 설 년	자 본 금	3 월 말			
	년	도	군 면					무	금	생	산
001 ~ 050											
6 월 말				9 월 말				12 월 말			
무		금		생		산		사		무	
기		타		합		계		무		금	
생		산		무		금		생		산	
사		무		합		계		무		금	
기		타		무		금		생		산	
051 ~ 100											
12 월 말 남						12 월 말 여					
사		무		합		계		무		금	
기		타		무		금		생		산	
무		금		생		산		사		무	
기		타		합		계		무		금	
생		산		무		금		생		산	
사		무		합		계		무		금	
기		타		무		금		생		산	
101 ~ 150											
월 별 조 업 일 수						년 간 급 여 액					
1	2	3	4	5	6	7	8	9	10	11	12
합		계		생		산		사		무	
무		금		생		산		무		금	
기		타		합		계		무		금	
생		산		무		금		생		산	
사		무		합		계		무		금	
기		타		무		금		생		산	
151 ~ 200											
연 간 출 하 액 및 기 타 수 입 액								연 초 재 고 액			
완		제		폐		수		합		완	
품		품		품		탁		계		제	
판		매		제		조		무		재	
수		입		수		리		수		고	
입		액		액		액		액		액	
액		액		액		액		액		액	
201 ~ 250											

MULTIPLE TAPE LAYOUT FORM

부호 2-2 구분 산업현 VOL FILE RL BF BS MFS
LBL LBL

	연 초 재 고 액						연 말 재 고 액			
	원재료	연 료	합 계	완제품	반제품	원재료				
251 ~ 300	55	60	65	70	75	80	85	90	95	100
	연 료			연 간 주 요 생 산 비			석 탄 류			
	연 료	합 계	원재료비	물 량			금 액		물 량	
301 ~ 350	5	10	15	20	25	30	35	40	45	50
	유 류		기 타 연 료	연 료 비 소 계	구 입 전 력 비		구 입 용 수 비			
	금 액				물 량					
	351 ~ 400	55	60	65	70	75	80	85	90	95
	동 력 시 설				연 간 증 가					
	위 탁 생 산 비	수 리 유 지 비	합 계	전 동 기					원 동 기	자 가 발 전
	401 ~ 450	5	10	15	20	25	30	35	40	45
	건 설 가 계 정		출 형 고 정 자 고 산	생 산 액	부 가 가 치	평 균 피 고 용 자	종 업 원	규 모		
	연 간 감 소	연 간 증 감								
	451 ~ 500	55								

업무명

MULTIPLE TAPE LAYOUT FORM

73 광공업센서스부호

구분

품목편

VOL
LBL

FILE
LBL

RL 89 BF

BS 4450 MFS

품 목	년 도	조사구			사 업 체	산 업 분 류	카 드 10 ~ 30	품 목 분 류	단 위	출 하 액	
		도	군	면						수 량	금 액
001 ~ 050		5	10		15	20	25	30	35	40	45 50
		연 초 재 고				연 말 재 고				※ TN: 2341 COPY: 826	
		수 량		금 액		수 량		금 액			
051 ~ 100		55	60		65	70	75	80	85	90	95 100

업무명

MULTIPLE TAPE LAYOUT FORM

73 광공업센서스부호

구분

원재료편

VOL
LBL

FILE
LBL

RL 87 BF 50

BS 4350 MFS

원 재 료	년 도	조사구			사 업 체 No	산 업 분 류	카 드 31 ~ 66	품 목 분 류	단 위 성	원재료사용액	
		도	군	면						수 량	금 액
001 ~ 050		5	10		15	20	25	30	35	40	45 50
		연 초 재 고				연 말 재 고				※ TN: 2374 COPY: 829	
		수 량		금 액		수 량		금 액			
051 ~ 100		55	60		65	70	75	80	85	90	95 100

업 무 명

MULTIPLE TAPE LAYOUT FORM

73 광공업센서스부호 2 - 1 구분 영세편 VOL LBL FILE LBL RL 478 BF 7 BS 3346MFS

TN: 3037 COPY: 2769	조 사 구		조 사 업 표 Na	사 업 체 Na	산 업 분 류	조 업 월 수	연 말 종 업 원 수			평 균 종 업 원 수			
	시 도	구 군					음 면 동	무 급	유 급	합 계	무 급	유 급	합 계
001 ~ 050	5	10	15	20	25	30	35	40	45	50			
금 여 액		5 항 완 제 품 의											
유 급	합 계	품 목		단 위	관 매 량	관 매 액	품 목		단 위				
		분 류 번 호											
051 ~ 100	55	60	65	70	75	80	85	90	95	100			
- 월 평 균 관 매 량 및 -													
관 매 량	관 매 액	품 목		단 위	관 매 량	관 매 액	품 목		분 류 번 호				
		분 류 번 호											
101 ~ 150	5	10	15	20	25	30	35	40	45	50			
- 관 매 액 -						6 항 -							
단 위	관 매 량	관 매 액	관 매 량 합 계	관 매 액 합 계	품 목		분 류 번 호	단 위					
					분 류 번 호								
151 ~ 200	55	60	65	70	75	80	85	90	95	100			
생 산 량	수 입 액	품 목		단 위	생 산 량	수 입 액	품 목		단 위				
		분 류 번 호											
201 ~ 250	5	10	15	20	25	30	35	40	45	50			

MULTIPLE TAPE LAYOUT FORM

부호 2-2 구분 영세편 VOL FILE RL BF BS MFS
 LBL LBL

— 및 수 입 액										
생 산 량		수 입 액		품 목		생 산 량		수 입 액		
				분류번호	단 위					
251 ~ 300	55	60	65	70	75	80	85	90	95	100
생 산 량		수 입 량		원 재 료 비		연 료 비		기 타		합 계
합 계		합 계								
301 ~ 350	5	10	15	20	25	30	35	40	45	50
유형 고정 자산 연 말 총액					유형 고정 자산 —					
토 지		기 계		차 량		합 계		토 지		기 계
351 ~ 400	55	60	65	70	75	80	85	90	95	100
신규 취득액		유형 고정 자산 중고 취득액					유형 고정			
합 계		토 지		기 계		차 량		합 계		토 지
401 ~ 450	5	10	15	20	25	30	35	40	45	50
~ 자산 연 간 처 분 액										
기 계		차 량		합 계		R A T I O				
451 ~ 500	55	60	65	70	75	80	85	90	95	100

업 무 명 : TN: 3291
1624 (토지제외)

MULTIPLE TAPE LAYOUT FORM

73상공업센서스 부호 법 인 구분 유형 고정자산 VOL FILE RL 133 BF BS 3325 MFS
LBL LBL

법 인 편	행정구역			사 업 체 제 번 호	산 업 분 류	조 자 자 적 본 산	총 평 가 액	취 득 액		처 분 액		
	도	군	면					신 품	중 고	신 품	중 고	
001~050	5	10	15	20	25	30	35	40	45	50		
	감 가 상 각 액	순자산취득액 (취득액~처분액)				68년말 총 평 가 액	총 종 업 원 수	중 업 원 구 분	산 업 중 분 류	생 산 종 업 원 수	단 가 율	물 가 배 율
		72	71	70	69							
051~100	55	60	65	70	75	80	85	90	95	100		
	GROSS		NET		관 리 주 채	생 산 액	자 본 금	부 가 가 치				
101~150	5	10	15	20	25	30	35	40	45	50		
	55	60	65	70	75	80	85	90	95	100		
	5	10	15	20	25	30	35	40	45	50		

TN : 2057(COPY:5430)
 2467(토지제외)

업 무 명

MULTIPLE TAPE LAYOUT FORM

73 광공업센서스부호 개인

구분 유형 고정자산

VOL
LBL

FILE
LBL

RL 133 BF

BS3325 MFS

개 인	행정구역			사 업 체 번 호	산 업 분 류	조 가 적 본	자 산 분 류	소 채 유 용	취 득 시 기	비 율	총 평 가 액	취 득 액		처 분 액			
	개 인 2	도	군 면									신 품	중 고				
001 ~ 050	5	10	15	20	25	30	35	40	45	50							
												총 종 업 원 수	중 업 원 수	산 업 중 분 류	생 산 중 업 원 수	잔 가 액	불 가 배 액
051 ~ 100	55	60	65	70	75	80	85	90	95	100							
	GROSS		NET														
101 ~ 150	5	10	15	20	25	30	35	40	45	50							
	55	60	65	70	75	80	85	90	95	100							
	5	10	15	20	25	30	35	40	45	50							

2) '73 符號記入一覽表

1973년 광공업센서스 부호기입 (符號記入) 일람표

조 사 구 번 호

1) 6자리수

사 업 체 번 호

1) 시도단위별 고유번호 4자리수
(0001 -)

2) 1표, 2표, 3표 및 카드동일

산 업 분 류

- 1) 품목번호검토후에 분류
- 2) 5자리수 (세세분류)
- 3) 1, 2, 3표 동일
- 4) 분류순서 ... 대분류 → 중분류
→ 세분류 → 세세분류
(산업분류 일람표참조)

조 직 형 태

- 1) 1, 2표 동일
- 2) 분류번호

주식회사	1
기타법인	2
개 인	3

종업원수 란

- 1) 생산종업원 5 자리수
- 2) 사무종업원 5 자리수
- 3) 무급사업주 5 자리수
- 4) 합 계 란 5 자리수
- ※ 휴업란(△) 공란

월별조업일수란

- 1) 월별조업일수 2 자리수
- 2) 합 계 3 자리수

창 설 년 구 분

- 1) 1표, 2표 동일
- 2) 사업체 단위는 실제 설립년을 기록하며 2표와 틀리는 경우 있음
- 3) 분류번호

1945년이전	1
1946 ~ 1950	2
1951 ~ 1955	3
1956 ~ 1960	4
1961 ~ 1965	5

1966 ~ 1970	6
1971 ~	7
1972 ~	8
1973 ~	9

자 본 계 층

1,000 만원미만	1
1,000 ~ 5,000 만원미만	2
5,000 ~ 1 억원미만	3
1 ~ 5 억원미만	4
5 ~ 10 억원미만	5
10 억원이상	6

주 요 생 산 비

1) 석탄류	8 자리수
2) 석유류	8 자리수
3) 전력량	8 자리수

단 위 부 호

무	부
계	피
<hr/>	
<i>g</i>	01 <i>ℓ</i>
<i>kg</i>	02 <i>kl</i>
M/T	03 <i>m³</i>
G/T	04
S/T	05
	<u>길이 및 넓이</u>
	<i>m</i>
	<i>m/Ply</i>

<i>m²</i>	23
<u>기 타</u>	
매(枚)	30
100매(枚)	31
속(束)100 장 ...	32
짝(2000매)...	33
짝(2000마리)...	34
대(台)	35
본(本)	36
1000 본(本) ...	37
1000 부(部) ...	38
족(足)	39
착(着)	40
조(組)	41
개(個)	42
권(卷)	43
권(2000매)...	44
연(連)	45

상자(箱子) ·	46
량(輛)	47
타(打)	48
갑(匣)	49
줄(10개).....	50
1000 갑.....	51
정(廷)	52
HP(마력).....	53
K.V.A	54
MF	55
(마이크로화라디)	
쌍	56
장	57
회선	58
1000매	59
마리	60
※	99

품목분류 및 자리

품목분류번호	7 자리수
수량단위(☆)	2 자리수
수 량	9 자리수
※ 단, 수량합계는	10 자리수

3) '73 主要項目 内容検査要領

1973년 광공업센서스 주요항목별 내용검사요령

창 설 년

1974 년으로 기록된것

자본금 및 출자금

- 1) 주식회사 및 기타법인으로 기
입이 안된것
- 2) 개인으로서 기입이 된것

월별 조합 일수

31 일보다 큰것

급 여 액

- 1) 1인당 월평균 급여액이 5천
원이하인 경우
- 2) 1인당 월평균 급여액이 5만
원이상인 경우

※ 종업원수의 변동이 심한 경우
의 1인당 월평균 급여액

급 여 액 합 계

(3월+6월+9월+12월종업원수) × 3

※ 종업원수 변동이 미미한 경우

$$\frac{\text{급여액 합계}}{12\text{월말 종업원수}} \times \frac{1}{\text{조업월수}}$$

완제품 및 원재료의 금액일치

※ 5천원이상 차이가 있는가?

10 항(1)란 = 13 항(1)란합계

11 항(1)란①번 = 13 항(2)란합계

11 항(2)란①번 = 13 항(3)란합계

※ 3천원이상 차이가 있는가?

12 항(1)란 = 14 항(1)란합계

11 항(1)란③번 = 14 항(2)란합계

11 항(2)란③번 = 14 항(3)란합계

부가가치가 급여액보다 적은 경우

10 항 연간 출하액 및 기타수입액
+ 11 항(2)란①, ②번 ... 연말재고액
- 11 항(1)란①, ②번 ... 연초재고액
- 12 항 주요생산비

부 가 가 치

수탁업체의 원재료비

완제품 출하액이 없는 사업체로서
원재료비가 5,000 원이상인 경우

기타품목의 처리

제 13 항 및 14 항의 기타품목의
금액의 합계액의 10%가 넘는
경우 또는 1억원이 넘는 경우

유형 고정 자산

※ 자산재평가를 실시하지 않는
경우

1973년말 현재 총평가액 ≤
1968년말 현재 총평가액 +
연도별 순자산취득액 (69 ~
72년) + 1973년 취득액과 처
분액의 차)

※ 자산 재평가를 실시한 경우

1973년말현재 총평가액 ≤ x
년 자산 재평가액 + 연도별순
자산취득액 ((x + 1)년 ~ 72
년) + 1973년 취득액과 처
분액의 차

※ 18(B)항에서 전화가는 자재값
만을 기입하여야 한다.

심사자 이용란

심사자 성명 :

4) 調 査 票 (I・II・III)

調 査 票 (I · II · III)

광 공 업 센 서

경제기획원 조사통계국

조사구번호	조사표번호	사업체번호	산업분류	설립년	조직형태	자본계승
21145-05	5	☆	☆	☆	☆	☆

<p>1. 사업체명 및 소재지</p> <p>사업체명 한국 XX 주식회사 부산공장</p> <p>대표자명 홍길동 (전화 4391)</p> <p>서울특별시 영도시 동삼동 가동 501번지 10호 (9층 2반)</p>	<p>3. 창설년 월 일</p> <p>1950년 2월 14일</p> <p>4. 조직형태 배당안 ○ 표</p> <p>(1)주식회사 (○) (2)기타법인 ()</p> <p>(3)개 인 ()</p>																		
<p>2. 본사명 및 소재지</p> <p>본사명 한국 XX 주식회사</p> <p>대표자명 손오승 (전화 624221)</p> <p>서울특별시 경남도 창원시 가동 56번지 1호 (9층 2반)</p>	<p>5. 자본금 또는 출자금</p> <p>법인에 한하여 1973. 12. 31 현재 불입이 완료된 금액</p> <table border="1"> <tr> <th>액액</th> <th>십억</th> <th>억</th> <th>천만</th> <th>백만</th> <th>십만</th> <th>만</th> <th>천</th> <th>천원</th> </tr> <tr> <td>3</td> <td>5</td> <td>8</td> <td>0</td> <td>0</td> <td>0</td> <td>0</td> <td>0</td> <td>0</td> </tr> </table>	액액	십억	억	천만	백만	십만	만	천	천원	3	5	8	0	0	0	0	0	0
액액	십억	억	천만	백만	십만	만	천	천원											
3	5	8	0	0	0	0	0	0											
<p>6. 주요생산품명 및 생산공정</p> <p>(1)주요생산품명: ① 머사 ② 편직물</p> <p>(2)생 산 공 정: 원면-면조-경방-편사-잠사-편사</p>																			

7. 종업원수

○ 사업주 및 무급가족 종사자는 주말 24시간 이상 종사하나 일정한 금액을 받지 않는자를 말한다.

○ 피고용자에는 상용, 임시 및 일고 종업원과 영기자, 단기용기자 및 미업종인 자도 포함하되 장기계약자 및 근무무기는 제외한다. (3, 6, 9, 12월 가운데 휴업한 월에는 피고용자수 앞에 △ 표시를 한다.)

구	본	3월 말	6월 말	9월 말	12월 말		
					계	남	여
(1)사업주 및 무급 가족종사자							
(2)피고용자	① 생산종업원	1234	1011	862	938	106	832
	② 사무 및 기타종업원	207	211	494	399	48	251
합 계		1441	1322	1356	1337	154	1583

8. 월별 조업일수

○ 조업일수는 생산활동을 위하여 실제로 작업한 날을 말한다.

○ 휴업중이 아니더라도 기계고장, 정전등으로 실제로 작업을 하지 않은 날은 제외한다.

1월	2월	3월	4월	5월	6월	7월	8월	9월	10월	11월	12월	합 계
25	26	29	28	24	30	30	24	27	28	25	24	320

9. 연간 급여액

(1973. 1. 1-12. 31)

○ 피고용자에게 연간 지급한 모든 금액으로서 원가로 지급한 것과 미분액을 포함한다. (임금, 봉급, 수당 및 상여금, 생계보조금등)

○ 퇴직위로금과 장기 계약자 및 근무무자에게 지급한 것은 제외한다.

(1)생산 종업원				(2)사무 및 기타 종업원				(3)합 계 [(1)+(2)]										
천원	십억	억	천만	백만	십만	만	천원	천원	십억	억	천만	백만	십만	만	천원			
3	1	7	4	4	0		8	1	5	1	0		3	9	8	9	5	0

7 3 년

스 조 사 표 (I)

통계법의 규정에 따라 이 조사항목 기재되는 내용은 통계작성에만 사용하며 그 이외의 용도에 보장되지 않는다.

10. 연간출하액 및 기타수입액
(1973. 1. 1-12. 31)

○. 원제를 출하액은 직접생산한 원제들과 위탁생산한 원제들 중에서 1973년도에 출하한 것을 기입한다. (의상판매, 전본및 선물용, 사무용품 및 금어용, 동일기업내의 다산업체에 무상으로 양도한 것도 포함)
○. 원제를 출하액은 13의 (1) 항목별 원제를 출하액 합계와 일치하여야 한다.

구	분	백만 원		천만 원		억 원			
		액	단	액	단	액	단		
(1)원 제 품 출 하 액	공장 인도가격으로 물물제, 주제, 석유류제, 지류류제 등이 포함된 금액		3	5	1	9	1	1	5
(2)제 품 관 배 액	생산과정에서 나온 불합격품 및 폐품 등의 판매액					2	0	0	5
(3)수탁제조 및 수리수입액	수탁생산하고 받은 가공품, 수리대금으로도 받은금액					1	3	1	1
합	계		3	5	3	4	2	3	1

11. 연초·연말 재고액

○. 연초재고액은 1973. 1. 1 현재로, 연말재고액은 1973. 12. 31 현재로 소재장소에 존재없이 기업내소유재고품 전부를 장부가격으로 기입한다.
○. 위탁생산으로 인한 재고품은 포함하고 수탁생산으로 인한 재고품은 제외한다.
○. 원제들의 재고액은 13의 (2), (3)의 합계와, 원재료의 재고액은 14의 (2), (3)의 합계와 일치하여야 한다.

구	분	(1) 연 초 재 고 액						(2) 연 말 재 고 액									
		백만 원	단	천만 원	백만 원	단	천만 원	백만 원	단	천만 원	백만 원	단	천만 원				
①관 계 품				1	9	1	4	9	3			2	2	2	7	8	2
②반제품 및 재공품					9	2	8	7	4			1	3	5	8	9	0
③원 재료				2	1	9	4	1	9			4	0	1	1	1	0
④연 료				1	0	0	0	9	0			2	0	0	4	0	0
합	계			1	5	3	8	7	6			9	6	0	1	8	2

12. 연간주요생산비
(1973. 1. 1-12. 31)

○. 1973년전 생산을 위하여 사용(소비)한 이용중·연건비를 제외한 주요 생산비를 구분하여 기입한다.
○. 자가생산된 중간제품을 사용하여 최종제품을 생산한 경우 최초의 원재료만 기입한다.
○. 원재료비는 14의 (1) 항목별 원재료 사용액 합계와 일치하여야 한다.

구	분	백만 원		천만 원		억 원				
		액	단	액	단	액	단			
(1)원 재료 비	생산에 실제로 사용된 금액(통입포함)		2	8	6	6	2	2	5	
(2)연 료 비	가열료용, 동력용 및 자가발전용으로 사용된 연료를 말한다.	① 석탄류	M/T			2	0	9	0	0
		② 유 류	ℓ			3	7	0	6	3
		③ 기타연료					1	1	0	0
		연 료 비 소 계					5	7	0	6
(3)구입전력비	전기요금(사무실패함), 미불금포함	1,000 KWH			4	9	6	4	2	
(4)구입용수비	생산에 사용된 모든 용수의 요금						7	8	3	
(5)위탁생산비	가공임(위탁생산용 위해 제공한 원료제비는 제외)					1	4	9	4	1
(6)수리유지비	유형 고정자산의 수리유지를 위하여 지출된 제비용					1	7	4	1	9
합	계		3	0	0	8	1	2	3	

3. 완제품 출하액 및 재고액의 항목별 내역

- 품목명 및 수량단위는 별제 「산업분류 및 품목분류표」에 의한다.
- 분류표에 없거나 구분하기 힘든 품목은 사업계획에 사용하는 명칭과 수량단위로

입력 번호	품목분류번호	원 계 품 명	☆	단 위	(1) 품목별 완제품 출하액		
					수 량	액액(십억 원)	천만원(천원)
1	3216101	머 사		kg	3,065.650	1832	
2	3217114	반 률 반 직물		㎡	89,107.200	661	
3	3217104	기 라 의 편 조 조		㎡	129.560	24	
4							
5							
6							
7							
8							
합 계						3519	

14. 원재료 사용액 및 재고액의 품목별 내역

- 품목명 및 수량단위는 별제 「산업분류 및 품목분류표」에 의한다.
- 분류표에 없거나 구분하기 힘든 품목은 사업계획에서 사용하는 명칭과 수량 단위로
- 사용액이 큰 품목부터 차례로 기입한다.

입력 번호	품목분류번호	원 재 료 명	구 분	☆	단 위	(1) 품목별 원재료 사용액		
						수 량	액액(십억 원)	천만원(천원)
1	1111408	췌 전	1 2		kg	1529.996	803	
2	3216405	포 리 에 스텔 오프	1 2		kg	1121.533	610	
3	3216407	P. V. A 오프	1 3		kg	1,619.514	610	
4	3216400	췌 모	1 2		kg	2,809.714	400	
5	3216405	과 곡 성 약 수	1 3		kg	413.120	310	
6	3216503	미 건 사	1 2		kg	148.414	103	
7	3217114	기 라 의 편 직 물	1 2		㎡		20	
8			1 2					
9			1 2					
10			1 2					
11			1 2					
12			1 2					
13			1 2					
14			1 2					
15			1 2					
16			1 2					
합 계						17,632,091	2866	

15. 동력시설

- 수리중인 것과 예비용을 포함하여 1973. 12. 31현재 보유하고 있는 모든 동력시설의 능력을 기입한다.
- 전동기에는 사무용 기계나 실내장치에 부착된 것을 제외하고 원동기에는 차량용과 선박용을 제외한다.

(1) 전 동 기			(2) 원 동 기			(3) 자 가 랑 저 능 력		
단 위	수 량	액액(십억 원)	단 위	수 량	액액(십억 원)	단 위	수 량	액액(십억 원)
HP		700	HP		820	KW		1250

16. 건설가계정

- 건설가계정은 연유의한다.
- 연간 증가액이 기입한다.

(1) 건설가계정 연간증가			
액액(십억 원)	천만원(천원)	십만원(천원)	천원
520			

○ 출하액이 큰 품목부터 차례로 한다.
 기입하고 적요란에 명기한다. ○ 품목별 원재품 출하액 합계는 11의(1)과, 품목별 원재품 연초·연말 재고액 합계는 11의(2)와 각각 일치하여야 한다.

(2) 품목별 원재품 연초 재고액										(3) 품목별 원재품 연말 재고액										
입법	만	천원	수	합	백	십	억	천	만	천	수	합	백	십	억	천	만	천	수	합
8	2	5		200,477				5	9	6	7	8							82	262
6	2	9		51,077				1	3	0	9	6							21	242
6	1	1		216,853							8	4	6						10	088
1	1	5						1	9	1	4	9							22	2702

○ 생산된 원재품과 투입된 원재료의 연관성에 유의하여 기입한다.
 기입하고 적요란에 명기한다. ○ 구입사용한 원재료가 수입품이면 1회 국산품이면 2회 0표한다.
 (수입품과 국산품이 혼합된 품목은 원천번호를 달리하여 괄호를 바꾸어 기입)
 ○ 품목별 원재료 사용액 합계는 12의(1)과, 품목별 원재료 연초·연말 재고액 합계는 11의(3)과 각각 일치하여야 한다.

(2) 품목별 원재료 연초 재고액										(3) 품목별 원재료 연말 재고액											
입법	만	천원	수	합	백	십	억	천	만	천원	수	합	백	십	억	천	만	천원	수	합	
1	6	5		512,296				6	3	0	7	4							82	2528	
0	2	0		122,766				7	2	1	0	0							12	000	
0	0	0		166,089				4	1	0	2	4							6	4632	
0	2	0		486,667				5	1	1	0	0							5	0010	
0	0	0		41,613				3	2	0	0	1							5	4037	
0	0	0		14,567				1	0	1	1	0							6	0010	
0	2	0																		2	0
2	2	5		1,356,498				2	6	9	4	1	9						26	58,927	
																			4	01110	

도별 자본형성을 파악하기 위한 것이므로 연말잔액을 기입하지 않도록
 연간 감소액보다 적은 경우에는 연간 증감액 밑에 △표시를 하고 그 차액을

(2) 건설가계정 연간감소					(3) 연간증감 [(1)-(2)]				
십	억	천	백	십	억	천	백	십	억
2	2	0	0	0	3	0	0	0	0

17. 조사표 작성근거

- 출하액 및 재고액과 제18항 유형고정자산의 작성근거를 구분하여 해당 () 안에 0표 한다.
- 추정고정자산에 대한 장부는 부속무기를 받는다.

(1) 출하액 및 재고액	(2) 유형고정 자산
① 장 부 (0)	① 장 부 (0)
② 일부기억 ()	② 일부추정 ()
③ 기억액 ()	③ 추 정 ()

18(A) 유형 고정자산
(법인사업체용)

- . 본란은 제17항 (2)산에서 1항 ①표준 또는 시업제에 포함된다.
- . 자산분류 「3. 건물부속설비」는 공부분류 분류의 규정이 없는 「2. 건물」에 포함한다.
- . 2년치의 건물에는 모든 수입원 (외국으로부터의 수입 수입원 제외 수입원 포함)과 자본적
- . 31년도부터 자산 취득연에서 연도차별액이 정액추적방법의 적용경우 「△」표준을 참고 그
- . 15)자산재평가시 유형고정자산에는 1965년 1월 15일까지 고정한 재평가 결과를 기입한다.
- . 1973년 및 1968년말 현재 보유가액은 연말현재로 기입하되 작성이 곤란한 경우 동회기
- . 해당사항이 없는 나열은 사선 (/)으로 표시한다.

자산분류	(1)1973년말 현재총평가액		(2)1973년 유형 고정자산 취득액 및 처분액																														
			연간 취득액										연간 처분액										연기 상가										
			신					증고					신					증고															
			구	신	증	고	폐	구	신	증	고	폐	구	신	증	고	폐	구	신	증	고	폐											
1. 토 지	8,970,000												2,820,000										1,370,000										
2. 건 물																																	
①철근콘크리트 및 철골조	3,200,000		1,200,000										5,000,000										8,000,000										2,000,000
②목조·복조 및 복판조																																	
3. 건물부속설비	1,220,000		20,000																				100,000										
4. 구 속 물	7,520,000		1,240,000																				8,000,000										
①가발전 및 급수시설	1,000,000		8,000,000																				7,000,000										
②교통신선 및 기타	520,000		440,000																				1,000,000										
5. 기계 및 장치	990,000																																
6. 공구·기구및비품	700,000																																
7. 차량및운반구																																	
8. 선 박																																	
합 계	17,400,000		1,520,000										1,000,000										1,000,000										4,000,000

주 의 1. 본조사표는 조사표(I)에 계속되는 것이므로 실시과정에서부터 조사표 제출 및 심사과정까지 서로
2. 본 조사표 우측상단의 「조사구번호」와 「조사표번호」를 반드시 기입한다 (☆란은 제외).

지출을 포함한다.
차액을 기입한다.
연도말 잔류가액을 기입한다

조사구번호	조사표번호	사업체번호	산업분기	상설년	조직형태	자본제종
21/18		☆	☆	☆	☆	☆
3	5					
1.5						

감가액	(3)연도별 순자산취득액(연간취득액-연간처분)				(4)1968년말 현재 총평가액	(5)1968년 자산재평가시 유형고정자산	
	1972년	1971년	1970년	1969년		재평가직전 기말잔고	재평가직후 기말잔고
	820명	170명	780명	100명	1,720명		
	1,040	1,240	1,480	200	1,2840	9020	10,970
900	2,000	1,000	4,900	800	20000	18270	19290
900	2,000	1,000	900	800	20000	18270	19290
100	2,100	1,400	2,220	1,200	6230	5120	5,980
40	520	980	1,40	200	5201	4900	4,970
30	220	600	300	100	5201	4800	4,970
20	300	4100	900	100			
	1,123	9150	2000	5000	81230	79654	81223
		8000		30000	4200	4100	4000
0.50	12,183	12,940	2,280	104,000	13,3741	12,1464	12,5433

분리되지 않도록 유의한다.

18B: 유형 고정 자산
(계산 사업 비용)

- 본란은 제17항 (2)항에서 ② 또는 ③에 ○표한 모든사업체에 해당된다.
- 자산분류 「4. 기계 및 장치」, 「5. 공구, 기구 및 비품」, 「6. 차량, 선박 및 운반구」에는 가격이 수량 및 금액순으로 기입하고 나머지는 합산하여 기타란에 기입한다.
- (2)인의 신품에는 모든 수입품(외국으로부터 직접 수입한 중고수입품 포함)과 중, 계속어용
- (3)사업목적에 사용되는 비품에는 해당 유형고정자산이 생산활동에 직접 이용되는 비품을
- (1)소유권제 및 (2)신·중고 구분은 해당번호에 ○표한다. (여: 표지는 중고품으로서 2배 ○표
- 해당자산이 없는 년에는 사선(/)으로 표시한다.

순번 구분 번호	자산분류	수량	(1)소유권제		(2)취득시기		(3)사업목적에 사용되는 비품	(4)1973년말 현재 총평가액 (천원)					연 가					
			소유	차용	취득	시기		신·중고 구분	신	중고	년	월	일	년	월	일	년	월
100	토지	900경	①	2	1965년	1	2	7.5%										
200	차량 (부속시설포함)																	
300	1. 원구·식도 및 원판조	1 품 100경	①	2	1966년	①	2	10%										
400	2. 도면·부조 및 목판조	동. 경	1	2	19 年	1	2	%										
100	구속 물	2 점	①	2	1962년	①	2	%										
500	기계 및 장치																	
	① 선반	2 대	①	2	1967년	①	2	120%										
	② 프레스기	2 대	①	2	1967년	1	②	61%										
	③ 가스용접기	2 대	①	2	1968년	①	2	72%										
	④ 전동기	1 대	①	2	1969년	1	②	19%										
	⑤ 압축기	1 대	①	2	1969년	①	2	10%										
	기타	2 점																
600	공구 기구 및 비품																	
	① 특수강공작공구	20 개	①	2	1966년	①	2	119%										
	② 현삭공구	10 개	①	2	1968년	1	②	105%										
	③ 캐비닛	3 개	①	2	1970년	①	2	100%										
	④ 습고	2 개	①	2	1970년	①	2	100%										
	⑤ 의자	5 개	①	2	1972년	①	2	100%										
700	기타	3 점																
800	차량·선박 및 운반구																	
	①		1	2	19 年	1	2	%										
	②		1	2	19 年	1	2	%										
	③		1	2	19 年	1	2	%										
770	기타	건																
800	합계																	

적요: 구분이 힘든 품목명, 사업체 사용단위, 유고사유, 기타 참고사항 등을 기입한다.
 장부가 있지만 단구에 관한 장부이기 때문에 문감으로 라수할. 도지등 자산에 대하여
 수감에 취득장서의 관자를 참조하고 현재시가를 참조하여 수감 수감자 (수감) 하여 라수
 관감. 10년도제 자산 재평가를 하였다.

주의: 1. 본 조사표는 조사표(1)에 계속되는 것이므로 실사과정에서부터 조사표 제출 및 심사과정까지 서로;
 2. 본조사표 우측 상단의 「조사구번호」와 「조사표번호」를 반드시 기입한다 (☆란은 제외)

광 공 업 셴 서 스

경제기획원 조사통계국

(본 사 · 본 점)

조사구번호 조사표번호 : 사업체번호 : 사업종류 : 업종 : 업종 : 업종 : 업종 : 업종 : 업종

112-09 3

<p>1. 본사(본점)명 및 소재지</p> <p>본사명 : 한국 X X 주유회사</p> <p>대표자명 : 홍 권 등</p> <p>전화번호 : 63. 43 21</p> <p>부산지말시 : 시 북 56 21 호 리 (9동 4번)</p>	<p>2. 창설년월일</p> <p>1949년 4월 24일</p> <p>3. 조직형태 제정안에 의거</p> <p>(1)주식회사(○) (2)기타법인()</p> <p>(3)개 인()</p> <p>4. 자본금 또는 출자금</p> <table border="1"> <tr> <th>액인금액</th> <th>외국인금액</th> <th>실인금액</th> <th>실인금액</th> <th>잔액</th> </tr> <tr> <td>1973.12.31년</td> <td></td> <td></td> <td></td> <td></td> </tr> <tr> <td>재 분입이 완료된 금액</td> <td></td> <td>3580000</td> <td></td> <td></td> </tr> </table>	액인금액	외국인금액	실인금액	실인금액	잔액	1973.12.31년					재 분입이 완료된 금액		3580000		
액인금액	외국인금액	실인금액	실인금액	잔액												
1973.12.31년																
재 분입이 완료된 금액		3580000														

5. 종업원수 및 연금급여액 (본사·본점분에만함)

○. 사업주 및 무급가족종사자는 이항 제직수 이상 종사하나 일정한 급여를 받지 않는 자를 말한다.
 ○. 피고용자에는 상용, 임시 및 일고용원인과 별가자, 단기용자가 및 파업중인 자도 포함하지 않되 장기 계약자 및 군복무자는 제외한다. (포함한 할 때는 피고용자수 앞에 표시를 한다).
 ○. 연간 급여액에는 피고용자에게 연간 지급한 모든 급여액으로서 현물로 지급한 것까지 미동액 을 포함한다. (퇴직위로금과 장기계약자 및 군복무자에게 지급한 것은 제외).

구 분	3월말	6월말	9월말	12월 말			연 가 금 여 액					
				계	남	여	1인	2인	3인	4인	5인	이상
(1) 사업주 및 무급가족종사자	23	2	2	2	2	1						
(2) 피 고 용 자	160	158	162	157	120	37	1	0	4	1	2	9
합 계	183	160	164	160	122	38	0	4	1	2	9	

6. 원재료 및 연료재고액 (본사·본점분에만함)

○. 본사 계정에 속하는 원재료 및 연료의 연초·연말 재고액을 기입한다.
 ○. 연초 재고액은 1973.1.1현재로, 연말재고액은 1973.12.31현재로 기입한다.
 ○. 금액은 장부가격에 의하나 이에 의하가 어려울 때는 각자 시가로 평가한다.

구 분	(1) 연 초 재 고 액						(2) 연 말 재 고 액					
	백	십	천	백	십	천	백	십	천	백	십	천
① 원 재 료				2	4	21				2	1	00
② 연 료				1	2	00				1	3	01
합 계				3	6	21				3	4	01

주(註) : ☆란은 기입하지 않는다.

년

조사표 (II)

조사용)

동지법의 규정에 따라 이조사표에 기재되는 내용은 통계목적에만 사용하며 그 이외의 용도로 보강할 수 없다.

7. 관할 사업체명부

- 1970.12.31현재 본사(본점)에 속하는 모든 사업체를 기입한다.
- 기업활동구분란에는 사업체의 해당 경제활동에 표시한다.
- 광공업 또는 광공업과 비(非)광공업과의 겸업인 경우에는 비교란에 주요생산품명을 기입한다.
- 비광공업의 경우에는 비교란에 해당 경제활동의 내용을 기입한다. (도매업, 무역업, 건설업등)

사업체명	대표자명	전화번호	소재지	종업원수	경제활동구분			비고
					광공업	경업	기타	
① 한국XX주식회사 부산공장	박 X X	23. 4391	부산서 영도구등삼동51번지	170	0			
② 한국XX주식회사 대구공장	김 X X	24. 2102	대구서 동인3가동 223번지	200	0			
③ 한국XX주식회사 인천공장	이 X X	2-2100	인천서도원동 111번지03호	160		0		분리
④ 한국XX주식회사 대전지점	전 X X	3 2145	대전서 대사동 247번지03호				0	도매업
⑤								
⑥								
⑦								
⑧								
⑨								
⑩								
⑪								
⑫								

8. 건설가계정

- 건설가계정은 연도별 자본형성을 파악하기 위한 것이므로 연감간역을 기입하지 않도록 유의한다.
- 연간 증가액이 연산 감소액보다 적은 경우에는 연간증감액란에 스프리틀 하고 그 차액을 기입한다.

(1) 건설가계정 연간증가					(2) 건설가계정 연간감소					(3) 연간증감 ((1)-(2))										
연도	십억	억	천만	십만	만	천원	백억	십억	억	천만	십만	만	천원	백억	십억	억	천만	십만	만	천원
	5	2	0	0	0	0		2	2	0	0	0	0		3	0	0	0	0	0

9. 조사표 작성근거

- 제6항 원재료 및 연료제조액과 제10항 유형고경자산의 작성근거를 구분하여 해당()안에 표시한다.
- 유형고경자산에 대한 장부는 부식부기를 말한다.

(1) 원재료 및 연료 제조액	(2) 유형고경자산
① 장 부 (0)	① 장 부 (0)
② 일 부 기 역 ()	② 일 부 추 정 ()
③ 기 역 ()	③ 추 정 ()

10. 유형 고정 자산

- ① 자산분류중 「3. 건물부속설비」는 장부상 구분이 곤란할 경우 「2. 건물」에 포함
- ② 「2」 안의 건물에는 모든 수입품(외국으로부터 직접수입한 중고수입품포함)과
- ③ 인도받지 못한 자산 취득액에서 연간처분액이 연간취득액보다 많은 경우 「△」표문자로
- ④ 자산취득가시 유형고정자산에서는 1965년1월1일 이후 최근의 제평가 결과를 기입
- ⑤ 1973년 및 1968년말 현재 종평가액은 연말현재로 기입하되 작성이 곤란할 경우
- ⑥ 해당 사항이 없는 년에는 사선(/)으로 표시한다.

자산분류	(1) 1973년말 현재종평가액	(2) 1973년 유형고정자산 취득액 및 처분액																
		연간취득액							연간처분액							연간감가 상각액		
		신 품			중 고 품				신 품			중 고 품						
신	취	득	신	취	득	신	취	득	신	취	득	신	취	득				
1. 토 지	8,970 명	XXXXXXXXXX							2,522 명							1,320 명	XXXXXX	
	1,7940	XXXXXXXXXX							5040							2640	XXXXXX	
2. 건 물 (우거·비우거용)	32000	12000							5000							8000	2000	900
①철근석조 및 철골조	32000	12000							5000							8000	2000	900
②토벽목조 및 목골조																		
3. 건물부속 설 비	12210	2050							1800								100	
4. 구 속 물	1520	1240							800								50	
①자발전 및 시	1000	800							700								30	
②교통시설 및 기타	520	440							100								20	
5. 기계및장치	97240																	
6. 공구·기구 및 비 품																		
7. 차 량 및 운 반 구																		
8. 선 박																		
합 계	167110	15290							10040							10600	4640	1050

적 요 : 유고사유, 기타 참고 사항등을 기입한다.

전월가액증가는 부장보통과 신규전월을 취하여 5억 원이 들었으며 감소는 기계번비압수로
해장계정으로 취리 되었음.

한다.
 자본적 지출은 포함한다.
 그 차액은 기입한다.
 한다.
 동회기연도말 장부가액을 기입한다.

(3) 연도별 순자산 취득액 (연간취득액-연간처분액)																(4) 1968년말 현재총평가액				(5) 1971년 자산재평가시 유형고정자산							
1972년				1971년				1970년				1969년				재평가직전 기간차고				재평가직후 기간차고							
인	취	처	분	인	취	처	분	인	취	처	분	인	취	처	분	인	취	처	분	인	취	처	분	인	취	처	분
520 평				670 평				780 평				100 평				507.5 평				XXXXXX				XXXXXX			
1040				1340				1560				200				12840				9020				10970			
2000				1000				△900				800				20000				18270				19290			
2000				1000				900				800				20000				18270				19290			
2100				1400				2220				1200				6230				5620				5980			
520				150				600				200				6241				4800				4970			
220				600				300				100				6241				4800				4970			
300				△150				300				100															
7523				1650				2000				6000				85230				79654				81223			
13183				12140				7280				7400				129641				117364				122433			

① 작성년월일	② 용담자소속	③ 용담자 성명	④ 조사원 성명	⑤ 지도원 성명
1974년 4월 9일	홍무 * (전화 83.4221)	김삿갓 [Ⓢ]	손모음 [Ⓢ]	김노석 [Ⓢ]

광 공 업 센 서 스

경제기획원 조사통계국

(경 세 사 업)

조사구번호	조사표번호	사업체번호	산업분류	조업월수		
3400-001	21	☆	☆	☆		

<p>1. 사업체명 및 소재지 사업체명이 없는 경우에는 대표자명과 소재지만 기입한다.</p> <p>사업체명 : 동 명 사</p> <p>대표자명 : 홍 길 들</p> <p>전화번호 : 2, 3123</p> <p>서울특별시 구 도 동 가 부산광역시 대천 ① 온평 ② 136 ③ 20 호 충청남도 공주군 온평 리 (6동3번)</p>	<p>2. 주요생산품명 및 생산공정</p> <p>(1) 주요생산품명 : 부 로 크</p> <p>(2) 생 산 공 정 : 세팅드로워-배관-성형-건조-부르크</p> <p>3. 연간조업월수 : 조일월이라 함은 월 15일이상 작업한 달을 말한다.</p> <p>(1) 조업월수 : (10) 개월</p> <p>(2) 해당란에 ○표 한다.</p> <table border="1" style="width: 100%;"> <tr> <th>1월</th><th>2월</th><th>3월</th><th>4월</th><th>5월</th><th>6월</th><th>7월</th><th>8월</th><th>9월</th><th>10월</th><th>11월</th><th>12월</th> </tr> <tr> <td></td><td>○</td><td>○</td><td>○</td><td>○</td><td>○</td><td>○</td><td>○</td><td>○</td><td>○</td><td>○</td><td></td> </tr> </table>	1월	2월	3월	4월	5월	6월	7월	8월	9월	10월	11월	12월		○	○	○	○	○	○	○	○	○	○	
1월	2월	3월	4월	5월	6월	7월	8월	9월	10월	11월	12월														
	○	○	○	○	○	○	○	○	○	○															

4. 종업원수 및 월평균 급여액

○ 사업주 및 무급 가족종사자는 주당 24시간 이상 종사하나 일정한 급여를 받지않는자를 말한다.
 ○ 1973. 12. 31현재의 연말종업원수와 1973년 조업기간중 평균종업원수의 해당숫자에 ○표한다.
 ○ 월평균 급여액에는 원화로 지급한 것도 지급당시의 시가로 평가하여 포함한다.

구 분	연 말 종 업 원 수 (1973. 12. 31 현재)				조업기간중 평균 종업원수 (1973. 1. 1 ~ 12. 31)				월평균 급여액				
	0	1	2	3	4	0	1	2	3	4	십만	만	천원
(1) 사업주 및 무급 가족종사자	0	①	2	3	4	0	①	2	3	4	X	X	X
(2) 유급종업원	0	1	2	③	4	0	1	2	③	4		9	0
합 계		1	2	3	④		1	2	3	④		9	0

5. 완제품의 월평균 판매량 및 판매액

○ 원재료를 직접 구입하여 생산한 완제품중에서 조업기간중 월평균 판매액이 온것부터 차례로 기입한다.
 ○ 다 광공업 사업체로 부터 원재료를 제공받아 수탁제조한 완제품은 제6항에 기입한다.
 ○ 품목명 및 수량 단위는 별첨 「산업분류 및 품목분류표」에 의한다.

일련 번호	품 목 분 류 번 호	완 제 품 명	☆	단 위	월 평 균 판 매 량	월평균 판매액		
						천원	백만	십만
①	3699200	부 로 크		1000대	4			200
2	3699201	벽 들		1000대	40			200
③	3699203	기 카		1000대	9			100
합 계					51			500

주(註) : ☆란은 기입하지 않는다.

조사표 (Ⅲ)

체 용)

용적법의 규정에 따라 이 조사표에 기재되는 내용은 통계목적에 가 용하며 그 비밀은 절대 보장됩니다.

6. 수탁제조업의 월평균 생산량 및 수입액

- 타 정공업 사업체로 부터 원재료를 제공받아 수탁제조한 완제품 중에서 수탁제조 수입액 (가동액)이 큰것부터 차례로 기입한다.
- 타 산업부문 (무역업, 도매업등)으로 부터의 수탁제조인 경우에는 직접 원재료를 구입사용한 것으로 간주하여 제5항에 기입한다.
- 품목명 및 수량단위는 별책 「산업분류 및 품목분류표」에 의한다.

일련 번호	품목분류번호	완 제 품 명	☆ 단 위	월 평 균 생 산 량	월 평균 수입액			
					천만	백만	십만	만
①	3699202	과 로 크	1000개	2				80
②	3699201	벽 들	1000개	6				30
③	3691203	기 과	1000개	1				20
④								
합 계					9			130

7. 월평균 주요 생산비

- 제5항의 완제품을 생산하기 위하여 조업기간중 사용한 월평균 생산비를 구분하여 기입한다.
- 기타란에는 전기요금 및 수도요금의 월평균 지불액을 기입하며 가구사용분이 생산활동을 목적으로 사용한 것과 구분되는 경우 이를 제외한다.

구	분	천만	백만	십만	만	천원
(1) 원 재료 비 :	제5항의 완제품 생산을 위해 사용한 원재료비			4	0	2
(2) 연 료 비 :	제5항의 완제품 생산을 위해 사용한 석탄류, 유류 및 기타 연료비				4	0
(3) 기 타 :	전기요금 및 수도요금의 월평균 지불액				1	0
합 계				4	5	2

8. 유형고정자산

- 연말총액은 1973. 12. 31현재의 금액으로, 기타의 란에는 1973년간의 금액으로 기입한다.
- 외국으로부터 직접수입한 중고품은 신규취득액에 포함한다.
- 연간 처분액에는 매각, 양도, 저해등에 의한 처분 및 감소액을 기입한다.

구	분	(1) 연말총액				(2) 연간신규취득액				(3) 연간중고취득액				(4) 연간처분액				
		천만	백만	십만	만	천원	천만	백만	십만	만	천원	천만	백만	십만	만	천원		
①	토지·건물및구축물		1	2	0	0		3	0	0		4	0	0		5	0	0
②	기계·기구 및 장치			9	0	0		4	0	0		1	0	0		2	0	0
③	차량·선박 및 운반구																	
합 계			2	1	0	0		7	0	0		5	0	0		7	0	0

적 요 : 구분이 힘든 품목명, 사업체 사용단위, 유고사유, 기타 참고사항등을 기입한다.

- ① 사업체 사용단위는 개 장이었음. ② 1원짜리 12종은 추위로 휴업. ③ 천방짜고 20만원 선 20개고 5만짜리 20개. ④ 5월과 6월, 9월 10일이 가장 경기가 좋았음.

① 작성년월일	② 응답자연락처	③ 응답자성명	④ 조사원성명	⑤ 지도원성명
1974년 11월 5일	(전화번호 2104)	김삿갓	손노승	박건수

XIII. 1974年 鑛工業統計調査

1) TAPE DESIGN LAYOUT

(産業 및 品目篇)

업 무 명

MULTIPLE TAPE LAYOUT FORM

74 광공업통계 부호 3-1

구분 산업편

VOL
LBL

FILE
LBL

RL 580 BF 6

BS 3480 MFS

TN: 4836	년	조사구			사업 채 번 호	산 업 분 류	창 설 년 대	조사 직 년 대	자 본 금	연 간 신 구 취 득 액					
		도	군	면						토 지	건물 및 구 축 물	기계기구 및 장 치			
001 ~ 050		5	10		15	20		25	30		35	40		45	50
	연 간 중 고 취 득 액														
	차량선박 및 운반구			합 계			토 지			건물 및 구 축 물		기계기구 및 장 치		차량선박 및 운반구	
051 ~ 100		55	60		65	70		75	80		85	90		95	100
	연 간 처 분 및 손 해 액														
	합 계			토 지			건물 및 구 축 물		기계기구 및 장 치		차량선박 및 운반구		합 계		
101 ~ 150		5	10		15	20		25	30		35	40		45	50
	전 설 가 계 정														
	3 월 말														
연간증가			연간감소			연간증감			무 급 생 산		사 무 합 계		무 급		
151 ~ 200		55	60		65	70		75	80		85	90		95	100
	6 월 말														
	9 월 말														
12 월 말 계															
생 산 사 무 합 계			무 급 생 산 사 무 합 계			무 급 생 산 사 무			무 급 생 산 사 무			무 급 생 산 사 무			
201 ~ 250		5	10		15	20		25	30		35	40		45	50

MULTIPLE TAPE LAYOUT FORM

부호 3-2

구분

VOL
LBL

FILE
LBL

RL

BF

BS

MFS

	12 월 말 남 자					12 월 말 여 자								
	합계	무 급	생 산	사 무	합 계	무 급	생 산	사 무	합 계	1 월	2	3		
251 ~ 300	55	60	65	70	75	80	85	90	95	100				
	생 산증업원 월별 조업일수							연 간 급 여 액						
	4	5	6	7	8	9	10	11	12	합 계	생 산증업원	사 무 및 기타	합 계	완제품 출하액
301 ~ 350	5	10	15	20	25	30	35	40	45	50				
	연 간 출 하 액 및 기 타 수 입 액							연 초 재 고 액						
	폐품판매액			수탁제조및 수리수입액		합 계		완 제 품		반제품 및 재 공 품				
351 ~ 400	55	60	65	70	75	80	85	90	95	100				
						연 말 재 고 액								
	원재료		연 료		합 계		완 제 품		반제품 및 재 공 품		원 재 료			
401 ~ 450	5	10	15	20	25	30	35	40	45	50				
						연 간 주 요 생 산 비								
	연 료		합 계		원재료비		연 료 비		구입전력비					
451 ~ 500	55	60	65	70	75	80	85	90	95	100				

업 무 명

MULTIPLE TAPE LAYOUT FORM

부호 3-3 구분 산업편 VOL LBL FILE LBL RL BF BS MFS

연 간 주 요 생 산 비										생 산 액		부가가치	
구 입 용 수 비		위탁생산비			수리유지비			합 계					
501 ~ 550	5	10	15	20	25	30	35	40	45	50			
평 균 평 균 조사표작성근거										공 란			
피고용자수 종업원수													
551 ~ 600	55	60	65	70	75	80	85	90	95	100			

업 무 명

MULTIPLE TAPE LAYOUT FORM

74 광공업통계 부호 1-1 구분 품목편 VOL LBL FILE LBL RL 89 BF BS 4450MFS

TN : 2282										조 사 구		사 업 체 번 호		산 업 분 류		카 드 번 호		품 목 번 호		등 록 번 호		품 목 별 완 제 품 출 하 액			
년		시		군		면		도																	
001 ~ 050	5	10	15	20	25	30	35	40	45	50															
완 제 품 연 초 재 고 액										완 제 품 연 말 재 고 액										* 카드번호 12-59 60은 합계품목 코드란 공백임.					
수 량					금 액					수 량					금 액										
051 ~ 100	55	60	65	70	75	80	85	90	95	100															

2) 内容檢査 및 符號記入 要領書

1974 광공업통계조사표내검과정

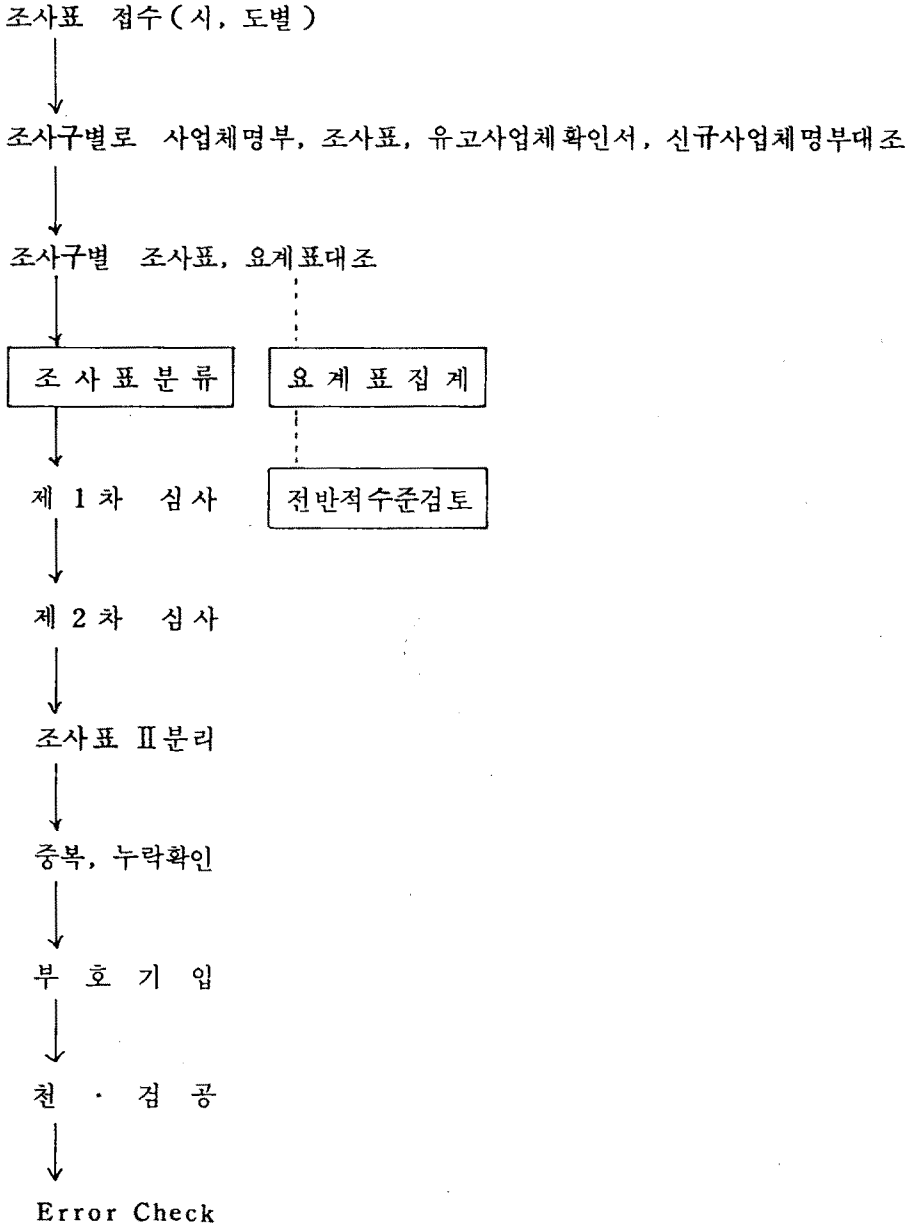

내용검사 및 부호기입요령

I. 총 칙

1. 조사표 내검에 들어가기 전에 조사구별로 다음사항을 대조한다.
 - 가. 조사표, 사업체명부, 유고사업체 확인서, 신규사업체명부 — 누락사업체 발견 및 사업체 명부 보완
 - 나. 조사표, 요계표 — 요계표 기재내용의 확인
2. 사업체명, 소재지, 전화번호등 사업체명부에 관한 사항과 유고사업체 대조 확인이 끝나면 13항(1표)의 분류번호를 산업분류 책자에 의거 대조 확인한 후에 조사표 I, II의 란의 사항중 산업분류란의 부호를 연필로 기입한다(이때의 조사표 II는 조사표 I에 그대로 합철시켜둠).
3. 조사표의 심사는 심사자료에 의거 조사표 I, II로 나누어 심사하며 조사표 I은 2단계심사를 실시하며 2차 심사완료까지는 조사표 I, II를 합철하여 심사하며 2차심사완료후 부호기입이 끝나면 분리하여 처리한다.
4. 조사표 기재내용을 정정할때는 적색볼펜을 사용하여 두줄을 긋고 정정한다.
5. 숫자의 기입은 아라비아 숫자로 기입하고 잘못 천공될 우려가 있는 숫자는 세심한 주의를 한다.
6. 천원미만의 금액은 4사5입한다.
7. 합계액이 기록이 안된것은 우선 연필로 합계액을 기입한다.

8. 평균피고용자수, 생산액과 부가가치는 산출 기록하지 않으며 기계 editing 후 Line up 할때 계산하여 넣는다. 그러나 내용심사시에 이들 사항은 개산하여 내용검토한다.

II. 제 1 차 심사

제 1차심사는 13항의 분류번호를 산업분류 책자에 의거 대조 확인한 후에 조사표 I, II의 란외 사항중 산업분류란의 부호를 연필로 기입하고 이때의 조사표 II는 조사표 I에 그대로 합철시켜 둔다. 이때의 조사표 II의 산업분류는 여러개의 산하 사업체의 주된 산업으로 처리하여야 하며 이는 각 공장별로 보아 비중이 큰(50%이상) 품목으로 하되 이것이 불가능할 경우에는 대분류, 중분류, 소분류, 세분류 순위로 결정하여 처리한 후 산업분류별, 규모별로 철한 다음 항목별로 심사한다.

1. 사업체명 및 소재지

2. 본사명 및 소재지

본사소재지가 1항의 사업체명 및 소재지와 다른 것은 별도로 분리하여 그 지역에 조사표 II가 있는가를 반드시 확인하고 누락된 사항을 보완하여 조사가 되지 않았거나 중복조사된것 또는 확인이 안된것은 보고한다(이때 분리조사표는 본사지역단위로 정리한다).

3. 창 설 년

가. 1975년으로 기재된 것과 기재되지 않은 것은 보고한다.

나. 1974 년으로 기록되고 연초재고액이 기록된 것이나 조업일수와
관련시켜서 잘못된 것도 보고한다.

4. 조직형태

사업체명을 참조하여 주식회사는 ㉠에, 기타법인은 ㉡에, 개인은
㉢에 〇표 돼있는 가를 확인하고 ㉠ 및 ㉡에 〇표된 것으로 자
본금액이 누락된 것은 보고한다.

5. 자본금 및 출자금액

가. 주식회사 및 기타법인인 경우에는 기입되어 있어야 하며 누락되
었을 때에 주식회사는 II표를 대조 보완하고 전혀 기록이 없는
경우 보고한다.

나. 개인 사업체는 사선을 긋는다.

6. 주요생산품명 및 생산공정

가. 13항에서 같은 품목분류번호가 여러개 주어진 경우에는 같은 번
호의 금액끼리 합산하여 주요생산품명을 결정하여야 한다(산업분
류는 1차로 중분류를 결정하고 이를 단계적으로 소분류, 세분류
세세분류 순으로 결정지어진다).

나. 주요생산품은 13항에서 가장 출하액이 큰 품목명과 일치하도록
6의 (가)를 수정한다.

7. 종업원수

가. 8항을 참조하여 휴업한 달을 제외한 3, 6, 9, 12월말 현재의
종업원을 생산종업원, 사무 및 기타종업원, 사업주 및 무급가족

종사자로 나누어서 기록되었는가를 검토한다.

- 나. 종업원합계는 3, 6, 9, 12월말 현재의 생산종업원, 사무 및 기타종업원, 사업주 및 무급 종업원의 합계이며 이들 사항을 검토하여 틀린 경우는 정정한다.
- 다. 12월말 현재의 종업원은 남, 녀로 구분하여 기록되었는가를 검토한다.
- 라. 개인사업체의 경우 사업주 및 무급가족 종사자수가 기록이 안된 것은 1명을 기입하여 준다.
- 마. 휴업한 달의 종업원수는 삭제한다.

8. 월별 조업일수

- 가. 31일보다 큰것은 보고한다.
- 나. 휴업은 업종에 따라 동일한 경향을 나타내는바, 업종에 따라 합리성 여부를 검토하여야 한다.

9. 연간 급여액

- 가. 합계액을 검산한다.
- 나. 1인당 연간급여액을 계산하여(조업기간과 산업을 참고) 5만원 이하이거나 1백만원 이상인 경우는 보고한다.

$$\text{※ 1인당 연평균급여} = \frac{\text{급여액 합계}}{\text{조업기간평균피고용자수}} \\ (3 + 6 + 9 + 12\text{월} / 4)$$

10. 연간 출하액 및 기타 수입액

가. (가) 완제품 출하액이 13(가)의 합계와 일치되지 않는 경우는 보고한다.

나. (다)에만 기록이 되고 11(가) 원재료비가 없는 경우 13의 품목별로 기록된 것은 삭제한다.

다. (나) 폐품판매액이 (가) 완제품 출하액의 10% 이상 기입된 것은 보고한다.

라. 10의 합계 > 9의 합계 + 11의 합계

11. 연간 주요생산비

가. 생산비 내용기록이 전혀 안되고 합계액만 기록된 것은 보고한다.

나. 원재료비

광업의 경우는 토사석채굴업(이는 30%선)을 제외한 생산비 합계의 60%선에, 제조업의 경우는 전반적으로 생산비합계의 80%선에 도달하여야 하며 광업은 30%이하, 제조업은 50% 이하인 경우는 10의 (가)항 보다 (다)항이 큰 경우를 제외하고 보고하여 타당성을 검토한다.

즉 수탁생산(10의 (다)항)을 하는 사업체는 원재료비가 없거나 미소하게 계상되기 때문이다.

다. 연료비, 구입전력비, 구입용수비는 업종에 따라서 경향이 있는바 산업세분류별로 철한 중에서 다른 조사표와 비교해서 전혀 기록이 안된 사항과 각 항별로 그 비율이 광업의 경우 생산비 합계의 40%이상, 제조업의 경우 20%이상인 것은 보고한다.

- 라. 위탁생산비는 원재료비보다 통상 적게 계상되므로 생산 종업원이 없는 경우를 제외하고 위탁생산비가 큰 경우는 보고한다.
- 마. 수리 및 유지비는 생산비합계의 10%이상 기록된 것은 보고한다(제조업에 한함).
- 바. 완제품 출하액이 없는 사업체로서 원재료비에 5,000천원 이상인 경우

12. 연초, 연말 재고액

- 가. 합계액을 검산한다.
- 나. (가) ① 완제품의 연초 재고액은 13(나)의 합계와 일치하여야 하며
 (나) ① 완제품의 연말재고액은 13(다)의 합계와 일치하여야 한다.

13. 완제품 출하액 및 재고액의 품목별 내역

- 가. 품목분류 번호는 산업분류 및 품목분류표에 의하여 일일이 확인하고 기록이 안된것은 보고한다.
- 나. 분류번호, 단위는 반드시 확인하여야 하며 틀리는 경우는 수량을 지정단위로 환산한다.

14. 유형고정자산의 연간취득액 및 처분액

- 가. 합계액을 검산한다.
- 나. 1973, 1974년 창설된 사업체로서 유형고정자산의 취득이 없는 것은 보고한다.
- 다. 15.(나) 건설가계정 연간감소에 기재된 경우에 신규 취득액이 없으면 보고한다.

15. 건설가계정

가. 연간 증감을 점검한다.

16. 생산액과 부가가치

생산액과 부가가치는 직접조사하지는 않고 있으나 다음 요령에 의거하여 연필로 여백에 기입한 후에 아래 요령에 의거 검토한다.

가. 생산액 = 연간 출하액 및 기타수입액 + 연말재고액 (완제품과 반제품 및 재공품) - 연초재고액 (완제품과 반제품 및 재공품)

$$= 10 \text{의 합계} + [12.(나) \text{의 } (①+②)] - [12.(가) \text{의 } (①+②)]$$

나. 부가가치 = 생산액 - 주요 생산비합계

다. 부가가치 > 급여액 합계

Ⅲ. 제 2 차 심사

제 2 차심사는 조사표전반에 대하여 합계액 및 질의조회된 항목을 1차적으로 검토하며, 특히 중점적으로 검토되어야 할 사항은 13. 완제품 출하액 및 재고액의 품목별 내역과 10. 연간출하액을 산업세분류별로 비교하고 분류번호, 수량, 단위 및 조사표 전반에 걸쳐 다음 순위로 합리성을 검토한다.

1. 산업분류가 틀린 경우는 수정기입하여 재분류하여 순서대로 철한다.
2. “ 13. 완제품 출하액 및 재고액의 품목별 내역 ”

가. 품목분류번호, 완제품명을 재확인하고

- 나. 지정단위에 의한 것인가를 확인하여 지정단위에 의하지 않는 경우는 “도량형 단위환산표”에 의거 수량, 단위를 정정 기입한다.
- 다. 지정단위에 의한 경우는 금액을 수량으로 나누어 품목별 가격표를 참조하여 단위당 가격이 합리적인가를 검토한다.
- 라. 종업원수 50 인이상 사업체에 대하여는 광공업 동태조사의 물량과 대조한다.

IV. 조사표 II 내용검사요령

1. 조사표II와 각 항목의 기입요령은 조사표I의 기입요령과 동일하나 이는 본점 또는 본사분에 한하여 기입되는 것이므로 조사표I을 참조하여 중복 기입되지 않았는가를 유의하여 점검한다.
2. “10. 관할 사업체 명부”란의 관할사업체에 대하여 조사표I이 있는지의 여부를 확인하여 조사구번호, 조사표번호를 “10. 관할사업체 명부”란 외에 기록하고 미확인 된것은 보고한다.
3. 자본금 또는 출자금액은 조사표I에 기입된 자본금 또는 출자금액과 일치하여야 하며 기입이 안된 것은 조사표I의 것을 기입한다.
4. 유형고정자산은 산하 사업체와의 중복기재를 점검한다.

V. 부호기입요령

1. 일반사항

- 가. 조사구번호 : 6 자리수
- 나. 조사표번호 : 2 자리수

고 동류의 것을 합하여 결정하고 이 경우도 없는 경우는 4 자리 숫자로 결정한 후에 4 자리 숫자중에서 비중이 큰 5 자리 숫자를 그 사업체의 산업분류로 한다.

단, 조사표에 품목분류번호 기재가 안된 경우는 품목분류 및 분류색인표에 의하여 분류 기록하되 분류가 명확히 안되거나 분류표에 없는 것은 보고한다.

다. 창 설 년

1945 년이전	01
1946 ~ 1950	02
1951 ~ 1955	03
1956 ~ 1960	04
1961 ~ 1965	05
1966 ~ 1970	06
1971	07
1972	08
1973	09
1974	10

라. 조 직 형 태

주 식 회 사	1
기 타 법 인	2
개 인	3

마. 자 본 계 층

자본금 또는 출자금액을 계층별로 구분 기입한다.

10,000 천원미만	1
10,000 천원	50,000 천원미만 2
50,000 천원	100,000 천원미만 3
100,000 천원	500,000 천원미만 4
500,000 천원	1,000,000 천원미만 5
1,000,000 천원이상	6

바. 종업원수

사. 단위부호

1) 무	계	2) 길이 및 넓이	3) 부	피	
<i>g</i>	... 01	<i>m</i> 21	<i>l</i> 11
<i>kg</i>	... 02	<i>m / ply</i>	... 22	<i>m²</i> 12
㎍	... 03	<i>m²</i> 23		
G/T	... 04				
S/T	... 05				

4) 기 타

매(枚) 30	본(本) 36	개(個) 42
100 매(枚) 31	1,000 본(本) 37	권(卷) 43
속(束)(100 장) 32	1,000 부(部) 38	권(2,000매) 44
짝(2,000매) 33	족(足) 39	연(連) 45
짝(2,000마리)	... 34	착(着) 40	상자(箱子)	... 46
대(袋, 台) 35	조(組) 41	량(輛) 47

타(打)	48	K.V.A	53	1,000 매	58
갑(匣)	49	μ . F	54	※	99
1,000 갑	50	쌍	55		
정	51	장	56		
HP (마력)	52	회선	57		

3. 기호별전산내검요령

- AA 창설년 CORD가 10일경우 12항의 ㉞가 나올 경우
- AB " " " 14항의 ㉞㉟가 안 나올 경우
- AC 조직형태가 1,2일 경우 자본금액이 안나오면서 7항의 ㉞가 나올 경우
- AD 조직형태가 3일 경우 자본금액이 있고 7항의 ㉞가 안나올 경우
- AE 자본계층 비교(한자리)
- EA 7항의 ㉞㉟㊱중에 어느 한곳도 안나올 경우
- EB " ㉞㉟중에 1의 3, 6, 9, 12월말의 합계/조업분기 = A
9항의 ①의 금액/A = 값이 5萬~100萬
- EC 7항의 ㉞㉟중에 2의 3, 6, 9, 12월말의 합계/조업분기 = B
9항의 ②의 금액/B = 값이 10萬~200萬
- G, A, B, C, D 각 월별로(8항) → 7항의 월말과의 연관 Check
- HA 10항의 ㉞에 금액이 13항의 ㉞의 합계와의 일치여부
- HB " " " 있을 경우 11항의 ㉞가 없을 경우
- HC " ㉞에 " ㉞의 금액보다 1/10이 넘을 경우
- HD 10항의 합계금액 - 12항의 ㉞의 ①+②합계 + 12항의 ㉞①+②의 합계가 9항의 합계 + 11항의 합계보다 크지 않을 경우
- HE 10항의 ㉞㉟가 안나오면서 ㉞가 나올경우 12항의 ㉞㉟의 1과 13항의 전체가 나올 경우
- HF 11항의 합계의 20%가 넘을 경우
- KA 11항의 ㉞가 11항의 합계에 10%를 초과할 경우
- KB 산업분류 첫 Col이 3일 경우 ㉞ ... ㉞의 각항이 11항의 합계의

20%를 초과할 경우

KD 산업분류 첫 Col 이 2일 경우 \oplus ... \ominus 의 각항이 11항의 합계의 40%를 초과할 경우

KE 산업분류 첫 Col 이 2일 경우 11항의 \oplus 가 11항의 합계의 30% 이하면 error

KC 산업분류 첫 Col 이 3일 경우 11항의 \oplus 가 11항의 합계의 50% 이하면 error

ZA 12항의 \oplus 의 1의 금액과 13항의 \oplus 의 금액의 합계 일치여부

ZB " \oplus 의 " " " \oplus 의 " "

BB 14항의 신규액의 합계 + 중고액의 합계가 15항의 \oplus 보다 크지 않을 경우

BA 14항의 신규액의 \oplus 가 나오면 error

3) 調 査 票 (I・II)

통계법제10조의 규정에 따라 이 조사표
에 기재되는 내용은 통계 목적에만 사
용하며 그 비밀은 절대 보장 됩니다.

1974년

광공업통계조사표 (I)

조사구번호	조사표번호	사업체번호	산업분류	창 설 년	조 직 형 태	자 본 계 종
		☆	☆	☆	☆	☆

1. 사업체명 및 소재지		<u>사업체명</u>																						
		<u>대표자명</u> (전화 국 번)																						
	서울특별시	구	로·동	가	번지의	호																		
	부산직할시	시	구	동	번	번																		
	도	군	읍·면	리 (동	번)																		
2. 본사명 및 소재지		<u>본사명</u>																						
		<u>대표자명</u> (전화 국 번)																						
	서울특별시	구	로·동	가	번지의	호																		
	부산직할시	시	구	동	번	번																		
	도	군	읍·면	리 (동	번)																		
3. 창설 년월일		19 년 월 일																						
4. 조 직 형 태		해당란에 ○표																						
		<input checked="" type="radio"/> 주식회사() <input checked="" type="radio"/> 기타법인() <input checked="" type="radio"/> 개 인()																						
5. 자본금 또는 출자금액(법인에 한함)		1974. 12. 31 현재 분입이 완료된 금액																						
		<table border="1"> <thead> <tr> <th>백</th> <th>십</th> <th>억</th> <th>천</th> <th>만</th> <th>십</th> <th>만</th> <th>천</th> <th>원</th> </tr> </thead> <tbody> <tr> <td> </td> <td> </td> <td> </td> <td> </td> <td> </td> <td> </td> <td> </td> <td> </td> <td> </td> </tr> </tbody> </table>					백	십	억	천	만	십	만	천	원									
백	십	억	천	만	십	만	천	원																
6. 주요생산품명 및 생산공정																								
(가) 주요 생산품명		①		②		③																		
(나) 주요사용원재료명		①		②		③																		
(다) 생 산 공 정																								

주(註) : ☆란은 기입하지 않는다.

7. 종업원수

구	분	3월말	6월말	9월말	12월말		
					계	남	여
(가) 사업주 및 무급가족 종사자 주당 2시간 이상 종사하나 일정한 급여를 받지않는 자를 말한다.							
(나) 피고용자 상용, 임시 및 일고종업원과 병가자, 단기 휴가자 및 파업중인 자도 포함하되 장기 결근자 및 군복무자는 제외.	1 생산 종업원						
	2 사무 및 기타종업원						
합 계							

9. 연간급여액

() 피고용자에게 연간 지급한 모든 급여액으로서 현물로 지급한 것과 미분액을 포함한다. () 퇴직금과 장기결근자 및 군복무자에게 지급한 것은 제외한다.	구	분	백억	십억	억	천만	백만	십만	만	천원
	1	생산 종업원								
	2	사무 및 기타종업원								
	합 계									

11. 연간 주요 생산비

() 1974년간 생산을 위하여 사용(소비)한 비용중 인건비를 제외한 생산비품 구분하여 기입한다.
 () 자가생산된 중간제품을 사용하여 최종 제품을 생산한 경우 최초의 원재료비만 기입한다.

구	분	천억	백억	십억	억	천만	백만	십만	만	천원
(가) 원재료비 : 생산에 실제로 사용된 금액(분입포함)										
(나) 연료비 : 석유, 석탄 기타 연료										
(다) 구입전력비 : 전기요금(사무실포함) 미분금 포함										
(라) 구입용수비 : 생산에 사용된 모든 용수의 요금										
(마) 위탁생산비 : 가공임(위탁생산을 위해 제공한 원재료비는 제외)										
(바) 수리유지비 : 유형고정자산의 수리유지를 위하여 지출된 제비용										
합 계										

13. 완제품 출하액 및 재고액의 품목별 내역

() 품목명 및 수량단위는 별책 「산업분류 및 품목분류표」에 의한다. 출하액이 큰 품목부터 차례로 기입한다.
 () 분류표에 없거나 구분하기 어려운 품목은 사업책에서 사용하는 명칭과 수량단위로 기입하고 적요란에 자세한 내용을 명기한다

인번	련호	품목분류번호	완제품명	단위	(가) 품목별 완제품 출하액								
					수량	천억	백억	십억	억	천만	백만	십만	만
1													
2													
3													
4													
5													
6													
7													
8													
9													
10													
11													
12													
합		계			(10항(가)와 일치)								

8. 월별조업일수

- 조업일수는 생산활동을 위하여 실제로 작업한 날을 말한다.
- 휴업일이 아니더라도 기계고장 정전등으로 실제로 작업을 하지 않은 날은 제외한다.

1월	2월	3월	4월	5월	6월	7월	8월	9월	10월	11월	12월	합	계

10. 연간 출하액 및 기타 수입액

- 완제품 출하액은 직접 생산한 완제품과 위탁생산한 완제품중에서 1974년간에 출하한 것을 기입한다.
- (의상판매, 건본 및 선분용, 사무용 및 급여용 동일기업내의 타사업체에 무상으로 양도한 것도 포함)
- 완제품 출하액은 13항의 (가) 품목별 완제품 출하액 합계와 일치하여야 한다.

구	분	천원	백원	십원	원	천만	백만	십만	만	천원
(가) 완	제품 출하액 : 공장인도가격으로 품종세, 주색, 식유류세, 직물세등이 포함된 금액.									
(나) 제	출판대역 : 생산과정에서 나온 불합격품 및 폐품등의 판매액									
(다) 수	탁제조및수리수입액 : 수탁생산하고 받은 가공임, 수리대금등으로 받은 금액									
합		계								

12. 연초 연말 재고액

- 연초재고액은 1974. 1. 1 현재로, 연말재고액은 1974. 12. 31 현재로 소재 장소에 관계없이 사업체 소유의 재고품 전부를 산부가적으로 기입한다.
- 위탁생산으로 인한 재고품은 포함하고 수탁으로 인한 재고품은 제외한다.
- 완제품의 재고액은 13항의 (나), (다)의 합계와 일치하여야 한다.

구	분	(가) 연 초 재 고 액					(나) 연 말 재 고 액										
		천원	백원	십원	원	천만	백만	십만	만	천원	백원	십원	원	천만	백만	십만	만
1) 완	제	품															
2) 반	제	품 및 재 공 품															
3) 원	재	료															
4) 연	료	로															
합		계															

- ☆는 기입하지 않는다.

(나) 품목별 완제품 연초 재고액										(다) 품목별 완제품 연말 재고액												
수	량	천원	백원	십원	원	천만	백만	십만	만	천원	수	량	천원	백원	십원	원	천만	백만	십만	만	천원	
(12항(가)의 ①과 일치)										(12항(나)의 ①과 일치)												

14. 유형고정 자산의 연간취득액 및 처분액

- 신규취득액: 한번도 사용한 적이 없는 유형고정자산의 취득 및 설치비(외국으로부터 직접 수입한 중고품 포함)
- 중고취득액: 신규이외의 중고 자산 취득 및 설치비
- 처분액: 매각, 양도, 제해등에 의한 처분 및 감소액(감가상각에 의한 감소는 포함치 않음)

구분	연간 신규 취득액					연간 중고 취득액					연간 처분 및 손해액				
	백	십	억	천	만	백	십	억	천	만	백	십	억	천	만
(가) 토지															
(나) 건물 및 구조물															
(다) 기계기구 및 장치															
(라) 차량선박 및 운반구															
합계															

15. 건설가계정

- 건설가계정은 연도별 자본 형성을 파악하기 위한 것이므로 연말 잔액을 기입하지 않도록 유의한다.
- 연간 증가액이 연간감소액 보다 적은 경우에는 연간증감액란에 △표시를 하고 그 차액을 기입한다.

(가) 건설가계정 연간 증가					(나) 건설가계정 연간감소					(다) 연간 증감((가)-(나))				
백	십	억	천	만	백	십	억	천	만	백	십	억	천	만

16. 조사표 작성 근거

해당란에 ○표

(가) 장 부 () (나) 일 부 기 억 () (다) 기 억 ()

적요

○구분이 어려운 품목명, 사업체 사용단위, 기타 참고사항등을 기입한다.

조사에 관한 사항

1. 조사표 작성년월일	2. 응답자소속	3. 응답자성명	4. 조사원성명	5. 지도원성명
1975년 월 일	과 전화()	①	②	③

통계법 제10조의 규정에 따라 이 조사표에 기재되는 내용은 통계 목적에만 사용하며 그 비밀은 절대 보장됩니다.

1974년

광공업 통계조사표 (Ⅱ)

(본사 본점 조사용)

조사구번호	조사표번호	사업체번호	산업분류	창설년	조직형태	자본제종
-		☆	☆	☆	☆	☆

1. 본사(본점)명 및 소재지

본사명 _____

대표자명 _____ (전화 국 번)

서울특별시 구 로·동 가 번지의 호
 부산직할시 시 구 동 리 (통 반)
 도 군 읍·면

2. 창설년월일

19 년 월 일

3. 조직형태

해당란에 ○표

(가) 주식회사() (나) 기타법인() (다) 개인()

4. 자본금 또는 출자금

법인에 한하여
 1974. 12. 31 현재
 분입이 완료된 금액

백여	십여	억	천만	백만	십만	만	천원

주(註) ☆란은 기입하지 않는다.

5. 종업원수 및 연간급여액(본사·본점분에 한함)

- 사업주 및 무급가족 종사자는 주당 24시간 이상 종사하나 일정한 급여를 받지 않는 자를 말한다.
- 미고용자에는 상용 임시 및 일고종업원과 병가자, 단기휴가자 및 과업증인자도 포함하되 장기결근자 및 군복무자는 제외한다(휴업한 월에는 미고용자 수 앞에 △표 표시를 한다)
- 연간급여액에는 미고용자에게 연간 지급한 모든 급여액으로 현물을 지급한 것과 미불액을 포함한다(퇴직과 장기 결근자 및 군복무자에게 지급 한것은 제외)

구 분	3 월 말	6 월 말	9 월 말	12 월 말			연 간 급여액										
				계	남	여	십억	억	천만	백만	십만	만	천원				
㉔ 사업주및무급가족종사자																	
㉕ 미 고 용 자																	
합 계																	

6. 원재료 및 연료재료액(본사·본점분에 한함)

- 본사 계정에 속하는 원재료 및 연료의 연초 연말 재고액만 기입한다.
- 연초 재고액은 1974. 1. 1 현재로, 연말재고액은 1974. 12. 31 현재로 기입한다.
- 금액은 장부가격에 의하나 이에 외하기 어려운 때는 각각 시가로 평가한다.

구 분	(가) 연 초 재 고 액						(나) 연 말 재 고 액										
	백억	십억	억	천만	백만	십만	만	천원	백억	십억	억	천만	백만	십만	만	천원	
㉖ 원 재 료																	
㉗ 연 료																	
합 계																	

7. 유형고정 자산의 연간 취득액 및 처분액

- 신규취득액: 한번도 사용한 적이 없는 유형고정자산의 취득 및 설치비(외국으로부터 직접 수입한 중고수입품 포함)
- 중고취득액: 신규이외의 중고자산 취득 및 설치비
- 처 분 액: 매각, 양도, 채해등에 의한 처분 및 감소액(감가상각에 의한 감소는 포함치 않음)

구 분	(가) 연간신규취득액						(나) 연간중고취득액						(다) 연간처분 및 손해액												
	백억	십억	억	천만	백만	십만	만	천원	백억	십억	억	천만	백만	십만	만	천원	백억	십억	억	천만	백만	십만	만	천원	
㉘ 토 지																									
㉙ 건물및구축물																									
㉚ 기계기구 및 장치																									
㉛ 차량선박 및 운반구																									
합 계																									

8. 건설가계정

○건설가계정은 연도별 자본형성을 파악하기 위한 것으로 연달 잔액을 기입하지 않도록 유의한다.
 ○연간증가액이 연간감소액보다 적은 경우에는 연간증감액란에 △표시를 하고 그 차액을 기입한다.

(가) 건설가계정 연간증가				(나) 건설가계정 연간 감소				(다) 연간 증감 [(가)-(나)]							
백억	십억	억	천만	백만	십만	만	천원	백억	십억	억	천만	백만	십만	만	천원

9. 조사표 작성 근거

○해당란에 ○표

1. 장 부() 2. 일부지역() 3. 기 역()

10. 관할사업체 명부

○1974. 12. 31 현재 본사·본점에 속하는 모든 사업체를 기입한다.
 ○경제활동 구분란에는 사업체의 해당 경제활동에 ○표 한다.
 ○광공업 또는 광공업과 비(非)광공업과의 겸업인 경우에는 주요 생산품 란에 주요 생산품명을 기입하며 기타의 경우에는 주
 요생산품란에 해당 경제 활동의 내용을 기입한다(무역업, 도매업등)

사 업 체 명	대표자명	전화번호	소 재 지	총 업 원 수	경제활동구분			주요생산품명
					광공업	업	기타	
1.								
2.								
3.								
4.								
5.								
6.								
7.								
8.								
9.								
10.								
11.								
12.								
13.								

적요 ○참고사항(판할사업체의 특성, 연간 실적 동향등)

(This area is intentionally left blank for handwritten notes.)

조사에 관한 사항

조사표 1. 작성 년월일	2. 응답자소속	3. 응답자 성명	4. 조사원 성명	5. 지도원 성명
1975년 월 일	전화(과)	③	④	⑤

XIV. 1975年 鑛工業統計調査

1) TAPE DESIGN LAYOUT

(産業 및 品目篇)

업 무 명

MULTIPLE TAPE LAYOUT FORM

75광공업통계 부호 3-1 구분 산업편

VOL
LBL

FILE
LBL

RL 580 BF 6 BS 3480MFS

TN: 1902 산 업 Copy TN: 313	년	조사구			사 업 체	산 업 분 류	창 설 년	조사 직 업 분 류 년	자 본 금	연 간 신 구												
		도	군	면						토 지	건 물 및 구 축 물	기 계 기구 및 운 반 구										
001~050													5	10	15	20	25	30	35	40	45	50
취 득 액					연 간 중 고 취 득																	
차 량 선 박 및 운 반 구			합 계			토 지			건 물 및 구 축 물		기 계 기구 및 장 치		차 량 선 박 및 운 반 구									
051~100													55	60	65	70	75	80	85	90	95	100
액		연 간 처 분 및 손 해 액																				
합 계			토 지			건 물 및 구 축 물		기 계 기구 및 운 반 구		차 량 선 박 및 운 반 구		합 계										
101~150													5	10	15	20	25	30	35	40	45	50
건 설 가 계 경					3 월 말					6 월												
연 간 증 가			연 간 감 소			무 급 생 산		사 무 계		무 급 생												
151~200													55	60	65	70	75	80	85	90	95	100
말			9 월 말					12 월 말 계														
산 사 무 계			무 급 생 산 사 무 계			무 급 생 산 사 무 계			무 급 생 산 사 무 계													
201~250													5	10	15	20	25	30	35	40	45	50

업무명

MULTIPLE TAPE LAYOUT FORM

부호 3-2 구분 VOL LBL FILE LBL RL BF BS MFS

	12 월 남				12 월 여				월											
	무	급	생	산	사	무	계		무	급	생	산	사	무	계	1	2	3	4	
																	월	월	월	월
251~300	55	60	65	70	75	80	85	90	95	100										
	별 조 업 일 수								연 간 급 여 액				연							
	5	6	7	8	9	10	11	12	합	생 산 종 업 원		사 무 및 기 타		합 계		완 제 품				
	월	월	월	월	월	월	월	월	계											출 하 액
301~350	5	10	15	20	25	30	35	40	45	50										
	간 출 하 액 및 기 타 수 입 액								연 초 재											
	폐 품 판 매 액				수 리 제 조 및 수 리 구 입 액				합 계				완 제 품				완 제 품 및 제 공 품			
351~400	55	60	65	70	75	80	85	90	95	100										
	고 액								연 말 재											
	원 재 료		연 료		합 계				완 제 품				반 제 품 및 재 공 액		원 재 료					
401~450	5	10	15	20	25	30	35	40	45	50										
	고 액								연 간 주											
	연 료				합 계				원 재 료 비		연 료 비		구 입 전 력 비							
451~500	55	60	65	70	75	80	85	90	95	100										

업 무 명

MULTIPLE TAPE LAYOUT FORM

부호 3-3 구분 VOL LBL FILE LBL RL BF BS MFS

	생 산 비						* SIGN (D) 생 산 액	* SIGN(D) 부 가 가치		
	구 입 용 수 비	위 탁 생 산 비	수 리 유 지 비	합 계						
501~550	5	10	15	20	25	30	35	40	45	50
	평 균 피 고 용 자	종 업 원		조 사 표 작 업 순 번 모 든	공 란					
	551~600	55	60	65	70	75	80	85	90	95

업 무 명

MULTIPLE TAPE LAYOUT FORM

부호 1-1 구분 품목편 VOL LBL FILE LBL RL 90 BF 40 BS 3600MFS

TN: 4200 Copy TN: 4217	연 도	조 사 구			사 업 채 번 호	산 업 분 류	카 드 번 호 12 ~ 59	품 목 코 드	단 위 부 표	품목별 완제 품출 하액	
		도	군	면						수 량	금 액
001~050	5	10	15	20	25	30	35	40	45	50	
	품목별 완제 품 연 초 재 고 액				품목별 완제 품 연 말 재 고 액				* 카드번호 60은 합계 카드		
	수 량		금 액		수 량		금 액				
051~100	55	60	65	70	75	80	85	90	95	100	

2) 符號記入一覽表

1975년 광공업통계조사

부 호 기 입 일 램 표

조 사 구 번 호

- 1) 6자리수

사 업 체 번 호

- 1) 시도단위별 고유번호 4자리수
(0001 ~)
2) I표, II표 및 카드동일

산 업 분 류

- 1) 품목번호 검토후에 분류
2) 5자리수(세세분류)
3) I표, II표 동일
4) 분류순서 ... 대분류 → 중분류 → 세분류 → 세세분류
(산업분류일람표 참조)

조 직 형 태

- 1) I표, II표 동일
2) 분류번호
 주식회사 1
 기타법인 2

개 인 3

총 업 원 수

- 1) 5자리수
2) 휴업한달 공란

월 별 조 업 일 수

- 1) 월별조업일수 2자리수
2) 합 계 3자리수

창 설 연

- 1) I표(사업체)에서는 실제설립년을 기록하여 II표와 틀리는 경우 있음.
2) 분류번호
 1945년이전 01
 1946 ~ 1950 02
 1951 ~ 1955 03
 1956 ~ 1960 04
 1961 ~ 1965 05
 1966 ~ 1970 06
 1971 07

1972	08
1973	09
1974	10
1975	11

자 본 계 층

10,000 천원미만	1
10,000 ~ 49,999 천원이하	2
50,000 ~ 99,999 천원이하	3
100,000 ~ 499,999 천원이하	4
500,000 ~ 999,999 천원이하	5
1,000,000 천원이상	6

조 사 표 작 성 근 거

가) 장 부	1
나) 일부기억	2
다) 기 역	3

단 위 부 호

무 계	부 피
<i>g</i> 01	<i>ℓ</i> 11
<i>kg</i> 02	<i>kl</i> 12
$\frac{M}{T}$ 03	<i>m³</i> 13
$\frac{G}{T}$ 04	
$\frac{S}{T}$ 05	길이 및 넓이
	<i>m</i> 21

<i>m</i> / <i>ply</i> 22
1,000 <i>ply</i> 23
<i>m²</i> 24
기 타
매 (枚) 30
100매 31
속 (束100 장) ... 32
짝(2,000대) ... 33
짝(2,000마리) ... 34
대 (袋臺) 35
본 (本) 36
1,000 본(本) ... 37
1,000 부(部) ... 38
족(足) 39
착(着) 40
조 (組) 41
개 (個) 42
권 (卷) 43

권 (2,000 매) ... 44
연 (連) 45
상자 (箱子,C/S) 46
량 (量) 47
타 (打) 48
갑 (匣) 49
1,000 갑 50
정 51
HP (마력) 52
K.V.A 53
μ . F 54
(마이크로화라디)
쌍 55
장 56
회선 57
1,000 매 58
1,000 족 59
1,000 개 60
※ 99

품 목 분 류 및 자 리

품목분류번호	8 자리수
수량단위 (☆)	2 자리수
수 량	11 자리수

3) 記號別 錯誤處理 要領

기 호 별 착 오 처 리 요 령

AA

1975년 창설(1)이면 12항(1)의 연초재고액이 없으며 14항의 유형고정 자산중 신규나 중고의 취득이 있어야 한다.

- ① 창설년도가 75년이 확실한가를 우선 확인하여 착오인 것은 창설년 Code를 일치 정정시킨다.
- ② 75년이 확실하면 12항의 연초재고액과 14항의 유형고정자산 취득을 검토하여,
 - ㉠ 두 항목이 모두 있으면 연초재고액 [12항(1)과 13항(2)] 을 모두 삭제한다.
 - ㉡ 연초재고액은 있고 유형고정자산 취득이 없으면 창설년을 1974년 이전년도로 수정한다.
 - ㉢ 두 항목이 모두 없으면 산업과에 통보한다.

AB

조직형태가 주식회사(1)나 기타 법인(2)이면 5항의 자본금은 있어야 하며 7항의(1) 사업주 및 무급가족 종사자는 없어야 한다.

- ① 4항의 조직형태와 1항의 사업체명, 2항의 본사명을 확인하여 착오인 것은 조직형태 Code를 정정한다.
- ② 주식 혹은 법인조직이 확실하면 5항의 자본금과 7항의 사업주 및 무급가족 종사자를 검토하여,

- ㉞ 두 항목이 모두 있으면 7항의 사업주 및 무급가족 종사자를 삭제하고 합계란도 수정한다.
- ㉟ 5항의 자본금은 없고, 7항의 사업주 및 무급가족종사자가 있으면 조직형태를 개인(3)으로 수정한다.
- ㊱ 두 항목이 모두 없는 경우 본사가 있으면 조사표〔Ⅱ〕를 찾아 자본금과 자본계층 Code를 기재하고 본사가 없는 것은 산업과에 통보한다.

AC

조직형태가 개인(3)이면 5항의 자본금이 없어야 하며 7항의 사업주 및 무급가족 종사자가 있어야 한다.

- ① 4항의 조직형태와 1항의 사업체명, 2항의 본사명을 확인하여 착오인 것은 조직형태 Code를 정정한다.
- ② 개인조직이 확실하면 5항의 자본금과 7항의 사업주 및 무급가족 종사자를 검토하여,
 - ㉞ 두 항목이 모두 있으면 자본금과 자본계층 Code 삭제
 - ㉟ 5항의 자본금은 있고, 7항의 사업주 및 무급가족 종사자가 없으면 조직형태를 기타 법인(2)으로 수정한다.
 - ㊱ 두 항목이 모두 없으면 8항의 3, 6, 9, 12월중 조업일수가 있는 월말에만 사업주 및 무급가족 종사자 1명을 기입하되 12월말은 남자란에 기입한 후 합계란 수정한다.

AD

5항의 자본금을 부호기입 일람표에 의한 자본계층 Code와 대조하여 정정한다.

BA

14항의 유형고정자산중 토지의 취득은 연간 중고취득액란에 기재한다. 신규취득액란의 토지금액을 삭제하고 중고취득액란에 이기한 후 신규와 중고의 합계란 수정

BB

14항의 유형고정자산중 토지를 제외한 신규 및 중고취득액의 합계액은 15항의 건설가계정 연간감소액보다 크거나 같아야 한다.

- ① 건설가계정의 연간감소의 내용을 확인하여 건물신축이나 기계의 도입설비기간중 건설가계정에 기장한 경우로서 고정자산으로 대체(본계정처리)된 것이면 감소금액을 신규나 중고취득의 해당란에 기재한다.
- ② 건물신축이나 기계도입설비중 멸실, 도괴된 것이면 연간 감소란 금액은 그대로 두고 연간 신규취득액과 연간처분 및 손해액에 동시 이기한다.
- ③ 위의 1, 2의 경우가 아니면 건설가계정이 아니면 건설가계정이 아니므로 연간감소란 금액을 삭제하고 연간증감액 수정 하여준다.

FA

9항의 생산종업원 1인당평균 1년급여액이 6만원이상 180만원 이하 이어야 한다.

① 생산종업원수만 있으나 생산종업원 급여액은 없고 사무 및 기타 종업원급여액이 기록된 경우

사무종업원 급여액을 삭제하여 생산종업원 급여액에 이기한다.

② 7항의 피고용자란 어느곳에도 종업원수가 없으나 생산종업원 급여액이 있으면 재조사 기록처리 한다.

③ 7항의 피고용자란 ①, ②에 모두 종업원수가 있으나 생산종업원 급여액이 없거나 7항의 생산종업원만 있으나 9항의 연간급여액이 전혀 없으면 다음과 같이 산출 기입한다.

㉞ 광업이면 48만원×연간 평균 생산종업원수 ($\frac{3\text{월말}+6\text{월}+9\text{월}+12\text{월}}{4}$)

㉟ 제조업이면 30 " × " "

④ 하한선 6만원에 미달하는 경우

㉞ 8항의 월별 조업일수란을 검토하여 휴업한 달이나 20일 미만의 조업월이 있으면 이를 참작하여 타당성을 검토한다.

(예 : 평균급여액이 3만원이라도 6개월이상 휴업하였거나 매월 15일 미만 조업이면 타당처리)

㉟ 급여액란 두곳중 생산종업원 급여액만이 하한선에 미달하면 사무종업원급여액을 감안하여 하한선에 이르도록 충당한다.

㊱ 급여액란 두곳이 모두 하한선에 미달하면 7항의 종업원수에 하한선 이상의 급여액을 곱하여 적자가 나지않는 범위내에서 조

⑤ 상한선 180 만원을 초과하는 경우

㉞ 급여액란 두곳중 생산종업원 급여만이 상한선을 초과하면 초과 금액을 감액하여 사무 및 기타종업원 급여액에 합산한다.
(단, 주식 및 법인인 경우는 임의조치하지 말 것)

㉟ 급여액란 두곳이 모두 상한선을 초과하면 7항의 생산종업원수를 감안하여 상한선을 넘지 않도록 조정한다.
(단, 주식법인인 경우는 임의조치하지 말 것)

EB

9항의 사무 및 기타종업원 1인당 연간 평균급여액이 12만원 이상 240만원 이하이어야 한다.

- ① 사무 및 기타 종업원수만 있으나 사무종업원 급여액은 없고 생산종업원급여액이 기록된 경우
생산종업원급여액을 삭제하여 사무종업원 급여액에 이기한다.
- ② 7항의 피고용자란 어느곳에도 종업원수가 없으나 사무종업원 급여액이 있으면 재조사 기록처리한다.
- ③ 7항의 피고용자란 ①, ②에 모두 종업원수가 있으나 사무 및 기타 종업원 급여액이 없거나 7항의 사무종업원수만 있으나 9항의 연간급여액이 전혀 없으면 다음과 같이 산출기입한다.
광업과 제조업 모두 60만원 × 연간평균 사무 및 기타 종업원수
- ④ 하한선 12만원에 미달하는 경우

- ㉔ 8항의 월별 조업일수란을 검토하여 휴업한 달이나 20일 미만의 조업월이 있으면 이를 참작하여 타당성을 검토한다.

GA

8항의 3월에 조업일수가 없으면 7항의 3월말에도 종업원수가 없어야 하며 8항의 3월에 조업일수가 있으면 7항의 3월말에도 종업원수가 있어야 한다.

- ① 8항의 3월에 조업일수가 없으나 7항의 3월말에 종업원수가 있으면 7항의 3월말 종업원수를 삭제한다.
- ② 8항의 3월에 조업일수가 있으나 7항의 3월말에 종업원수가 없으면 다른 월말의 종업원수에 준하여 기입한다.

GB

8항의 6월에 조업일수가 없으면 7항의 6월말에도 종업원수가 없어야 하며 8항의 6월에 조업일수가 있으면 7항의 6월말에도 종업원수가 있어야 한다.

- ① 8항의 6월에 조업일수가 없으나 7항의 6월말에 종업원수가 있으면 7항의 6월말 종업원수를 삭제한다.
- ② 8항의 6월에 조업일수가 있으나 7항의 6월말에 종업원수가 없으면 다른 월말의 종업원수에 준하여 기입한다.

GC

8항의 9월에 조업일수가 없으면 7항의 9월말에도 종업원수가 없어야 하며 8항의 9월에 조업일수가 있으면 7항의 9월말에도 종업원수가 있어야 한다.

- ① 8항의 9월에 조업일수가 없으나 7항의 9월말에 종업원수가 있으면 7항의 9월말 종업원수를 삭제한다.
- ② 8항의 9월에 조업일수가 있으나 7항의 9월말에 종업원수가 없으면 다른 월말의 종업원수에 준하여 기입한다.

GD

8항의 12월에 조업일수가 없으면 7항의 12월말에도 종업원수가 없어야 하며 8항의 12월에 조업일수가 있으면 7항의 12월말에도 종업원수가 있어야 한다.

- ① 8항의 12월에 조업일수가 없으나 7항의 12월말에 종업원수가 있으면 7항의 12월말 종업원수를 모두 삭제한다.
- ② 8항의 12월에 조업일수가 있으나 7항의 12월말에 종업원수가 없으면 다른 월말의 종업원수에 준하여 기입하되 남녀란은,
 - ㉠ 종업원수 50인 미만으로서 여자종업원이 필수적으로 있어야 하는 업체가 아니면 모두 남자란에 기입한다.
 - ㉡ 종업원수가 50인 이상이거나 여자종업원이 필수적으로 있어야 하는 업체는 산업과에 통보한다.

HA

10항의 출하액 및 기타 수입액 합계액 + 12항의 완제품과 반제품의 연말재고 - 12항의 완제품과 반제품의 연초재고는 9항의 연간급여액 + 11항의 연간주요생산비 합계액보다 반드시 커야한다.

① 다음의 경우에는 타당한 것으로 처리한다.

㉠ 적요란에 적자사유가 기재되어 있는 경우

㉡ 제분업과 같이 정부보조로 적자를 보전하는 경우

㉢ 연간 출하액이 1억미만으로서 적자폭이 연간급여 + 주요생산비 합계액의 10% 미만인 경우

② 가, 나, 다 외의 경우에는 재조사한다.

HB

완제품 출하액이 있으면 반드시 11항의 연간 주요생산비중 (1)의 원재료비가 반드시 있어야 한다.

① 중분류 34인 출판업의 경우는 타당 처리

② 사업체의 주요 생산품명과 생산공정을 확인 검토하여 꼭 있어야 할 경우에는 연간 주요생산비중 연료비부터 수리유지비까지의 각 항목별 생산비에서, 광업이면 30%를, 제조업이면 50%를 각각 일률적으로 감액하여 원재료비에 충당한다.

HC

10항(1)의 완제품 출하액이 없으면 12항의 연초와 연말의 완제품과 반제품의 재고가 없어야 하며 13항(2)와 (3)의 완제품 재고액의 품목별 내역도 없어야 한다.

- ① 수탁제조업체인가를 확인하여 수탁제조업체이면 완제품과 반제품의 재고 [12항(1)과 (2)의 ①, ②]와 완제품재고액의 품목별 내역 [13항(2), (3)]을 모두 삭제한다.
- ② 수탁업체가 아니면 적요란과 창설 년월일을 검토하여 완제품은 있으나 출하를 못한 경우는 타당처리하고 그밖의 경우는 재조사한다.

HD

10항(2)의 폐품판매액이 (1)의 완제품출하액의 10%선을 넘을 수 없다.

- ① 주요생산품명 및 생산공정을 검토하여 합리성 여부를 검토한다.
- ② 합리성이 없는 경우 20%선까지는 타당처리하고 20%선을 초과하는 것은 20%초과금액을 감액하여 10항(1)의 완제품 출하액에 합산처리한 후 13항의 (1)품목별 완제품 출하액도 수정한다.

HE

수탁제조업으로서 10항(3) 수탁제조 및 수리수입액만 기록된 경우 11항의 연간주요생산비중 (1)의 원재료비가 생산비 전체의 20%를 초과할

수 없다.

- ① 수탁제조업체가 확실하며 원재료를 자가 공급하였는가 또는 위탁업자로부터 공급받았는가를 확인하여 자가공급하는 경우에는 타당처리하고 위탁업자로부터 받은 경우에는 다음과 같이 처리한다.
- ② 30%선까지는 타당처리하고 30%를 초과하면 초과금액을 감액하여 업체의 생산공정으로 보아 비중이 큰 생산비항목에 가산한다.

HF

10항중 (3)의 수탁제조 및 수리 수입액만 기록된 경우 완제품은 수탁생산품이므로 완제품의 연초 연말재고액 [12항(1)과 (2)의 ①] 과 13항의 완제품 출하액 및 재고액이 모두 없어야 한다.

- ① 12항의 완제품 연초 연말재고액과 13항의 재고액만 있는 경우에는 이를 모두 삭제한다.
- ② 13항의 (1) 완제품 출하액도 있는 경우에는 수탁업체로서 광업과 제조업이 아닌 다른 산업이나 정부와 공공단체, 도소매업 또는 군인으로부터 위탁받은 경우가 아닌가 검토 혹은 질의 조회하여
- ㉠ 위와 같은 경우이면 수탁제조 및 수리수입액을 삭제하고 10항의 (1) 완제품출하액에 이기한다.
- ㉡ 광업이나 제조업으로부터의 수탁이면 12항과 13항의 완제품 출하액과 재고액을 모두 삭제한다.

KA

광업의 경우 원재료비가 생산비 전체의 30% 이상 이어야 한다.

- ① 제련이나 선광공정을 포함하는 경우에는 타당함
- ② 타당성이 없는 경우에는 여타 생산비 항목에서 일정비율(미달비율, 퍼센트 포인트)로 감액하여 원재료비에 가산한다.

KB

제조업의 경우 원재료비가 생산비 전체의 50% 이상이어야 한다.

- ① 중분류 34인 출판업의 경우와 10항의 연간 출하액 및 기타 수입항목중 (3)의 수탁제조 및 수리수입액만 기록된 경우에는 타당처리 한다.
- ② 타당성이 없는 경우 여타생산비 항목에서 일정비율(미달비율, 퍼센트포인트)로 감액하여 원재료비에 가산한다.

KC

11항의 주요생산비의 구성비에 있어 제조업의 경우 연료비, 구입전력비, 구입용수비, 위탁생산비가 각각 생산비합계의 20%를 초과할 수 없다.

- ① 생산공정을 검토하여 특수한 요인 등 타당성을 검토한다.
- ② 30%선 까지는 타당처리하고 30%선 초과금액을 감액하여 원재료비로 돌린다.

KD

광업의 경우 수요생산비중 연료비 구입 전력비, 구입용수비, 위탁생산비, 수리유지비가 각각 생산비 합계액의 40%를 초과할 수 없다.

- ① 생산공정을 검토하여 특수한 요인을 검토하여 타당성을 결정한다.
- ② 50%선까지는 타당처리하고 50%선 초과금액을 감액하여 원재료비에 가산한다.

KE

11항의 주요생산비의 구성비에 있어 제조업의 경우 수리유지비가 생산비의 10%를 초과할 수 없다.

- ① 적요란을 검토하거나 질의 조회하여 수리의 정도가 고정자산의 대규모수리인 경우에는(건물의 증개축이나 기계의 개조, 대수리)고정자산의 증가이므로 고정자산의 대규모수리비에 한하여 수리유지비에서 감액하여 14항의 유형고정자산 신규취득액에 이기한다.
- ② 통상적인 소규모수리인 경우에는 20%선까지는 타당처리하고 이 선을 초과하면 초과금액을 감액하여 원재료비에 가산한다.

ZA

10항의(1) 완제품출하액은 13항의(1) 품목별 완제품 연간출하액 합계와 일치해야 한다.

- ① 10항의 합계액이 1억미만으로서 차액이 1천만원 미만이면 10

항의 (1) 완제품출하액을 정정하여 13항의(1) 합계액과 일치시키고
합계란 수정

- ② 10 항의 합계액이 1억이상이거나 1억미만으로서 차액이 1천만원
을 초과하는 경우에는 산업과 통보

Z B

완제품의 연초재고액 [12항(1)의 ①]과 13항의(2) 품목별 완제품 연초
재고액 합계가 일치해야 한다. 12항의 완제품 연초재고액을 정정하여
13항의 품목별 완제품 연초재고액 합계와 일치시키고 합계란 수정한다.

Z C

완제품의 연말재고액 [12항(2)의 ①]과 13항의(3) 품목별 완제품 연말
재고액 합계가 일치하여야 한다. 12항의 완제품 연말재고액을 정정하여
13항의 품목별 완제품 연말재고액합계와 일치시키고 합계란 수정한다.

기타사항 (☆)

- ① 7항, 8항, 9항, 10항, 11항, 12항, 13항, 14항의 합계란 검
산수정
- ② 15항의 건설가계정 연간증감 [(1)-(2)]를 검산하되 (2)가 많은
경우 금액앞에 “△” 표시한다.
- ③ 8항의 월별조업일수중

- ㉠ 1월, 3월, 5월, 7월, 8월, 10월, 12월이 32일 이상이면 31일로
- ㉡ 2월이 29일 이상이면 27일로
- ㉢ 4월, 6월, 9월, 11월이 31일 이상이면 29일로 각각 정정한다.
- ④ 조사구번호, 조사구일람표와 조사표 1항의 소재지를 대조하여 수정한다.
- ⑤ 16항의 조사표작성근거 부호천공 누락이면 Code 기입
- ⑥ 13항의 최다완제품 출하액 품명의 산업분류와 사업체의 산업분류와 일치하여야 한다.
- ⑦ 13항의 품목분류번호의 지정단위와 조사표상 단위 (code) 대조 확인
- ㉠ 단순히 Code 의 착오는 정정한다.
- ㉡ 수량단위가 지정단위가 아니면 산업과에 통보한다.
- ㉢ 수량과 단가의 착오도 산업과 통보
- ⑧ 수량 및 단위 단가착오
- ㉠ 단위가 “산업 및 품목 분류표”에 지정된 단위와 틀릴 경우에는 지정단위로 수정한 후 수량을 환산 정정한 후 합계란도 수정한다.
- ㉡ 단가를 산출하여 “품목별 단가표”와 대비하되 하한선의 $\frac{1}{2}$ 에 미달하거나 상한선의 2배를 초과하는 경우에 한하여 재조사하거나 수량을 조정한다.

※ 수량을 조정한 경우 당초 수량보다 10배이상 증가하거나 $\frac{1}{10}$ 이하로 감소하는 경우에는 별지에 그 사항을 기록하여야
둔다.

유 의 사 항

1. 생산액 = 완제품 출하액 (합계) + 연말재고액 (완제품 + 반제품 및 재
공품) - 연초재고액 (완제품 + 반제품 및 재공품)

2. 부가가치 = 생산액 - 직접생산비 (연간 주요생산비)

3. 재고증감액 = 연말재고 - 연초재고 (합계개념)

4. 생산액, 부가가치 재고증감액 사용시는 “-”가 있을 수 있으므로
제표시 유의할 것.

5. 조업기간중 평균피고용자수 =
$$\frac{(\text{생산종업원} + \text{사무종업원})(3.6.9.12 \text{월의 계란})}{(4 - \text{휴업분기수})}$$

6. 조업기간중 평균종업원수 = 조업기간중 평균피고용자수
+
$$\frac{\text{사업주 및 무급가족종사자}(3.6.9.12 \text{월의 계란})}{(4 - \text{휴업분기수})}$$

7. 유형고정자산에 관한 표중 중고취득액은 토지를 제외한 연후의 합
계액을 사용토록 할 것.

8. 사업체당 및 종업원 1인당 표는 다음식에 의거 집계할 것.

가. 사업체당표 종업원규모 및 산업세세분류별 총괄에서, 종업원수, 출
하액, 생산액, 부가가치, 재고증감액 / 사업체수

나. 종업원 1인당표: 종업원규모 및 산업세세분류별 총괄에서 출하액,
생산액, 부가가치 / 평균 종업원수

단, 1인당 급여는 다음식에 의거 집계한다.

1분기 휴업, 급여액 $(1 + \frac{1}{3})$ / 평균 피고용자수

2 분기 휴업, 급여액 (1 + 1) / 평균 피고용자수

3 분기 " (1 + 3) / " "

휴업분기 없을시는 '급여액 / 평균 피고용자수

9. 산업세세분류별로 제표시는 용지 한칸에 1 라인만 프린트 할 것.
10. 품목제표시 분류번호와 단위란 사이에 blank 를 20 digit 남겨 놓을 것.
11. 유형고정자산 취득액 = 신규취득액 + 중고취득액 (토지투자액 포함)
12. HDR 윗부분 1 라인만 프린트하고 계속 내역을 프린트 할 것.
(Skip 하지 말것)
13. 각각의 결과표는 다음 양식에 의거 프린트 할 것.

가) 산업편 : 전제표 1 Space 필히 들것.

(1) 각 분류가 바뀔때는 space 를 하나씩 더 줄것

1 # 7 : 산업분류가 바뀔때 sp1

2 : Total 후 sp2. 대분류후 sp2, 중분류후 sp2. 소분류후 sp1, 세분류

3 # 20 : 각 산업분류에 Total 후에 sp1

4 # 5 # 6 : (개) 산업분류가 바뀔때마다 sp1 (단, 세세분류인 경우는 제외)

(내) 세세분류에서는 3개의 세세분류를 기준으로 sp1 .

8 : (개) 산업분류가 바뀔때마다 sp1

(내) 각 산업분류에 Total 후에만 sp1

9 ~ # 16 : (개) 산업분류가 바뀔때마다 sp1

(내) 각 산업분류의 Total 후에 sp1

나) 품목편

17 : 품목 : sp2, 규모 …… 규모 sp2, 품목

18 : 품목 : sp2, 21.31 …… 39, sp2, 품목

19 : Total sp3, 대분류 sp3, 중분류 sp3, 소분류 sp3, 세분류
sp2, 품목 품목 품목, sp1, 품목 품목 sp1

21 # 23 : 산업분류가 바뀔때마다 sp1

#22 : 산업분류가 바뀔때마다 sp1

각 산업분류별 Total 후는 sp1

품목편에서 금액은 천단위에서 blank 요망

품목편에서 단위중 영문으로 되어있는 것은 영자로
할 것.

14. 결과표에서 서로 연관되는 항목은 같아야 하므로 연결 Check 할 것.

15. Print 시 모든표에서 합계는 위로 오도록 할 것

16. Program시에는 반드시 유의사항을 참고할 것.

부호를 영자로 변경시킬 것

01	g (G)
02	kg (KG)
03	$\frac{M}{T}$ (M/T)
04	G/T (")
05	S/T (")
11	l (L)
12	m^3 (M ³)
21	m (M)
22	m/p (m/ply) (M/P)
23	m^3 (M ³)
46	C/S (")
52	HP (")
53	KVA (")
54	UF (UF)
99	X

4) 調 査 票

7. 종업원 수

○ 사업주 및 무급가족 종사자 주당 일간적인 작업(경영)시간의 1/3 이상 종사 하나 일정한 급여를 받지 않는자. ○ 피고용자 상공, 일시 및 일고종업원과 병가자, 단기 휴 가자 및 과업중인 자도 포함하되 장기결근 자 및 근무무자는 제외. ○ 생산승업원 : 생산에 직결되는 현장 작업 에 종사하는자. ○ 사무 및 기타종업원 : 기술자, 전문자, 서 기직업 업무에 종사하는자.	구	분	3월말	6월말	9월말	12월 말		
						계	남	여
	(1) 사업주 및 무급가 족 종 사 자							
	(2) 생산 종 업 원							
	피고용자							
	사무 및 기타종업원							
	합	계						

9. 연간 급여액

○ 피고용자에게 연간 지급한 모든 급여액으로서 현상으로 지급한 것과 미발매윤 포함한다. ○ 과적금과 장기결근자 및 근무무자에게 지급한 것은 제외한다.	구	분	백억	십억	억	천만	백만	십만	만	천원
	(1) 생산 종 업 원									
	(2) 사무 및 기타종업원									
	합	계								

11. 연간 주요 생산비

○ 1975년 1년간 생산을 위하여 사용(소비)한 비용중 인건비를 제외한 생산비율 구분하여 기입한다.
 ○ 자가생산된 중간제품을 사용하여 최종 제품을 생산한 경우 최초의 원재료비만 기입한다.

구	분	천억	백억	십억	억	천만	백만	십만	만	천원
(1) 직 재료 비 : 생산에 실제로 사용된 금액(유일포함)										
(2) 연 료 비 : 석유 석탄 기타 연료										
(3) 구입전력비 : 전기요금(사무실포함) 미분할 포함										
(4) 구입동수비 : 생산에 사용된 모든 동수의 요금										
(5) 위탁생산비 : 가공임(유탁생산을 위해 제공한 원재료비는 제외)										
(6) 수리유지비 : 유년도설자산의 수리유지비용 위하여 지출된 예비증 합										

13. 완제품 출하액 및 재고액의 품목별 내역

○ 출하액이 큰 품목부터 차례로 기입한다. ○ 품목명 및 수량단위는 별책 「산업분류 및 품목분류표」에 의한다.
 ○ 분류표에 없거나 구분하기 어려운 품목은 사업체에서 사용하는 명칭과 수량단위로 기입하고 적요란에 자세한 내용을 명기한다

구분	일련 번호	품 목 분 류 번 호	간 제 품 명	단 위	(1) 품목별 완제품 연간 출하액													
					수 량	천억	백억	십억	억	천만	백만	십만	만	천원				
	1																	
	2																	
	3																	
	4																	
	5																	
	6																	
	7																	
	8																	
	9																	
	10																	
	11																	
	12																	
		합	계															

8. 월별 조업일수

- 조업일수는 생산활동을 위하여 실제로 작업한 날을 말한다.
- 휴업중이 아니더라도 기계고장 정전등으로 실제로 작업을 하지 않은 날은 제외한다.

1월	2월	3월	4월	5월	6월	7월	8월	9월	10월	11월	12월	합	계

10. 연간 출하액 및 기타 수입액

- 완제품 출하액은 직접 생산한 완제품과 위탁 생산한 완제품중에서 1975년 1년간에 출하한 것을 기입한다.
- 의상판매, 전분 및 선물용, 사무용 및 급여용 동일기업내의 타사업체에 무상으로 양도한 것도 포함하며 특히 완성품이 아닌 중간제품(반제품)이라도 그 업체의 생산물성이 종료되어 다른업체(동일기업포함)로 출하되는 것도 포함.
- 완제품 출하액은 13항의 (1) 품목별 완제품 출하액 합계와 일치하여야 한다.

구	분	단위											
		천	백	십	억	천	백	십	만	만	천	원	
(1)	완 제 품 출 하 액	공장인도가격으로 불품채, 주채, 석유류채, 직물채 등이 포함된 금액											
(2)	비 품 판 매 액	생산과정에서 나온 불합격품 및 폐품 등의 판매액											
(3)	수탁제조및수리수입액	수탁생산하고 받은 가공임, 수리대금 등으로 받은 금액											
합	계												

12. 연초 연말 재고액

- 연초재고액은 1975. 1. 1 현재로, 연말재고액은 1975. 12. 31 현재로 소재 장소에 관계없이 사업체 소유의 재고품 전부를 장부 가격으로 기입한다.
- 위탁생산으로 인한 재고품은 포함하고 수탁으로 인한 재고품은 제외한다.
- 완제품의 재고액은 13항의 (2), (3)의 합계와 각각 일치하여야 한다.

구	분	(1) 연 초 재 고 액						(2) 연 말 재 고 액					
		천	백	십	억	천	백	십	만	만	천	원	
①	완 제 품												
②	반 제 품 및 제 공 품												
③	원 재 료												
④	연 료												
합	계												

○☆이란은 기입하지 않는다

수	량	(2) 품목별 완제품 연초 재고액						수	량	(3) 품목별 완제품 연말 재고액					
		천	백	십	억	천	백			십	만	만	천	원	
(12항(1)의 ①과일치)							(12항(2)의 ①과일치)								

14. 유형고정 자산의 연간취득액 및 처분액

- 신규취득액 : 한년도 사용한 적이 없는 유형고정자산의 취득 및 설치비(외국으로부터 직접 수입한 중고품 포함)
- 중고취득액 : 신규이외의 중고 자산 취득 및 설치비
- 처분액 : 매각, 양도, 채해등에 의한 처분 및 감소액(감가상각에 의한 감소는 포함치 않음)

구분	연간 신규 취득액					연간 중고 취득액					연간 처분 및 손해액															
	백억	십억	억	천만	백만	십만	만	천원	백억	십억	억	천만	백만	십만	만	천원	백억	십억	억	천만	백만	십만	만	천원		
① 토지																										
② 건물및구축물																										
③ 기계기구 및 장비																										
④ 차량 선박 및 운반구																										
합계																										

15. 건설가계정

- 건설가계정이란 건설중인 유형고정자산(건물)의 건설을 위한 투자 지출이나 기계설비등의 매입을 위하여 지출된 경비로서 완성에 이르기까지 잠정적으로 처리하는 계정을 말한다.
- 건설가계정은 연도별 자본 형성을 파악하기 위한 것이므로 연말 잔액을 기입하지 않도록 유의한다.
- 연간 증가액이 연간 감소액보다 적은 경우에는 연간 증감액란에 △표시를 하고 그 차액을 기입한다.

(1) 건설가계정 연간 증가					(2) 건설가계정 연간 감소					(3) 연간 증감[(1)-(2)]															
백억	십억	억	천만	백만	십만	만	천원	백억	십억	억	천만	백만	십만	만	천원	백억	십억	억	천만	백만	십만	만	천원		

16. 조사표 작성 근거 해당란에 ○표

(1) 장 부 () (2) 일부기억 () (3) 기억 ()

적 요 ○구분이 어려운 품목명, 사업체 사용단위, 기타 적자요인등 참고사항을 구체적으로 기입한다.

조사에 관한 사항

1. 조사표 작성년월일	2. 응답자 소속	3. 응답자 성명	4. 조사원 성명	5. 지도원 성명
1976년 원 일	과 전화()		①	②

XV. 1976年 鑛工業統計調査

1) TAPE DESIGN LAYOUT (産業 및 品目篇)

업 무 경

MULTIPLE TAPE LAYOUT FORM

76 광업계통계 부호 3-1 구분 산업편 VOL LBL FILE LBL RL 700 BF 5 BS 3500 MFS

TN: 4713 Copy 6818 (6250 BPI)	조사구			사업 채 번호	산 업 분 류	창 설 년 태	재 원 분 배 년 태	자 본 금	유형 고정 자산의			
	년 도	도 군 면	도 군 면						토 지	건축및구축물		
001~050	5	10		15	20		25	30	35	40	45	50
	연 간 신 규 취 득 액						유 형 고 정 자 산 의 연 간					
	기계기구 및 장치	차량선박 및 운반구			합 계		"	"	"	"	"	"
051~100	55	60		65	70		75	80	85	90	95	100
	중 고 취 득 액						유 형 고 정 자 산 의 연 간 처 분 및					
	"	"			"		"	"	"	"	"	"
101~150	5	10		15	20		25	30	35	40	45	50
	손 해 액				건 설 가 계 정				3 월			
	"	"			연간증가		연간감소		연간증감		부 급	생 산
151~200	55	60		65	70		75	80	85	90	95	100
	증 업 원 수											
	말				6 월 말				9 월 말			
	사무	계	무 급	생 산	사무	계	무 급	생 산	사무	계	무 급	생 산
201~250	5	10		15	20		25	30	35	40	45	50

MULTIPLE TAPE LAYOUT FORM

부호 3-2 구분 VOL LBL FILE LBL RL BF BS MFS

	총 업 원 수														
	12 월 말 계				12 월 말 남				1 2 월						
	무급	생산	사무	합계	무급	생산	사무	계	무급	생산					
251~300	55	60	65	70	75	80	85	90	95	100					
	월 별 조 업 일 수														
	말 여		1월	2	3	4	5	6	7	8	9	10	11	12	합 계
	사 무	계													
301~350	5	10	15	20	25	30	35	40	45	50					
	연 간 급 여 액					연 간 출 하 액 및									
	생 산		사 무		합 계	완제품출하액		폐품판매액		수탁 제조 및					
	55	60	65	70	75	80	85	90	95	100					
	기 타 수 입 액					연 초 재 고									
	수 리 수입액	합 계		내국소비세액		완 제 품		반제품및재공품		원 재 료					
	5	10	15	20	25	30	35	40	45	50					
	액					연 말 재 고 액									
	연 료		합 계		"	"		"							
	451~500	55	60	65	70	75	80	85	90	95	100				

업 무 명

MULTIPLE TAPE LAYOUT FORM

부호 3-3 구분

VOL
LBL

FILE
LBL

RL

BF

BS

MFS

	연 간 주 요									
	합 계		원재료비		연 료 비		구입전력비		구입용수비	
501~550	5	10	15	20	25	30	35	40	45	50
	생 산 비					생 산액		부가가치		평 균 피고용 자 수
	위탁생산비		수리유지비		합 계					
551~600	55	60	65	70	75	80	85	90	95	100
	평 균 종업원수		평 균 무급가족 종사 자		생 산 종업 원		사 무 종업원		공 란	
601~650	5	10	15	20	25	30	35	40	45	50
	공 란									
651~700	55	60	65	70	75	80	85	90	95	100
701~700	5	10	15	20	25	30	35	40	45	50

MULTIPLE TAPE LAYOUT FORM

부호 1-1 구분 품목권 VOL LBL FILE LBL RL 150 BF 20 BS 3000 MFS

TN : 3784 copy TN : 889	년	조사구		사 업 체 번 호	산 업 분 류	카 드 번 호 01 98	품 목 코 드	단 위 코 드	품목별 원재료 연간출하액		공 모 란
		도	군						면	수	
001~050	5	10	15	20	25	30	35	40	45	50	
		품목별 연초재고액				품목별 연말재고액				공 모 란	
		수 량 금 액				수 량 금 액					
051~100	55	60	65	70	75	80	85	90	95	100	
공 모 란											
101~150	5	10	15	20	25	30	35	40	45	50	

MULTIPLE TAPE LAYOUT FORM

부호 1-1 구분 원재료 VOL LBL FILE LBL RL 50 BF 90 BS 4500 MFS

TN : 4049 copy TN : 183	년	조사구		사 업 체 번 호	산 업 분 류	분 류 번 호	일 련 번 호	단 위 부 호	직 접 비 (원재료비)		공 모 란
		도	군						면	수	
001~050	5	10	15	20	25	30	35	40	45	50	

2) 符號記入一覽表

1976년 광공업 통계조사 부 호 기 입 일 램 표

1. 조사구번호

① 6 자리수 (0000-00)

2. 사업체번호

① 조사구별로 번호부여 2 자리수 (01-99)

3. 사업체고유번호

① 200 인이상 사업체에 한함.
② 3 자리수로 번호부여

4. 산업분류

① 품목분류번호 검토후에 분류
② 5 자리수 (세세분류)
③ I, II, III 표 동일
④ 분류순서 대분류 3 중
분류 → 세분류 → 세세분류
(산업 및 품목분류표 참조)

5. 창설년

① I, II 표 (사업체)에서는 실제
설립년을 기록하여 II 표와 틀

리는 경우도 있음.

② 분류번호

1945 - 1950	01
1946 - 1955	02
1951 - 1960	03
1956 - 1965	04
1961 - 1970	05
1966 -	06
1971	07
1972	08
1973	09
1974	10
1975	11
1976	12

6. 조직형태

① I, II, II 표 동일
② 분류번호
주식회사 1
기타법인 2
개 인 3

7. 자본계층

10,000 천원미만 1

10,000 ~ 49,999천원이하 2
50,000 ~ 99,999	// 3
100,000 ~ 499,999	// 4
500,000 ~ 999,999	// 5
1,000,000천원이상 6

8. 결산기

- ① 결산마감월을 기록한다.
- ② 2자리수 (01, 02..... 11, 12)

9. 조사표 작성근거

- ① 장부 1
- ② 일부기억 2
- ③ 기억 3

10. 종업원수

- ① 5자리수
- ② 휴업한달 공란

11. 월별조업일수

- ① 월별조업일수 2 자리수
- ② 합계 3 자리수

12. 노동투입시간

- ① 시간 2 자리수

② 분 2 자리수

13. 단위부호

무 개		본(本) 36
<i>g</i>	01	1,000본(本).....37
<i>kg</i>	02	1,000부(部).....38
<i>M/T</i>	03	족(足).....39
<i>G/T</i>	04	착(着).....40
<i>S/T</i>	05	조(組).....41
		개(個).....42
		권(卷).....43
		권(2,000매).....44
		연(連).....45
		상자(箱子C/S).....46
		량(輛).....47
		타(打).....48
		갑(匣).....49
		1,000갑 50
<i>m</i>	21	정 51
<i>m/Ply</i>	22	HP(마력) 52
1,000Ply.....	23	K.V.A 53
<i>m²</i>	24	μ .F 54
		(마이크로화라디)
		쌍 55
		장 56
		회선 57
		1,000매 58
		1,000족 59
		1,000개 60
		※ 99
기 타		
매(枚)	30	
100매	31	
속(束, 100장).....	32	
짝(2,000매).....	33	
짝(2,000마리).....	34	
대(袋, 臺).....	35	

14. 품목분류 및 자리

품목분류번호 8 자리수
원재료 품목분류번호... 3 //
수량단위 (☆) 2 //
수량 11 //

3) 記號別 錯誤處理 要領

기호별 착오처리 요령

1. 200 인이상 사업체용 (조사표 Ⅲ용)

AA

1976년 창설 (12면 13항 (1)의 연초재고액이 없으며 15항의 유형고정 자산 중 신규나 증고의 취득이 있어야 한다.

AB

조직형태가 주식회사(1)이거나 기타법인 (2)이면 7항의 자본금은 있어야 하며 10항의(1)사업주 및 무급가족 종사자는 없어야 한다.

AC

조직형태가 개인 (3) 이면 7항의 자본금이 없어야 하며 10항의 사업주 및 무급가족 종사자가 있어야 한다.

AD

7항의 자본금을 부호기입 일람표에 의한 자본계층 Code 와 대조하여 정정한다.

BB

4 항의 유형고정자산중 토지를 제외한 신규 및 중고취득액의 합계액은 15 항의 건설가계정 연간감소액보다 크거나 같아야 한다.

BC

15 항의 유형고정자산 ①②③④란은 아래와 같은 등식이 성립하여야 한다.

1,000 본(本)	37	상자(箱子)	46
1,000 부(部)	38	량(輛)	47
족(足)	39	쌍	55
착(着)	40	장	56
조(組)	41	회선	57
개(個)	42	1,000 매	58
권(卷)	43	1,000 족	59
권(2,000 매)	44	1,000 개	60
연(連)	45	※	99

$$\text{연말총액(6)} = \text{연초총액 (1)} + \text{연간신규취득액 (2)} + \text{연간중고취득액 (3)} - \text{연간처분 및 손해액 (4)} - \text{연간감가상가액 (5)}$$

EA

11항의 생산종업원 1인당 평균 1년 급여액이 12만원 이상 24만원 이하 이어야 한다.

EB

11항의 사무 및 기타 종업원 1인당 연간 평균 급여액이 18만원 이상 360만원 이하이어야 한다.

GA

10항 종업원수와 생산종업원 월별 조업일수와의 관계

10항(3)년에서 월별(1월, 2월 …… 11월, 12월)로 조업일수가 없으면 월말(1월말, 2월말, …… 11월말, 12월말) 종업원수도 없어야 하고 (4)항 생산종업원 1인당 노동투입시간도 없어야 하며 10의(3)년에서 월별(1월, 2월 …… 11월, 12월) 조업일수가 있으면 월말(1월말, 2월말 …… 11월말, 12월말) 종업원수도 있어야 하고 (4)항 생산종업원 1인당노동투입시간도 있어야 한다.

HA

12항의 출하액 및 기타수입액합계액 + 13항의 완제품과 반제품의 연말재고 - 13항의 완제품과 반제품의 연초재고는 11항의 연간급여액 + 17항의 연간주요생산비 합계액보다 커야한다.

HB

12항(1)완제품 출하액이 있으면 반드시 17항의 연간 주요생산비중 (1) 원재료비가 있어야 한다. (단, 중분류 34인 출판업의 경우 인쇄시설을 보유하지 않고 원고를 타인쇄업체에 하청을 주었을 경우에는 타당처리한다.)

HF

12항(1)의 완제품출하액이 ϕ 이고 12항(3)의 수탁제조 및 수리 수입액이 기록된 경우 완제품은 수탁생산품이므로 완제품의 연초 연말재고액 [13항(1)과 (2)의 ①]과 14항의 완제품 출하액 및 재고액이 모두 없어야 한다.

ZA

12항의(1) 완제품 출하액은 14항의(1) 품목별 완제품 연간출하액 합계와 일치해야 한다.

ZB

완제품의 연초재고액 [13항 (1)의 ①]과 14항의 (2) 품목별 완제품 연초재고액 합계가 일치해야 한다.

Z C

완제품의 연말재고액 [13 항 (2)의 (1)] 과 14 항의 (3) 품목별 완제품 연말재고액 합계가 일치하여야 한다.

기타사항 (☆)

- ① 10 항, 11 항, 12 항, 13 항, 14 항, 15 항, 17 항, 14 항의 소계합계란에 검산수정
- ② 16 항의 건설가계정 연간증감 [① - ②]를 검산하되 (2)가 많은 경우 금액앞에 “△” 표시 한다.
- ③ 10 항 (3)년의 월별 조업일수중 1월 (31 일), 2월 (29 일), 3월 (31 일), 4월 (30 일), 5월 (31 일), 6월 (30 일), 7월 (31 일), 8월 (31 일), 9월 (30 일), 10월 (31 일), 11월 (30 일), 12월 (31 일)을 초과할 수 없다.
- ④ 조사구번호와 조사구일람표 master 와 일치하여야 한다.
- ⑤ 9 항 조사표 작성근거 부호 천공 누락여부
- ⑥ 14 항의 최다 완제품 출하액 품명의 산업분류 (동일 세세분류의 합계)와 사업체의 산업분류와 일치하여야 한다.
- ⑦ 14 항의 품목분류번호의 지정단위와 조사표상단위 (Code) 대조확인
- ⑧ 17 항 품목분류번호와 단위일치여부
- ⑨ 17 항 Master 상의 품목분류번호와의 일치여부
- ⑩ 14 항 완제품출하액을 출하량으로 나눈 단위당 단가는 (4) 출하단가의 최저 최고 단가사이에 들어가야 한다.

2. 200인미만 사업체용 (조사표 1용)

AA

1976년 창설(12)이면 13항(1)의 연초재고액이 없으며 15항의 유형 고정자산 중 신규나 중고의 취득이 있어야 한다.

- ① 창설년도가 76년이 확실한가를 우선 확인하여 착오인것은 창설년 Code를 일치 정정시킨다.
- ② 76년이 확실하면 13항의 연초재고액과 15항의 유형고정자산 취득을 검토하여
 - ㉠ 두 항목이 모두 있으면 연초재고액〔13항(1)과 14항(2)〕을 모두 삭제한다.
 - ㉡ 연초재고액은 있고 유형고정자산 취득이 없으면 창설년을 1975년 이전년도로 수정한다.
 - ㉢ 두 항목이 모두 없으면 산업과에 통보한다.

AB

조직형태가 주식회사(1)나 기타법인(2)이면 6항의 자본금은 있어야 하며 8항의(7) 사업주 및 무급가족 종사자는 없어야 한다.

- ① 5항의 조직형태와 1항의 사업체명 2항의 본사명을 확인하여 착오인것은 조직형태 Code를 정정한다.

- ② 주식 혹은 법인조직이 확실하며 6항의 자본금과 8항의 사업주 및 무급가족 종사자를 검토하여
- ㉞ 두 항목이 모두 있으면 8항의 사업주 및 무급가족종사자를 삭제하고 합계란도 수정한다.
 - ㉟ 6항의 자본금은 없고 8항의 사업주 및 무급가족 종사자가 있으면 조직형태를 개인(3)으로 수정한다.
 - ㊱ 두항목이 모두 없는 경우 본사가 있으면 조사표〔Ⅱ〕를 찾아 자본금과 자본계층 Code 를 기재하고 본사가 없는것은 산업과에 통보한다.

AC

조직형태가 개인(3)이면 6항의 자본금이 없어야 하며 8항의 사업주 및 무급가족 종사자가 있어야 한다.

- ① 5항의 조직형태가 1항의 사업체명 2항의 본사명을 확인하여 착오인것은 조직형태 Code 를 정정한다.
- ② 개인조직이 확실하면 6항의 자본금과 8항의 사업주 및 무급가족 종사자를 검토하여
 - ㉞ 두 항목이 모두 있으면 자본금과 자본계층 Code 삭제
 - ㉟ 6항의 자본금은 있고 8항의 사업주 및 무급가족 종사자가 없으면 조직형태를 주식회사(1) 또는 기타 법인(2)으로 수정한다.(사업체명칭 및 본사명칭 참조)
 - ㊱ 두 항목이 모두 없으면 9항의 3,6,9, 12월중 조업일수가 있는

월말에만 사업주 및 무급가족 종사자 1명을 기입하되 12월말
은 남자란에 기입한후 합계란 수정한다.

AD

6항의 자본금을 부호기입 일람표에 의한 자본계층 Code와 대조하여
정정한다.

BA

15항의 유형고정자산 중 토지의 취득은 연간 중고취득액란에 기재한다.
신규취득액란의 토지금액을 삭제하고 중고취득액란에 이기한 후 신규와
중고의 합계란 수정

BB

15항의 유형고정자산중 토지를 제외한 신규 및 중고취득액의 합계액
은 16항의 건설가계정 연간감소액보다 크거나 같아야 한다.

- ① 건설가계정의 연간감소의 내용을 확인하여 건물신축이나 기계의 도
입설비기간중 건설가계정에 기장한 경우로서 고정자산으로 대체(본
계정처리)된 것이면 감소금액을 신규나 중고취득의 해당란에 기재
한다.
- ② 건물신축이나 기계도입설비중 멸실, 도괴된것이면 연간 감소란 금액
은 그대로 두고 연간 신규취득액과 연간처분 및 손해액에 동시이

기도 한다.

- ③ 위의 1,2의 경우가 아니면 건설가계정이 아니므로 연간감소란 금액을 삭제하고 연간증감액 수정

EA

10항의 생산종업원 1인당 평균 1년급여액이 6만원이상 240만원이하이어야 한다.

- ① 생산종업원수는 있으나 생산종업원 급여액은 없고 사무 및 기타 종업원급여액이 기록된 경우 사무 종업원 급여액을 삭제하여 생산종업원 급여액에 이기한다.
- ② 8항의 피고용자란 어느곳에도 종업원수가 없으나 생산종업원 급여액이 있으면 재조사 기록 처리한다.
- ③ 8항의 피고용자란 ①, ②에 모두 종업원수가 있으나 생산종업원 급여액이 없거나 8항의 생산종업원은 있으나 10항의 연간 급여액이 전혀없으면 재조사 기록 처리한다.
- ④ 하한선 6만원에 미달하는 경우
- ㉞ 9항의 월별 조업일수란을 검토하여 휴업한 달이나 20일미만의 조업월이 있으면 이를 참작하여 타당성을 검토한다. (예 :평균급여액이 3만원이라도 6개월이상 휴업하였거나 매월 15일 미만 조업이면 타당처리)
- ⑤ 상한선 240만원을 초과하는 경우
- ㉞ 급여액란 두곳중 생산종업원 급여만이 상한선을 초과하면 초과

금액을 감액하여 사무 및 기타 종업원 급여액에 합산한다.

(단, 주식 및 법인인 경우는 임의조치 하지말것)

- ㉔ 급여액란 두곳이 모두 상한선을 초과하면 8항의 생산종업원수를 감안하여 상한선을 넘지 않도록 조정한다. (단, 주식법인인 경우는 임의 조치하지 말것)

EB

10항의 사무 및 기타 종업원 1인당 연간평균 급여액이 12만원 이상 360만원 이하이어야 한다.

- ① 사무 및 기타 종업원수는 있으나 사무종업원 급여액은 없고 생산종업원 급여액이 기록된 경우
생산종업원 급여액을 삭제하여 사무종업원 급여액에 이기한다.
- ② 8항의 피고용자란 어느곳에도 종업원수가 없으나 사무종업원 급여액이 있으면 재조사 기록처리한다.
- ③ 8항의 피고용자란 ①②에 모두 종업원수가 있으나 사무 및 기타 종업원 급여액이 없거나 8항의 사무종업원수는 있으나 10항의 연간급여액이 전혀없으면 재조사 기록 처리한다.
- ④ 하한선 12만원에 미달하는 경우
- ㉕ 9항의 월별 조업일수란을 검토하여 휴업한 달이나 20일미만의 조업월이 있으면 이를 참작하여 타당성을 검토한다.

GA

9항의 조업일수와 8항의 종업원수와의 관계

9항에서 월별(3월, 6월, 9월, 12월)로 조업일수가 없으면 월말(3월말, 6월말, 9월말, 12월말) 종업원수도 없어야 하며 9항에서 월별(3월, 6월, 9월, 12월)조업일수가 있으면 월말(3월말, 6월말, 9월말, 12월말) 종업원수도 있어야 한다.

HA

11항의 출하액 및 기타 수입액합계액 4/3항의 완제품과 반제품의 연말재고 - 13항의 완제품과 반제품의 연초재고는 10항의 연간급여액 + 12항의 연간주요생산비 합계액보다 반드시 커야한다.

① 다음의 경우에는 타당한 것으로 처리한다.

- ㉠ 적요란에 적자사유가 기재되어 있는 경우
- ㉡ 제분업과 같이 정부보조로 적자를 보전하는 경우
- ㉢ 연간 출하액이 1억미만으로서 적자폭이 연간급여 + 주요생산비 합계액의 10% 미만인 경우

② 가, 나, 다 외의 경우에는 재조사한다.

HB

11항(1) 완제품 출하액이 있으면 반드시 12항의 연간 주요 생산비

중 (1)의 원재료비가 반드시 있어야 한다.

- ① 완제품 출하액이 있으면서 원재료비가 없을 경우에는 산업과에 통보한다. (단, 중분류 34인 출판업의 경우 인쇄시설을 보유하지 않고 원고를 타 인쇄업체에 하청을 주었을 경우에는 타당 처리한다.)

HF

11항중 (1)의 완제품 출하액이 ϕ 이고 11항(3)의 수탁제조 및 수리 수입액이 기록된 경우 완제품은 수탁생산품이므로 완제품의 연초 연말재고액 [13항 (1)과 (2)의 ①]과 14항의 완제품 출하액 및 재고액이 모두 없어야 한다.

- ① 13항의 완제품 연초연말 재고액과 14항의 재고액만 있는 경우에는 이를 모두 삭제한다.
- ② 13항의 (1) 완제품 출하액도 있는 경우에는 수탁업체로서 광업과 제조업이 아닌 다른 산업이나 정부와 공공단체 도소매업 또는 군으로 부터 위탁받은 경우가 아닌가 검토 혹은 질의 조회하여
- ㉠ 위와 같은 경우이면 수탁제조 및 수리수입액을 삭제하고 11항의 (1) 완제품 출하액에 이기한다.
- ㉡ 광업이나 제조업으로 부터의 수탁이면 12항과 13항의 완제품 출하액과 재고액을 모두 삭제한다.

Z A

11항의 (1) 완제품 출하액은 14항의 (1)의 품목별 완제품 연간 출하액 합계와 일치해야 한다.

- ① 11항의 합계액이 1억미만으로서 차액이 1천만원 미만이면 11항의 (1) 완제품 출하액을 정정하여 14항의 (1) 합계액과 일치시키고 합계만 수정
- ② 11항의 합계액이 1억이상이거나 1억 미만으로서 차액이 1천만원을 초과하는 경우에는 산업과 통보

Z B

완제품의 연초재고액 (13항 (1)의 ①)과 14항의 (2) 품목별 완제품 연초재고액 합계가 일치해야 한다.

13항의 완제품 연초재고액을 정정하여 14항의 품목별 완제품 연초재고액 합계와 일치시키고 합계란 수정한다.

Z C

완제품의 연말재고액 [13항(2)의 ①]과 13항의 (3) 품목별 완제품 연말재고액 합계가 일치하여야 한다.

13항의 완제품 연말재고액을 정정하여 14항의 품목별완제품 연말재고액 합계와 일치시키고 합계란 수정한다.

기타사항(☆)

- ① 8항, 9항, 10항, 11항, 12항, 13항, 14항, 15항의 합계란 검사 수정
- ② 16항의 건설가계정 연간증감 [(1)-(2)]를 검사하되 (2)가 많은경우 금액앞에 “△” 표시 한다.
- ③ 9항의 월별조업일수증 1월(31일), 2월(29일), 3월(31일), 4월(30일), 5월(31일), 6월(30일), 7월(31일), 8월(31일), 9월(30일), 10월(31일), 11월(30일), 12월(31일)을 초과할 수 없다.
- ㉠ 1월, 3월, 5월, 7월, 8월, 10월, 12월이 32일 이상이면 30일로
- ㉡ 2월이 29일 이상이면 27일로
- ㉢ 4월, 6월, 9월, 11월이 31일 이상이면 29일로 각각 정한다.
- ④ 조사구번호와 조사구일람표 master 와 일치하지 않을 경우
 - ㉠ 조사구일람표와 조사표 1항의 소재지를 대조하여 정정한다.
- ⑤ 17항의 조사표작성근거 부호천공 누락이면 Code 기입
- ⑥ 14항의 최다 완제품 출하액 품명의 산업분류(동일 세세분류의 합계)와 사업체의 산업분류가 일치하여야 한다.
- ⑦ 14항의 품목분류번호의 지정단위와 조사표상 단위(Code) 대조 확인
 - ㉠ 단순히 Code 의 착오는 정정한다.

- ㉞ 수량단위가 지정단위가 아니면 산업과에 통보한다.
- ㉟ 단위가 “산업 및 품목분류표”에 지정된 단위와 틀릴 경우에는 지정단위로 수정한 후 수량을 환산 정정한후 합계란도 수정한다.

200인이하 ERROR CHECK 요령서

- 1) 조사구와 MASTER FILE이 일치한다. [＊]
- 2) 산업분류와 그회사의 주종산업이 일치한다. [＊]
수탁사업체인 경우는 산업분류가 MASTER FILE에 있어야 한다.
- 3) 3항 창설년이 ϕ 보다 크고 13보다 작다. [＊]
- 4) 3항 창설년이 12이면 13항의 (1) <연초재고액>이 ϕ 이고 15항의 (1)이나 (2) <신규취득액 또는 중고취득액>이 있어야 한다.
- 5) 5항 조직형태가 ϕ 보다 크고 4보다 작다. [＊]
- 6) 5항 조직형태가 1또는 2이면 자본금(6항)이 있어야 하고 8항의 (1) <무급가족 종사자>이 없어야 한다. [AB]
- 7) 5항 조직형태가 3 [개인기업체]이면 6항(자본금)이 없고 8항의 (1) <무급가족종사자>이 있어야 한다. [AC]
- 8) 자본계층이 7보다 작다. [＊]
- 9) 5항 자본계층과 6항 자본금은 범주내에 있어야 한다. [AD]
- 10) 결산기 [4항]가 년 1회일 경우 앞쪽 2 Col에 ϕ 1~12의 숫자이고 뒷쪽 4 Col은 ϕ 이어야 한다. [＊]
결산기 [4항]가 년 2회일 경우 앞쪽 2 Col이 ϕ 이고 뒷쪽 2 Col이 01~12이고 나머지 2 Col이 01~12이어야 한다. [＊]
(전체가 ϕ 일 경우는 ERROR이다.)
- 11) 15항(1)과 (2) <연간 신규취득액, 중고취득액>중 토지를 제외한 총합계액이 16항의 (2) <건설가계정의 연간감소>보다 크거나 같아야 한다. [BB]

12) 8항 각 분기별로 (1)(2)(3)항 전체가 없으면 그 분기는 휴업 분기로 계산한다.

(2)항 <생산종업원>의 TOTAL을 휴업하지 않은 분기로 나누어 평균 생산종업원을 산출한다.

(3)항 <사무 및 기타종업원>의 TOTAL을 휴업하지 않은 분기로 나누어 평균 사무 및 기타종업원을 산출한다.

8항 각분기의 TOTAL이 ϕ 이면 9항의 1월(3,6,9,12)이 ϕ 이어야 한다. [GA]

13) 10항의 (1)과(2) <생산종업원급여액> <사무 및 기타 종업원의 급여액>과 8항의 (2)와 (3)의 평균종업원수와의 관계는 다음과 같다.

6만 \leq 생산종업원 평균 년급여액 ($\frac{\text{급여액} < 10 \text{항의 (1)} >}{\text{평균생산종업원수}} \leq 240 \text{만} \text{ [EA]}$

12만 \leq 사무 및 기타종업원 및 평균급여액

$\frac{\text{급여액} < 10 \text{항의 (2)} >}{\text{평균사무 및 기타종업원수}} \leq 360 \text{만} \text{ [EB]}$

14) 11항 합계 (연간출하액 및 기타수입액) + 13항 (2)의 ①② (연말재고 완·반제품) + 10항 합계 (년간급여액 합계) - 12항의 합계 (연간 주요생산비 합계, - 13항 (1)의 ①, ② (연초재고 완·반제품)) ϕ [HA]

11항 (1) (연간출하액 및 기타수입액의 완제품 출하액)이 ϕ 이 아니면 12항의 (1) (연간 주요생산비의 원재료비)이 있어야 한다.

[HB]

- 16) 11항 (1) (완제품출하액)이 ϕ 이고 11항 (3) (수탁제조 및 수리수입액)이 ϕ 이면 ERROR로 처리한다. [*]
- 11항 (1)이 ϕ 이고 11항(3)이 ϕ 이 아니면 수탁제조업체로서 14항 (완제품 출하액 및 재고액 품목별 내역)이 없어야 하고 13항 (1)의 ①과 (2)의 ① <연초 연말 재고액의 완제품>이 없어야 한다. [HF]
- 17) 수탁 제조업체가 아닌 경우는 14항 <품목별 내역>이 있어야 한다.
- 1) 11항 (1) <완제품 출하액>은 14항 <품목별 내역>의 완제품 출하액 합계와 일치해야 한다. [ZA]
- 9) 13항 (1)의 ① <연초재고의 완제품>은 14항의 완제품 연초 재고액 합계와 일치해야 한다. [ZB]
- 3) 13항(2)의 ① <연말재고의 완제품>은 14항의 완제품 연말재고액 합계와 일치해야 한다. [ZC]
- 18) 11항의 합계액 <연간 출하액 및 기타 수입액의 합계> + 13항 (2)의 ①, ② <연말재고의 완·반제품> - 13항 (1)의 ①, ② <연초재고의 완·반제품> > ϕ [ZD]
- 19) 11항 (1) <완제품 출하액>은 11항의 세금보다 크거나 같아야 한다. [*]
- 20) 16항 <건설가계정>의 (1) <증가> - (2) <감소> = (3) <연간증감> [*]
- 21) 17항 <조사표 작성근거>은 ϕ 보다 크고 4보다 작아야 한다. [*]
- 22) 9항 (월별조업일수)의 각월은 다음보다 작거나 같아야 한다.
1월 31, 2월 29, 3월 31, 4월 30, 5월 31, 6월 30, 7월 31, 8월 31, 9월 30, 10월 31, 11월 30, 12월 31 [E]

- 23) 14항〈품목별내역〉의 각 카드에서 다음과 같은 공식이 성립한다.
 수량에서 ERROR [ZS]
 금액에서 ERROR [ZP]
- 24) 품목 CODE와 MASTER FILE과 일치해야 한다. [P]
 5위 CODE와 " " [Q]
- 25) 단위가 99가 아니면 각 단가는 MASTER FILE의 최저단가와 최고단가 사이에 있어야 한다. [C]
- 26) 각 TOTAL CHECK는 ERROR시 [T]로 표시
 각 SUB-TOTAL CHECK는 ERROR시 [S]로 표시

200인이상 ERROR CHECK 요령서

1	〔*〕	조사구와 MASTER FILE이 일치한다.
2	〔*〕	산업분류와 그 회사의 주종산업이 일치한다. 수탁업체인 경우도 산업분류가 MASTER FILE에 있어야 한다.
3	〔*〕	3항의 창설년이 1~12 Code 안에 있어야 한다.
4	〔AA〕	3항(창설년)이 12이면 13항의 (1)이 0이고 15항의 (2)나 (3)이 없어야 한다.
5	〔AB〕	5항(조직형태)이 1 또는 2이면 7항(자본금)이 있고 10항의 (1)이 없어야 한다.
6	〔AC〕	5항이 3이면 7항이 없어야 하며 10항의 (1)이 있어야 한다.
7	〔*〕	5항은 1~3 Code 안에 있어야 한다.
8	〔*〕	자본계층은 0~6 안에 있어야 한다.
9	〔AD〕	자본계층과 7항은 범주내에 있어야 한다.
10	〔*〕	4항(결산기)이 년 1회일 경우 첫 2 Col에 01~12의 숫자가 있고 다음 4 Col은 0(전체가 0일 경우 ERROR)
11	〔*〕	4항이(결산기) 년 2회일 경우 첫 2 Col에 01~12는 다음 20ℓ 나머지 20ℓ에 기록
12	〔BB〕	15항(유형고정자산)의 토지를 제외한 (2)+(3) ≥ 16항 건설가계정 (2)

13	[BC]	15항의 ①②③④란은 다음 등식이 성립한다. $(6) = (1)+(2)+(3)-(4)-(5)$
14		11항 (1)(2)와 10항(2)와의 관계는 다음과 같다.
	① [EA]	12만원 ≤ 생산 종업원 평균 년 급여액 (11항 (1) 평균 생산 종업원) ≤ 360만원
	② [EB]	18만원 ≤ 사무 및 기타종업원 평균 연간급여액 11항 (2) (평균사무 및 기타종업원수) ≤ 360만원
15	[HA]	10항 각 월별 종업원수가 있으면 (5)항 조업일수가 있고 10항 각 월별 종업원수가 없으면 (5)항 조업일수가 없다.
16	[HA]	12항 합계액 + 13항 연말완·반제품 (2) - 13항 연초 완·반제품 (1) > 11항 + 17항 합계액
17	[HB]	12항 (1)이 0가 아니면 17항 (1) 원재료비가 있어야 한다.
18	[HF]	12항 (1)이 0이고 12항 (3)이 기록된 경우 13항 (1), (2)와 14항의 (1), (2)가 모두 없어야 한다.
19	[ZA]	12항의 (1) 완제품 출하액은 14항 (1)의 합계액과 일치
20	[ZB]	13항 (1)의 ①과 14항 (2)의 합계액이 일치
21	[ZC]	13항 (2)의 ①과 14항 (3)의 합계액 일치

22	[ZD]	12항 합계 + 13항 (2)의 완·반제품 - 13항(1)의 완·반제품 > 0
23	[*]	12항의(1)은 12항의 국내소비세액보다 크거나 같아야 한다.
24	[*]	16항(건설가계정)의 (1)-(2) = (3) 이어야 한다.
25	[*]	9항(조사표 작성근거)은 1, 2, 3중 하나 이어야 한다.
26		6항의 부지 및 건물면적이 0이면 ERROR이다.
27	[T]	각 TOTAL CHECK는 ERROR 시(S)로 표시
28	[S]	각 SUB TOTAL CHECK는 ERROR 시(S)로 표시
29	[ZS] [ZP]	수량에서 > 14항의 각 카드에서 다음과 같은 공식이 금액에서 성립한다. 완제품 출하액(량) + 연말재고액(량) - 연초재고액(량) ≥ 0
30	[E]	10항의 각월은 다음보다 작거나 같아야 한다. 1월(31일) 2월(29일) 3월(31일) 4월(30일) 5월(31일) 5월(30일) 7월(31일) 8월(31일) 9월(30일) 10월 (31일) 11월(31일) 12월(31일)
31	[P]	품목 Code와 MASTER FILE 일치
32	[Q]	단위 Code와 "
33	[C]	단위가 99가 아니면 각 단가는 MASTER FILE의 최저단가와 최고단가 사이에 들어가야 한다.

4) 調 査 票 (I・II)

1976년

광공업통계조사표[I]

(사업체조사용)

조사표번호				사업체고유번호		
조사구번호	사업체번호	산업분류	창설년	조직형태	자본계층	
—	☆	☆	☆	☆		

1. 사업체명 및 소재지			사업체명				
			대표자명 (전화 국 번)				
서울특별시	구	로·동	가	번지의		호	
부산직할시	시	구	동	리 (통		번)	
도	군	읍·면	리				
2. 본사(본점)명 및 소재지			본사명				
※ 해당란에 O표			대표자명 (전화 국 번)				
(1) 본사가 따로없다() 면 본란은 사선							
(2) 본사가 따로있다() 면 본란을 기재							
서울특별시	구	로·동	가	번지의		호	
부산직할시	시	구	동	리 (통		번)	
도	군	읍·면	리				
3. 창설 년월일			4. 결산기			(1) 연 1회일경우	① 원
19 년 월 일			· 결산시각월 · 연 3회이상일 경우에는 는 적요란에 기입			(2) 연 2회일경우	② 원
5. 조직 형태 해당란에 O표							
(1) 주식회사 () (2) 기타법인 () (3) 개인 ()							
6. 자본금 또는 출자금(법인에 한함)							
1976. 12. 31 현재 불입이 완료된 금액							
백억:십억		억		천만:백만		십만:천위	
7. 주요생산품명 및 생산공정							
(1) 주요 생산품명 ①		②		③			
(2) 주요사용원재료명 ①		②		③			
(3) 생산 공정 ①		→②		→③		→④	
(생산단계또는과정)		→⑤		→⑥		→⑦	

주(註): ☆란은 기입하지 않는다.

경 제 기 획 원

※ 본 조사에 관한 문의사항은 조사통계국 산업통계과 직 74-8176 코 75-5371~5로 문의 하십시오.

8. 종업원수

<input type="checkbox"/> 사업주 및 무급가족 종사자 주당 일반적인 작업(경영)시간의 1/3 이상 종사 하나 일정한 급여를 받지 않는다. <input type="checkbox"/> 이고용자 상용, 임시 및 일고종업원과 병가자, 단기 휴 가자 및 파업중인 자도 포함하되 장기 결근 자 및 군복무자는 제외. <input type="checkbox"/> 생산종업원 : 생산에 직결되는 현장 작업 에 종사하는 자. <input type="checkbox"/> 사무 및 기타종업원 : 기술적, 전문적, 서 기적인 업무에 종사하는 자.	구	분	3월말	6월말	9월말	12월말		
						계	남	여
	(1) 사업주 및 무급가 족 종 사 자							
	과 고 용 자		① 생 산 종 업 원					
			② 사 무 및 기 타 종 업 원					
	합	계						

10. 연간 급여액

<input type="checkbox"/> 이고용자에게 연간 지급한 모든 급여액으로서 원물로 지급한 것과 미불액을 포함한다. <input type="checkbox"/> 이적금과 장기결근자 및 군복무자에게 지급한 것은 제외한다.	구	분	백	십	천	백	십	만	천	원
	① 생 산 종 업 원									
	합	계								

12. 연간 주요 생산비

1976년 1년간 생산을 위하여 사용(소비)한 비용중 인건비를 제외한 생산비를 구분하여 기입한다.
 자가생산된 중간재종을 사용하여 최종 제품을 생산한 경우 최초의 원재료비만 기입한다.

구	분	천	백	십	천	백	십	만	천	원
(1) 원재료비 : 생산에 실제로 사용된 금액(운입포함)										
(2) 연료비 : 석유 석탄 기타 연료										
(3) 구입전기비 : 전기요금(사무실포함) 미불금 포함										
(4) 구입용수비 : 생산에 사용된 모든 용수의 요금										
(5) 위탁생산비 : 가공임(위탁생산물 위해 제공한 원재료비는 제외)										
(6) 수리유지비 : 유형고정자산의 수리유지를 위하여 지출된 계비용										
	합	계								

14. 완제품 출하액 및 재고액의 품목별 내역

출하액이 큰 품목부터 차례로 기입한다. 품목명 및 수량단위는 별책 「산업분류 및 품목분류표」에 의한다.
 분류표에 없거나 구분하기 어려운 품목은 사업체에서 사용하는 명칭과 수량단위로 기입하고 적요란에 자세한 내용을 명기한다.

☆	인 원 호	품 목 분 류 번 호	완 제 품 명	☆	단 위	(1) 품목별 완제품 연간출하액											
						수	천	백	십	천	백	십	만	천	원		
	①																
	②																
	③																
	④																
	⑤																
	⑥																
	⑦																
	⑧																
	⑨																
	⑩																
	11																
	12																
		합	계														

(10항(1) 라일지)

8. 월별 조업일수

○조업일수는 생산활동을 위하여 실제로 작업한 날을 말한다.
○휴업일이 아니라도 기계고장, 정전등으로 실제로 작업을 하지 않은 날은 제외한다.

1월	2월	3월	4월	5월	6월	7월	8월	9월	10월	11월	12월	합	계

11. 연간 출하액 및 기타 수입액

○완제품 출하액은 직접 생산한 완제품과 위탁 생산한 완제품중에서 1976년 1년간에 출하한 것을 기입한다.
○의상판매, 경본 및 선물용, 사무용 및 급여용 등인 기업내의 타사업체에 무상으로 양도한 것도 포함하지 특히 완성품이 아닌 중간제품(반제품)이라도 그 연도의 생산공정이 종료되어 다른 업체(동일기업포함)로 출하되는 것도 포함.
○완제품 출하액은 13항의 (1) 품목별 완제품 출하액 합계와 일치하여야 한다.

구	분	천	백	십	억	천	백	십	만	원
(1) 완	제	출	하	액	공정인도가격으로 불중세, 주세, 석유류세, 직물세 등이 포함된 금액					
(2) 재	품	판	매	액	생산과정에서 나온 불량제품 및 폐품 등의 판매액					
(3) 수	탁	제	조	및	수리수입액	수탁생산하고 받은 가공임, 수리대금 등으로 받은 금액				
합	계									

13. 연초 연말 재고액

○연초재고액은 1976.1.1 현재로, 연말재고액은 1976.12.31 현재로 소재 장소에 관계없이 사업체 소유의 재고품 전부를 전부 가격으로 기입한다. ○취락생산으로 인한 재고품은 포함하고 수탁으로 인한 재고품은 제외한다.
○완제품의 재고액은 13항의 (2), (3)의 합계와 각각 일치하여야 한다.

구	분	(1) 연 초 재 고 액				(2) 연 말 재 고 액			
		천	백	십	억	천	백	십	억
①	완								
②	반								
③	원								
④	연								
합	계								

○☆란은 기입하지 않는다.

(2) 품목별 완제품 연초 재고액					(3) 품목별 완제품 연말 재고액					(4) 출하단가(원)		
수	량	천	백	십	억	천	백	십	억	원	원	원
(12항(1)의 ①과일치)						(12항(2)의 ①과일치)						

15. 유형고정 자산의 연간취득액 및 처분액

- 신규취득액 : 한년도 사용한 적이 없는 유형고정자산의 취득 및 설치비(외국으로부터 직접 수입한 중고품 포함)
- 중고취득액 : 신규이외의 중고 자산 취득 및 설치비
- 처분액 : 매각, 양도, 제해등에 의한 처분 및 감소액(감가상각에 의한 감소는 포함치 않음)

구 번	연간 신규 취득액					연간 중고 취득액					연간 처분 및 손해액									
	백	십	억	천만	백만	십만	단	천원	백	십	억	천만	백만	십만	단	천원	백	십	억	천만
① 토지																				
② 건물및건축물																				
③ 기계기구 및 장비																				
④ 차량선박 및 유망구																				
합계																				

16. 건설가계정

- 건설가계정이란 건설중인 유형고정자산(건물)의 건설을 위한 투자 지출이나 기계설비등의 매입을 위하여 지출된 경비로서 완성에 이르기까지 잠정적으로 처리하는 계정을 말한다.
- 건설가계정은 연도별 자본 형성을 파악하기 위한 것이므로 연말 잔액을 기입하지 않도록 유의한다.
- 연간 증가액이 연간 감소액보다 적은 경우에는 연간 증가액란에 △표시를 하고 그 차액을 기입한다.

(1) 건설가계정 연간 증가 (2) 건설가계정 연간 감소 (3) 연간 중간((1)-(2))

백	십	억	천만	백만	십만	단	천원	백	십	억	천만	백만	십만	단	천원	백	십	억	천만	백만

17. 조사표 작성 근거 해당란에 ○표

(1) 장 부 () (2) 일부지역 () (3) 기 역 ()

적 요 ○구분이 어려운 품목명, 사업체 사용단위, 기타 적자요인등 참고사항을 구체적으로 기입한다.

조사에 관한 사항

1. 조사표 작성년월일	2. 응답자 소속	3. 응답자 성명	4. 조사원 성명	5. 지도원 성명
1977년 월 일				
	전화()	(인)	(인)	(인)

통계법 제8조 및 동9조의 규정에 따라
이 조사표에 기재되는 내용은 통계목적에
만 사용되며 그 비밀은 절대 보장됩니다.

1976년

광공업통계조사표(Ⅱ)

(본사 본점 조사용)

조사표번호				기업체 고유 번호	
조사구번호	사업제번호	산업분류	창설년	조직형태	자본계승
	☆	☆	☆	☆	☆

1. 본사(본점)명 및 소재지

본사명 _____

대표자명 _____ (전화 국 번)

서울특별시 구 로·동 가 번지의 호
부산직할시 시 구 동 (통 번)
도 군 읍·면 리

2. 창설년월일 **3. 결산기**

19 년 월 일

결산마감일 연 3회
일 경우에는 적요란에
기입

(1) 연 1회일 경우	①	원
(2) 연 2회일 경우	②	원
	③	원

4. 조직형태

해당란에 ○표

(1) 주식회사() (2) 기타법인() (3) 개인()

5. 자본금 또는 출자금 (법인에 한함)

1976. 12. 31. 현재 분입이 완료된 금액

백	십	억	의	천	백	십	만	단	천	원

주(註) : ☆란은 기입하지 않는다.

경 제 기 획 원

※본 조사에 관한 문의사항은 조사통계국 산업통계과
적74-8176 교75-5371~5로 문의 하십시오.

6. 종업원수 및 연간급여액(본사·본점분에 한함)

○사업주 및 무급가족 종사자는 주당 일반적인 작업(경영) 시간의 $\frac{1}{3}$ 이상 종사하나 일정한 급여를 받지않는 자를 말한다.
 ○비고용자에는 상용 인시 및 일고종업원과 병가자, 단기휴가자 및 과업중인 자도 포함하지 장기결근자 및 군복무자는 제외한다. (휴업한 월에는 비고용자수 앞에 △표시문 한다)
 ○연간급여액은 비고용자에게 연간 지급한 모든 급여액으로서 원물을 지급한 것과 미분액을 포함한다. (퇴직과 장기 결근자 및 군복무자에게 지급한 것은 제외)

구 분	3월말	6월말	9월말	12 월 말			연 간 급여액								
				계	남	여	십억	억	천만	백만	십만	만	천원		
(1) 사업주및무급가족종사자															
(2) 비 고 용 자															
합 계															

7. 원재료 및 연료재고액(본사·본점분에 한함)

○본사 계정에 속하는 원재료 및 연료의 연초 연말 재고액을 기입한다.
 ○연초 재고액은 1976.1.1 현재로, 연말재고액은 1976.12.31 현재로 기입한다.
 ○금액은 장부가격에 의하나 이에 의하기 어려울 때는 각각 시가로 평가한다.

구 분	(1) 연 초 재 고 액							(2) 연 말 재 고 액								
	백억	십억	억	천만	백만	십만	만	천원	백억	십억	억	천만	백만	십만	만	천원
① 원 재 료																
② 연 료																
합 계																

8. 유형고정 자산의 연간 취득액 및 처분액(본사·본점분에 한함)

○신규취득액: 한번도 사용한 적이 없는 유형고정자산의 취득 및 설치비(외국으로부터 직접 수입한 중고 수입품 포함)
 ○중고취득액: 신규이외의 중고자산 취득 및 설치비
 ○처 분 액: 내각, 양도, 재해등에 의한 처분 및 감소액(감가상각에 의한 감소는 포함치 않음)

구 분	(1) 연간신규취득액							(2) 연간중고취득액							(3) 연간처분 및 손해액										
	백억	십억	억	천만	백만	십만	만	천원	백억	십억	억	천만	백만	십만	만	천원	백억	십억	억	천만	백만	십만	만	천원	
① 토 지																									
② 건물및구축물																									
③ 기계 기구 및 장치																									
④ 차량 선박 및 운반구																									
합 계																									

9. 건설가계정(본사·본점분에 한함)

○건설가계정이란 전선중인 유형고정자산(건물)의 전선을 위한 부자 지출이나 기계설비등의 대입을 위하여 지출된 경비로서 완성 또는 도축에 이르기까지 잠정적으로 처리하는 계정을 말한다.
 ○건설가계정은 연도별 자본형성을 파악하기 위한 것이므로 연말 잔액을 기입하지 않도록 유의한다.
 ○연간증가액이 연간감소액보다 적은 경우에는 연간증감액란에 △표시를 하고, 그 차액을 기입한다.

(1) 전선가계정 연간증가						(2) 건설가계정 연간감소						(3) 연간증감[(1)-(2)]											
백억	십억	억	천만	백만	십만	만	천원	백억	십억	억	천만	백만	십만	만	천원	백억	십억	억	천만	백만	십만	만	천원

10. 조사표 작성 근거

○해당란에 ○표	11. 관할사업체의 공장별 조사표 작성가능여부 (해당란에 ○표)	(1) 사업체에서만 가능하다 () (2) 본사에서만 가능하다 () (3) 모두 다 가능하다 ()
(1) 장 부 () (2) 일부기억 () (3) 기억 ()		

12. 관할사업체 명부

○1976.12.31현재 본사·본점에 속하는 모든 사업체를 기입한다.
 ○경제활동 구분란에는 사업체의 해당 경제활동에 ○표 한다.
 ○광공업 또는 광공업과 비(非)광공업과의 겸업인 경우에는 주요 생산품란에 주요 생산품명을 기입하며 기타의 경우에는 주요 생산품란에 해당 경제 활동의 내용을 기입한다(무역업, 도매업등)

사업체명	대표자명	전화번호	소재지	종업원수	경제활동구분			주요 생산 품명
					광공업	경	업기타	
(1)								
(2)								
(3)								
(4)								
(5)								
(6)								
(7)								
(8)								
(9)								
(10)								
(11)								
(12)								
(13)								

XVI. 1977年 鑛工業統計調査

1) '77 TAPE DESIGN LAYOUT
(産業 및 品目篇)

MULTIPLE TAPE LAYOUT FORM

부호 5-1 구분 산업전L-UP VOL LBL FILE LBL RL 1100 BF 3 BS 3300MFS

TN: 2666 copy TN: 4911	년	조사구			사업 체 번호	산 업 분 류	창 조 자 본 회 계 월 액	연 1 회 월	2 월	3 월	부지 및 건물면적		
		도	군	면							부지	건물	합계
001~050		5	10	15	20	25	30	35	40	45	50		
자 본 금	유형 자산 (연간신규취득액)								유형 자산				
	건물및 구축물	기계기구 및 장치	차량선박 및운반구	토지	합계	"	"						
051~100		55	60	65	70	75	80	85	90	95	100		
	(연간중고취득액)				유형 자산 (연간처분)								
	"	"	"	"	"	"	"	"	"				
101~150		5	10	15	20	25	30	35	40	45	50		
	및 손해액	유형 자산 (연간감가상각액)											
	"	"	"	"	"	"	"	"	"				
151~200		55	60	65	70	75	80	85	90	95	100		
	유형 고정자산 (연말총액)				건설가계정								
	"	"	"	"	연간증가	연간감소	연간감소						
201~250		5	10	15	20	25	30	35	40	45	50		

MULTIPLE TAPE LAYOUT FORM

부호 5-2 구분 VOL LBL FILE LBL RL BF BS MFS

	종업원수 (사업주 및 무급가족종사자)									
	합계	1월	2월	3월	4월	5월	6월	7월	8월	9월
251~300	55	60	65	70	75	80	85	90	95	100
						종업원수 (피고용자)				
	10월	11월	12월			합계	1월	2월	3월	4월
			계	남	여					
301~350	5	10	15	20	25	30	35	40	45	50
	생 산 종 업 원									
	5월	6월	7월	8월	9월	10월	11월	12월		
								계	남	여
351~400	55	60	65	70	75	80	85	90	95	100
	종업원수 (사무 및 기타종업원)									
	합계	1월	2월	3월	4월	5월	6월	7월	8월	9월
401~450	5	10	15	20	25	30	35	40	45	50
						종업원수 (합계)				
	10월	11월	12월			총합계	1월	2월	3월	4월
			계	남	여					
451~500	55	60	65	70	75	80	85	90	95	100

업 무 명

MULTIPLE TAPE LAYOUT FORM

부호 5-3 구분 VOL LBL FILE LBL RL BF BS MFS

	종 업 원 수 (합 계)									
	5월	6월	7월	8월	9월	10월	11월	12월		
								계	남	여
501~550	5	10	15	20	25	30	35	40	45	50
	생 산 종 업 원 월 별 조 업 일 수									
	합 계	1월	2월	3월	4월	5월	6월	7월	8월	9월
	551~600	55	60	65	70	75	80	85	90	95
						생 산 종 업 원				
	10월	11월	12월			합 계	1월	2월	3월	4월
			계	남	여					
601~650	5	10	15	20	25	30	35	40	45	50
	1 인 당 노 동 투 입 시 간									
	5월	6월	7월	8월	9월	10월	11월	12월		
								계	남	여
651~700	55	60	65	70	75	80	85	90	95	100
	연 간 급 여 액					연 간 주 요 생 산 비				
	생 산	사 무	합 계	원재료비	연료비	구입전력비	구입용수비			
	701~750	5	10	15	20	25	30	35	40	45

업 무 명

MULTIPLE TAPE LAYOUT FORM

부호 5-4 구분 VOL LBL FILE LBL RL BF BS MFS

	생 산 비			연 간 주 요 생 산 비 (간 접 생 산 비)						
	위탁생산비	수리유지비	직접비계	복리후생비	운임 및 보관비	수수료	임차료			
751~800	55	60	65	70	75	80	85	90	95	100
	직 접 생 산 비						직접비+ 간접비 (합계)	제품출하액		
	광고선전비	연구개발비	보험료	기 타	간접비합계					
801~850	5	10	15	20	25	30	35	40	45	50
	연 간 출 하 액 및 기 타 수 입 액				연 초 재 고 액					
	제품 출하액	수탁제조및 수리수입액	내국소비세액	합 계	완 제 품	반제품및 재공품	원 재 료	연료		
851~900	55	60	65	70	75	80	85	90	95	100
	연 말 재 고 액									
	합 계	완 제 품	반제품및 제 공 품	원 재 료	연 료	합 계	생 산 액			
901~950	5	10	15	20	25	30	35	40	45	50
	사 업 체 별	평 균	평 균	평 균	평 균	평 균	평 균	품목별		
	부가가치	미고용자수	종업원수	무급가족	생산종업원	사무종업원	금 액			
951~1000	55	60	65	70	75	80	85	90	95	100

2) 符 號 一 覽 表

1977년 광공업 통계조사

부 호 일 램 표

1. 조사구번호

- ① 6 자리수 (0000-00)

2. 사업체번호

- ① 조사구별로 번호부여
2 자리수 (01-99)

3. 산업분류

- ① 품목분류번호 검토후에 분류
② 5 자리수 (세세분류)
③ I, II 동일
④ 분류순서 ... 대분류 → 중분류
→ 소분류 → 세분류 → 세세분류
(산업 및 품목분류표 참조)

4. 창 설 년

- ① I 표 (사업체)에서는 실제 설립년을 기록하여 II 표와 틀리는 경우도 있음
② 분류번호
1945년 이전 01

1946 ~ 1950	02
1951 ~ 1955	03
1956 ~ 1960	04
1961 ~ 1965	05
1966 ~ 1970	06
1971 ~ 1975	07
1976	08
1977	09

5. 조직형태

- ① I, II 표 동일
② 분류번호
주식회사 1
기타법인 2
개 인 3

6. 자본계층

10,000천원미만	1
(천만원 미만)	
10,000 ~ 49,999천원	2
(천만원이상 5천만원미만)	
50,000 ~ 99,999	3
(5천만원이상 1억원미만)	

100,000 ~ 499,999 천원 4 (1 억 원 이상 ~ 5 억 원 미만)	
500,000 ~ 999,999 천원 5 (5 억 원 이상 ~ 10 억 원 미만)	
1,000,000 천원 이상 6 (10 억 원 이상)	

7. 결산기

- ① 결산마감월을 기록한다.
- ② 2 자리수 (01, 02 12)

8. 조사표작성근거

- ① 장부 1
- ② 일부기억 2
- ③ 기억 3

9. 부지 및 건물연면적

- ① 부지 : 9 자리수
- ② 건물면적 : 9 자리수
- ③ 합계 (①+②) : 9 자리수

10. 종업원수

- ① 월별 5 자리수
- ② 합계 6 자리수
- ③ 휴업한달 공란

11. 종업원규모

5 ~ 9인	1
10 ~ 19	2
20 ~ 49	3
50 ~ 99	4
100 ~ 199	5
200 ~ 299	6
300 ~ 499	7
500 인 이상	8

12. 월별조업일수

- ① 월별조업일수 2 자리수
- ② 합 계 3 자리수

13. 노동투입시간

- ① 시간 2 자리수
- ② 분 2 자리수
- ③ 합계 5 자리수

14. 단위부호

	(무 계)	
g	01	G/T 04
kg	02	S/T 05
%	03	

(부 피)	개(個)	42	수량단위(★)	2 자리수
<i>ℓ</i>	11 권(卷)	43	수 량	11 자리수
<i>kl</i>	12 권(2,000매)...	44		
<i>m</i>	13 연(連)	45		
(길이 및 넓이)	상자 (箱子, c/s)	46		
<i>m</i>	21 량(輛)	47		
<i>m</i> /ply	22 타(打)	48		
1000 ply	23 갑(匣)	49		
<i>m</i> ²	24 1,000 갑.....	50		
千 <i>m</i> ²	25 정	51		
(기 타)	IP (마력) ...	52		
매(枚)	30 K.V.A	53		
100매	31 UF	54		
속(束, 100장)...	32 쌍	55		
짝(2,000매) ..	33 장	56		
짝(2,000마리)...	34 회선	57		
대(袋, 台) ...	35 1,000매.....	58		
본(本)	36 1,000 족.....	59		
1,000 본(本) ...	37 1,000개	60		
1,000 부(部) ...	38 1,000 조	61		
족(足)	39 ※	99		
착(着)	40			
조(組)	41			

15. 품목분류 및 자리

품목분류번호

3) 記號別 錯誤處理 要領

기호별착오처리요령

1. 창설년 (13. 14. 15 항)

AA

1977년 창설 (09)이면 13항(1)의 연초재고액이 없으며 15항의 유형 고정자산 중 신규나 증고의 취득이 있어야 한다.

- ① 창설년도가 77년이 확실한가를 우선 확인하여 착오인 것은 창설년 Code를 일치 정정시킨다.
- ② 77년이 확실하면 13항의 연초재고액과 15항의 유형고정자산 취득을 검토하여
 - ㉠ 두 항목이 모두 있으면 연초재고액 [13항(1)과 14항(2)]을 모두 삭제한다.
 - ㉡ 연초재고액은 있고 유형고정자산 취득이 없거나 두 항목이 모두 없으면 산업과에 통보한다.

2. 조직형태 (7. 9 항)

AB

조직형태가 (1) 주식회사나 (2) 기타법인이면 7항의 자본금은 있어야 하며 9항의 (1) 사업주 및 무급가족 종사자는 없어야 한다.

- ① 5항의 조직형태와 1항의 사업체명 2항의 본사명을 확인하여 착

오인 것은 조직형태 Code를 정정한다.

- ② 주식 혹은 법인조직이 확실하면 7항의 자본금과 9항의 사업주 및 무급가족 종사자를 검토하여
- ㉠ 두 항목이 모두 있으면 9항의 사업주 및 무급가족 종사자를 삭제하고 합계란도 수정한다.
 - ㉡ 7항의 자본금은 없고 9항의 사업주 및 무급가족 종사자가 있으면 조직형태를 개인 (3)으로 수정한다.
 - ㉢ 두 항목이 모두 없는 경우 본사가 있으면 조사표〔Ⅱ〕를 찾아 자본금과 자본계층 Code를 기재하고 본사가 없는 것은 산업과에 통보한다.

AC

조직형태가 개인 (3)이면 7항의 자본금이 없어야 하며 9항의 사업주 및 무급가족 종사자가 있어야 한다.

- ① 5항의 조직형태가 1항의 사업체명 2항의 본사명을 확인하여 착오인 것은 조직형태 Code를 정정한다.
- ② 개인조직이 확실하면 7항의 자본금과 9항의 사업주 및 무급가족 종사자를 검토하여
- ㉠ 두 항목이 모두 있으면 자본금과 자본계층 Code 삭제
 - ㉡ 7항의 자본금은 있고 9항의 사업주 및 무급가족 종사자가 없으면 조직형태를 (1) 주식회사 또는 (2) 기타법인으로 수정한다
(사업체명칭 및 본사명칭 참조)

- ㉔ 두 항목이 모두 없으면 9항의 조업일수가 있는 월말에만 사업 주 및 무급가족 종사자 1명을 기입하되 12월말은 남자란에 기입한후 합계란 수정한다.

3. 자본금

AD

7항의 자본금을 부호기입 일람표에 의한 자본계층 Code 와 대조하여 정정한다.

4. 유형고정자산

BA

15항의 유형고정자산 중 토지의 취득은 연간중고취득액란에 기재한다. 신규취득액란의 토지금액을 삭제하고 중고취득액란에 이기한후 신규와 중고의 합계란 수정

BB

15항의 유형고정자산중 토지를 제외한 신규 및 중고취득액의 합계액은 16항의 건설가계정 연간감소액보다 크거나 같아야 한다.

- ① 건설가계정의 연간감소의 내용을 확인하여 건물신축이나 기계의 도입설비기간중 건설가계정에 기장한 경우로서 고정자산으로 대체(본

계정처리)된 것이면 감소금액을 신규나 중고취득의 해당란에 기재한다.

② 건물신축이나 기계도입설비중 멸실, 도파된 것이면 연간 감소한 금액은 그대로 두고 연간 신규취득액과 연간처분 및 손해액에 동시이기 한다.

③ 위의 1. 2의 경우가 아니면 건설가계정이 아니므로 연간감소란 금액을 삭제하고 연간증감액 수정

BC

15항 유형고정자산중 연말총액은 「연간신규취득액 + 연간중고취득액 - 연간처분액 및 손해액 - 감가상각액」보다 크거나 최소한 같아야 한다(200인 이상 사업체).

5. 급여액(9항)

EA

휴업한 월을 감안한 10항의 생산종업원 1인당평균 1년급여액이 24만원이상 360만원이하이어야 한다.

① 생산종업원수는 있으나 생산종업원급여액은 없고 사무 및 기타 종업원급여액이 기록된 경우

사무종업원급여액을 삭제하여 생산종업원급여액에 이기한다.

② 9항의 피고용자란 어느곳에도 종업원수가 없으나 생산종업원급여액

이 있으면 재조사 기록 처리한다.

③ 9항의 피고용자란 ①, ②에 모두 종업원수가 있으나 생산종업원 급여액이 없거나 9항의 생산종업원은 있으나 10항의 연간 급여액이 전혀 없으면 재조사 기록 처리한다.

④ 하한선 24만원에 미달하는 경우

㉞ 9항의 월별 조업일수란을 검토하여 휴업한 달이나 20일 미만의 조업월이 있으면 이를 참작하여 타당성을 검토한다.

(예 : 평균급여액이 12만원이라도 6개월이상 휴업하였거나 매월 15일미만 조업이면 타당 처리)

⑤ 상한선 360만원을 초과하는 경우

㉞ 급여액란 두곳중 생산종업원 급여만이 상한선을 초과하면 초과 금액을 감액하여 사무 및 기타종업원급여액에 합산한다.

(단, 주식 및 법인인 경우는 임의조치 하지 말것)

㉞ 급여액란 두곳이 모두 상한선을 초과하면 9항의 생산종업원수를 감안하여 상한선을 넘지 않도록 조정한다.

(단, 주식법인인 경우는 임의 조치하지 말것)

EB

10항의 사무 및 기타 종업원 1인당 연간 평균급여액이 30만원이상 400만원이하이어야 한다.

① 사무 및 기타 종업원수는 있으나 사무종업원 급여액은 없고 생산종업원 급여액이 기록된 경우

생산종업원 급여액을 삭제하여 사무종업원 급여액에 이기한다.

- ② 9항의 피고용자란 어느 곳에도 종업원수가 없으나 사무종업원 급여액이 있으면 재조사 기록 처리한다.
- ③ 9항의 피고용자란 ①②에 모두 종업원수가 있으나 사무 및 기타 종업원 급여액이 없거나 9항의 사무종업원수는 있으나 10항의 연간급여액이 전혀 없으면 재조사 기록 처리한다.
- ④ 하한선 30만원에 미달하는 경우
 - ㉞ 월별 조업일수란을 검토하여 휴업한 달이나 20일미만의 조업월이 있으면 이를 참작하여 타당성을 검토한다.

6. 월별 조업일수 (9 항)

GA

9항 조업일수와 종업원수와의 관계

9항에서 월별로 조업일수가 없으면 월말 종업원수도 없어야 하며, 월별 조업일수가 있으면 월말 종업원수 및 생산종업원 1인당 노동투입 시간도 있어야 한다.

7. 연간 출하액 및 기타 수입액 (10, 11, 13, 14 항)

HA

12항의 출하액 및 기타 수입액중의 (1) + (2) + (3)의 합계액 + 13항의

제품과 반제품의 연말재고액 -13항의 제품과 반제품의 연초재고액은 10항의 연간급여액 +11항의 연간 주요 생산비 합계액보다 반드시 커야 한다.

① 다음의 경우에는 타당한 것으로 처리한다.

㉠ 적요란에 적자사유가 기재되어 있는 경우

㉡ 재분업과 같이 정부보조로 적자를 보전하는 경우

㉢ 연간 출하액이 1억미만으로서 적자폭이 연간급여 + 주요 생산비 합계액의 10% 미만인 경우

② 가, 나, 다 외의 경우에는 재조사 한다.

HB

12항 (1) 제품 출하액이 있으면 반드시 11항의 연간 주요 생산비 중 (1)의 원재료비가 있어야 한다.

① 제품 출하액이 있으면서 원재료비가 없을 경우에는 산업과에 통보한다.

(단, 중분류 34인 출판업의 경우 인쇄시설을 보유하지 않고 원고를 타 인쇄업체에 하청을 주었을 경우에는 타당 처리한다)

HF

12항중 (1)의 제품출하액이 0이고 12항(3)의 수탁제조 및 수리수입액이 기록된 경우 제품은 수탁생산품이므로 제품의 연초 연말재고액 [13항(1)과 (2)의 ①]과 14항의 제품출하액 및 재고액이 모두 없어

어야 한다.

- ① 13항 ① 제품 연초 연말재고액과 14항의 재고액만 있는 경우에는 이를 모두 삭제한다.
- ② 14항의 (1) 제품 출하액도 있는 경우에는 수탁업체로서 광업과 제조업이 아닌 다른 산업이나 정부와 공동업체 도소매업 또는 군으로 부터 위탁받은 경우가 아닌가 검토 혹은 질의 조회하여
- ③ 위와 같은 경우이면 수탁제조 및 주리수입액을 삭제하고 12항의 (1) 제품 출하액에 이기한다.

HG

12항의(4) 내국소비세액은 12항 합계액의 50%를 초과할 수 없다.

ZA

12항의 (1) 제품 출하액은 14항의 (1)의 품목별 제품 연간 출하액 합계와 일치해야 한다.

- ① 12항 (1) + (2) + (3)의 합계액이 1억미만으로서 차액이 1천만원 미만이면 12항의 (1) 제품 출하액을 정정하여 14항의 (1) 합계액과 일치시키고 합계만 수정
- ② 12항 (1) + (2) + (3)의 합계액이 1억이상이거나 차액이 1억이상이거나 1억미만으로서 차액이 1천만원을 초과하는 경우에는 산업과 통보

8. 연초 연말재고액(13, 14 항)

Z B

제품의 연초재고액(13 항(1)의 ①)과 14 항의(2) 품목별 제품 연초재고액 합계가 일치해야 한다.

13 항의 제품 연초재고액을 정정하여 14 항의 품목별 제품 연초재고액 합계와 일치시키고 합계란을 수정한다.

Z C

제품의 연말재고액 [13 항 (2)의 ①]과 14 항의 (3) 품목별 제품 연말재고액 합계가 일치하여야 한다.

13 항의 제품 연말재고액을 정정하여 14 항의 품목별 제품 연말재고액 합계와 일치시키고 합계란 수정한다.

9. 기타사항

- ① 조사구번호와 조사구일람표 master 와 일치하지 않을 경우
- ㉞ 조사구일람표와 조사표 1 항의 소재지를 대조하여 산업과에 통보한다.
- ② 14 항의 최다 제품 출하액 품명의 산업분류(동일 세세분류의 합계)와 사업체의 산업분류가 일치하여야 한다.
- ③ 17 항의 조사표작성근거 부호천공 누락이면 Code 기입
- ④ 6 항, 9 항, 10 항, 11 항, 12 항, 13 항, 14 항, 15 항의 합계란 검

산 수정

- ⑤ 16항의 건설가계정 연간증감〔(1)-(2)〕를 검산하되 (2)가 많은 경우 금액앞에 “△” 표시한다.
- ⑥ 9항의 월별조업일수중 1월(31일) 2월(28일) 3월(31일) 4월(30일) 5월(31일) 6월(30일) 7월(31일) 8월(31일) 9월(30일) 10월(31일) 11월(30일) 12월(31일)을 초과할 수 없다.
 - ㉠ 1월, 3월, 5월, 7월, 8월, 10월, 12월이 32일 이상이면 30일로
 - ㉡ 2월이 29일 이상이면 27일로
 - ㉢ 4월, 6월, 9월, 11월이 31일 이상이면 29일로 각각 정정한다.
- ⑦ 14항의 품목분류번호의 지정단위와 조사표상 단위(Code) 대조 확인
 - ㉠ 단순히 Code의 착오는 정정한다.
 - ㉡ 수량단위가 지정단위가 아니면 산업과에 통보한다.
 - ㉢ 단위가 “산업 및 품목분류표”에 지정된 단위와 틀릴 경우에는 지정단위로 수정한후 수량을 환산 정정한후 합계란도 수정한다.
- ⑧ 산업분류는 주요생산품 및 생산공정과 14항의 제품 출하액 및 재고액의 품목별 내역중 출하액이 그 사업체의 총출하액의 50% 이상의 품목분류번호(8자리 숫자)에서 끝에서 3자리 번호를 제외한 5자리 숫자를 기입한다.

50% 이상되는 품목이 없는 경우에는 앞의 5단위 숫자만 가지고 동류의 것을 합하여 결정하고 이 경우에도 해당없을 때에는 4자

리 숫자로 결정한 후에 4자리 숫자 중에서 비중이 큰 5자리 숫자를 그 사업체의 산업분류로 한다.

단, 조사표에 품목분류 번호 기재가 안된 경우는 품목분류표에 의하여 분류 기록하되 분류가 명확히 안되거나 분류표에 없는 것은 보고한다.

유 의 사 항

1. 생산액 = 제품출하액 (합계) + 연말재고액 (제품 + 반제품 및 재공품) - 연초재고액 (제품 + 반제품 및 재공품)
2. 부가가치 = 생산액 - 직접생산비 (연간주요생산비)
3. 재고증감액 = 연말재고 - 연초재고 (합계 개념)
4. 생산액, 부가가치, 재고증감액, 내국소비세액 사용시는 “-”가 있을 수 있으므로 제표시 유의할 것
5. $\text{조업기간중 평균피고용자수} = \frac{(\text{생산종업원} + \text{사무종업원})_{1-12\text{개월의 합계}}}{(12 - \text{휴업월수})}$
6. $\text{조업기간중 평균종업원수} = \text{조업기간중 평균피고용자수} + \frac{\text{사업주 및 무급가족종사자 (1-12월의 계란)}}{(12 - \text{휴업월수})}$
7. 유형고정자산에 관한 표중 중고취득액은 토지를 제외한 연후의 합계액을 사용토록 할 것
8. 사업체당 및 종업원 1인당 표는 다음 서식에 의거 집계할 것
 - 가) 사업체당표 : 종업원규모 및 산업세세분류별 총괄에서 종업원수 출하액 생산액 부가가치 재고증감액 / 사업체수
 - 나) 종업원 1인당표 : 종업원규모 및 산업세세분류별 총괄에서 출하액, 생산액, 부가가치 / 평균종업원수

단, 1인당 급여는 다음식에 의하여 집계한다.

 - 1개월 휴업 : $\text{급여액} \left(1 + \frac{1}{11}\right) / \text{평균피고용자수}$
 - 2 " " $\left(1 + \frac{1}{5}\right) / \quad "$

- 3개월 휴업 : 급여액 $(1 + \frac{1}{3})$ / 평균피고용자수
- 4 " : " $(1 + \frac{1}{2})$ / "
- 5 " : " $(1 + \frac{5}{7})$ / "
- 6 " : " $(1 + 1)$ / "
- 7 " : " $(1 + \frac{7}{5})$ / "
- 8 " : " $(1 + 2)$ / "
- 9 " : " $(1 + 3)$ / "
- 10 " : " $(1 + 5)$ / "
- 11 " : " $(1 + 11)$ / "
- 휴업분기 없을시는 급여액 / "

9. 유형고정자산취득액 = 신규취득액 + 중고취득액 (토지취득액포함)
10. 1 간에 2 라인을 프린트할 것
11. 결과표에서 서로 연관되는 항목은 같아야 하므로 연결 Check 할 것
12. 프린트시 모든 표에서 합계액은 위로 오도록할 것
13. 품목편에서 단위중 영문으로 되어있는 것은 영자로 프린트할 것
14. 1977년 조사결과 보고서는 사진판 원고편집 예정이므로 각각의 결과표의 양식은 산업과 자료처리담당과 협의하여 처리할 것

※ 부호를 영자로 변경시킬 것

01	<i>g</i> (G)
02	<i>kg</i> (KG)
03	$\frac{M}{T}$ (M/T)
04	G/T (//)
05	S/T (//)
11	<i>ℓ</i> (L)
13	m^2 (M ²)
21	<i>m</i> (M)
22	$m \setminus p$ (m/ply) (M/P)
24	m^2 (m^2) (M ²)
46	C/S (//)
52	HP (//)
53	KYA (//)
54	UF (UF)
99	*

4) 調 査 票 (I)

통계법 제8조 및 동9조의 규정에 따라 이 표식에 기재되는 내용은 통계목적에 한 사용외에 그 외의 용도에 사용되어서는 안 된다

1977년

광공업통계조사표(I)

-사업체(공장)조사용-

★란은 기입하지 않는다.

조사표 번호						사업체고유번호
조사구 번호	사업체 번호	산업 분류	창설년	조직 형태	사무처	
—	★	★	★	★	★	

1. 공장(사업체)명 및 소재지	공장(사업체)명 대표자명	전화	국	번
시 구 도	로·동 구 읍·면	간 동 리	()	()번

2. 본사(본점)명 및 소재지	본사(본점)명	전화	국	번
※ 해당란에 ○표 (1) 본사가 따로 없다 ()면 본란은 차선 (2) 본사가 따로 있다 ()면 본란을 기재	대표자명	간 동 리	()	()번
시 구 도	로·동 구 읍·면	간 동 리	()	()번

3. 창설년월일	4. 결산기 (결산이강행)	(1) 연 1회일 경우	①	월
19 년 월 일	0년3회 이상일 경우에는 적요란에 기입	(2) 연 2회일 경우	②	월

5. 조직 형태 해당란에 ○표 (1) 주식회사 () (2) 기타법인 () (3) 개인 ()	6. 부지및건물면적	부지	평 ()	m ²
		건물	평 ()	m ²

7. 자본금 또는 출자금 (법인에 한함)	천원	백원	십원	원
1977. 12. 31 현재 불입이 완료된 금액				

8. 주요생산품명 및 생산공정	(1) 주요 생산품명	①	②	③
	(2) 주요사용원재료명	①	②	③
	(3) 생산공정 (생산단계 또는과정)	①	②	③
		④	⑤	⑥

경제기획원

본 조사에 관한 문의사항은 조사통계국 산업통계과
☎ 74-8176 ☎ 75-5371-5로 문의하십시오.

9. 출업원수, 출별 조업일수 및 노동투입시간
 ○사업주 및 부가가치증상사: 수납 일일적인 작업(2급)이상의 용이한 용사(하)나 일정한 금액을 받기 위하여
 ○외국 출업: 생산, 영업 및 영업 외의 용업(2급)의 용사(하)나 일정한 금액을 받기 위하여
 ○영업: 생산, 영업 및 영업 외의 용업(2급)의 용사(하)나 일정한 금액을 받기 위하여
 ○사업주 및 부가가치증상사: 수납 일일적인 작업(2급)이상의 용이한 용사(하)나 일정한 금액을 받기 위하여
 ○외국 출업: 생산, 영업 및 영업 외의 용업(2급)의 용사(하)나 일정한 금액을 받기 위하여
 ○영업: 생산, 영업 및 영업 외의 용업(2급)의 용사(하)나 일정한 금액을 받기 위하여
 ○사업주 및 부가가치증상사: 수납 일일적인 작업(2급)이상의 용이한 용사(하)나 일정한 금액을 받기 위하여
 ○외국 출업: 생산, 영업 및 영업 외의 용업(2급)의 용사(하)나 일정한 금액을 받기 위하여
 ○영업: 생산, 영업 및 영업 외의 용업(2급)의 용사(하)나 일정한 금액을 받기 위하여

구분	출별	합계	월											합계	남	여	
			1	2	3	4	5	6	7	8	9	10	11				
(1) 사업주 및 부가가치증상사																	
(2) 외교용가	① 생산종업원																
	② 사무 및 기타종업원																
합계																	

(3) 생산종업원 출별조업일수
 (4) 생산종업원 1인당 일간 노동투입시간

10. 연간 급여액
 ○외국용가에게 연간 지급한 모든 금액으로서 원통로 지급한 것과 이월액을 포함한다.
 ○외국용가 및 부가가치증상사에게 지급한 것은 제외한다.

구분	액	십억	억	천만	백만	십만	만	천원
① 생산종업원								
② 사무 및 기타종업원								
합계								

12. 연간 출하액 및 기타수입액
 ○세출 출하액은 계절경정산 제품(이하 생산가산) 중에서 1977년 1년 안에 출하한 금액을 기입한다.
 ○의정선, 편조, 편물, 가죽 및 금제품, 용접기업체의 사업내에서 생산으로 양산한 것도 포함하여 특히 한정된 품종(양제품)이라도 그 품종의 생산공정이 용이하여 다른 업(종업원)으로 조그 편조도 포함한다.
 ○수익과공이(하)도 비정산제품으로서의 수산인 경우에는 제품종류로 간주하여 조사한다.
 ○합계액에 -외국용가(이하 부가가치세) (2급) -구입상품세
 ○(4)의 내국소비세(이하)는: 77년 상환금을 원천징수하여 납입한 금액(출고세, 구매, 적용세, 직물류세)과 화한가(부가가치세) (외국용가에게 수입세)를 공제한 납부세(2)과 77년 소비세, 구매세의 총합산액을 기재한다.

구분	액	십억	억	천만	백만	십만	만	천원
(1) 세출액: 제품의 외형 매출액(14)의 (1) 품목별 세출액(이하) 합계와 일치								
(2) 세출액: 생산과정에서 나온 불량제품 및 폐품 등의 판매액								
(3) 수익과공이(하)수입액: 수산 생산하고 받은 가공, 수리대금으로 받은 금액								
(4) 내국소비세액: 부가가치세, 특별소비세, 구매, 판매세, 적용세, 직물류세 등								
합계	((1)+(2)+(3)+(4))							

14. 제품 출하액 및 재고액의 품목별내역
 ○출하액은 총품목의 차액로 기입한다.
 ○품목별 및 수량단위는 별첨 「산업 및 품목분류」에 의한다.
 ○분류고에 없거나 구분하기 어려운 품목은 공란 또는 사업장에서 사용하는 명칭과 수량단위로 기입하고 제조한 품목의 내용을 명기한다.

일련 번호	품목분류번호	제품명	★	단위	(1) 품목별 제품출하액									
					수	량	천원	백만	십억	억	천만	만	천원	
①														
②														
③														
④														
⑤														
⑥														
⑦														
⑧														
⑨														
⑩														
⑪														
⑫														
⑬														
⑭														
⑮														
합계						12월 (1)과 일치								

15. 유흥고정자산 ○유흥의 목적: 암암로 사용될 것이 없는 유흥고정자산의 취득에 필 필요(비국외로부터 취득수입한 경우만 포함) ○종교의 목적: 신앙이외의 종교목적 취득에 필 필요(표거의 취득은 모두 종교취득에 필) ○다른 필 손익: 재화, 양도 필 제외 항목의 양도 차분 필 손익 ○기 계 정 가: 장부상자에 포함함.		○아래사항은 증업원규모(평균) 200인 이상 사업체만 기재하십시오								
구분	(1) 연간 신규 취득액		(2) 연간 증고취득액		(3) 연간처분및손해액		(4) 연간 증가상각액		(5) 연 말 총액	
	상	취	상	취	상	취	상	취	상	취
① 건물 및 구축물										
② 기계, 기구 및 장치										
③ 차량, 선박 및 운반구										
④ 토지										
합계										

16. 건설가계정 ○건설가계정이란 건설중인 유흥고정자산(건물)의 건설을 위한 투자비용이나 기타 필요비용의 배분을 위하여 저축된 경여로서 원형에 이르기까지 광범적으로 처리하는 지정을 말한다. ○건설가계정은 필요할 때는 형성을 시작하기 위한 것으로 연말잔액을 기입하여 압도를 중지한다. ○연간 증가액이 해당 감소액보다 적은 경우에는 연간 총합액에 스로서를 하고 그 차액을 기입한다.																	
(1) 건설가계정 연간 증가						(2) 건설가계정 연간 감소						(3) 연간 총합((1)-(2))					
연	액	계	적	계	잔	연	액	계	적	계	잔	연	액	계	적	계	잔

17. 조사표 작성근거 해당란에 ○표 (1) 장 부() (2) 일부기역() (3) 기 역()				18. 기숙사의 유무(20인이상) 해당란에 ○표 (1) 있다 () 면 (2) 없다 () 면 사선				거 숙 자 수 (1) 남 자 _____ 명 (2) 여 자 _____ 명 계 _____ 명	
--	--	--	--	---	--	--	--	---	--

19. **조사에 관한 사항**
 ○조사요인, 구분이 어려운 품목, 사업체 사용단위, 수탁생산의 경우 위탁사업체명, 소재지, 증명 수량 등 참고사항을 구체적으로 기입한다.

조사에 관한 사항 ○합산 조사 여부 해당란에 ○표 (1) 본 공장분만 작성되었다. () (2) 다른 공장분도 포함해서 작성되었다. () 면		사업체(공장)명 _____		소재지 _____	
조사표작성 년 월 일 1978년 _____ 월 _____ 일	작성자(응답자)소속 _____ 과	작성자(응답자)성명 _____	조사담당자 성명 _____	지도구 책임자 성명 _____	전화(국번) _____

XVI. 1978年 鑛工業 센서스
(第 8 次)

1) 資料入力 DISKETTE LAYOUT

MULTIPLE DISKETTE LAYOUT FORM

MULTIPLE DISKETTE

업무명 광공업 CENSUS(78) 구분 1

1.	시 일 전 번 도 호	카 드 01	산 업 분 류	창 설 년	조 리 사 원 수 구 분	자 본 금 출 자 금	광 산 굴 진 실 적		결 산 기				
							기업향도	경상향도	연 회	연2회	1	2	계
		5	10	15	20	25	30	35	40	45	50	55	60
2.	"	02	월 별 종업원 수 및 조업 일										
			합 계	1 월	2	3	4	5	6	7	8		
		5	10	15	20	25	30	35	40	45	50	55	60
3.	"	02	생 산 종업원 1 인 당 일 간 평 균 노 동 투 입 시 간										
			합 계	1월	2	3	4	5	6	7	8	9	10
		5	10	15	20	25	30	35	40	45	50	55	60
4.	"	03	연 간 출 하 액 및 기 타 수 입 액										
			제 품 출 하 액	제 품 출 하 액	수 탁 제 조 및 수 리 수 입 액	내 국 소 비 세 액 (-)	합 계 (-)						
		5	10	15	20	25	30	35	40	45	50	55	60
5.	"	04	연 초 재 고 액										
			제 품	반 제 품 및 재 공 품	원 재 료	연 료	합 계						
		5	10	15	20	25	30	35	40	45	50	55	60

LAYOUT FORM

담당자 김 용 구

경제기획원조사통제국
1979년 7월 11일

부 지 및 건 물 연 변 적					광 부 작업능률	합 계 (기업항도+ 경상항도+ 광부작업)							
부	지		건 물	합 계									
(평)	계 획 입 지	자 유 입 지											
65	70	75	80	85	90	95	100	105	110	115	120	125	130
수										일련번호			
9			10			11			12월 말				
			계			남		여		상용고		임시고	
										01 사업주및 무급가족종사자			
										02 생산종업원			
										03 사무및 기타종업원			
										04 합 계			
										05 생산종업원의 월별일수			
65	70	75	80	85	90	95	100	105	110	115	120	125	130
연 간 급 여 액													
12	생 산 종 업 원		사 무 종 업 원		합 계								
65	70	75	80	85	90	95	100	105	110	115	120	125	130
연 말 재 고 액													
제 품		반제품 및 재공품		원재료		연 료		합 계					
65	70	75	80	85	90	95	100	105	110	115	120	125	130

MULTIPLE DISKETTE

업무명 광공업 CENSUS 구분 2

1.	GI		C A R D 05 01	품 목 코 드	단 위	품 목 출 하 액				품 목 연 초 재 고	
	시 도	일 련 번 호				수 량	금 액	수 량	금		
2.	"	05 99	"	"	"	"	"	"	"	"	
3.	"	06 01	"	석 탄 M / T	유 류 KL	구입전력량 KWH	계	"	"	"	
4.	"	06 02	"	원 재료 비	석 탄 류	유 류	기 타	소 계	"	"	
5.	"	06 03	"	복리후생 비	운 반 및 보 관 비	수 수 료	임 차 료	광 고 선 전 비	"	"	

LAYOUT FORM

담당자 김 용 구

경제기획원조사통계국
1979년 7월 11일

액	품목연말재고액												
액	수	량	금	액									
65	70	75	80	85	90	95	100	105	110	115	120	125	130
"	"	"	"	품 목 의 합 계 카 드									
65	70	75	80	85	90	95	100	105	110	115	120	125	130
구입전력비	구입용수비	위탁생산비	수리유지비	직접비									
65	70	75	80	85	90	95	100	105	110	115	120	125	130
연구개발비	보험료	기 타	간접비	총	계								
65	70	75	80	85	90	95	100	105	110	115	120	125	130

LAYOUT FORM

담당자 김 용 구

경제기획원조사통계국
1979년 7 월 11 일

재 고		원 재 료 연 말 재 고	
액	수 량	금 액	
"	"	"	원 재 료 의 합 계 카 드
차량, 선박 및 운반구	합 계	01 연초 총액 02 연간신규 취득액 03 연간중고 취득액 04 연간 처분 및 손해액 (-) 05 자산재평가 증감액 06 연간 감가상각액 07 연말 총액	
설 및 자가 발전량	자 가	자 가	
원 동 기	발 전 능 력	발 전 량	
"	"	"	"
"	"	"	"

LAYOUT FORM

담당자 _____

경계기획원조사통계국
19 년 월 일

정 자 산	
"	

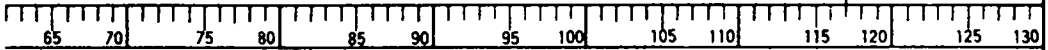

량		조사표작성근거	* (-) 부호가 있는 FIELD에서는 MINUS가 나올수 있음.
답 수 합 계	해 수		

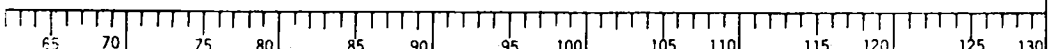
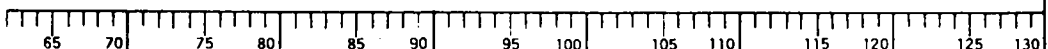
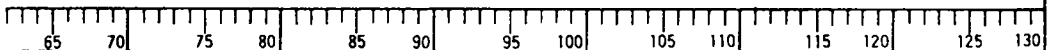
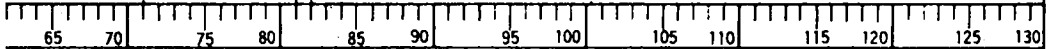

LAYOUT FORM

담당자 김길수

경제기획원조사통계국
1980년 5월 일

[Blank area]											
[Ruler: 65 to 130]											
⑫		⑩		⑫		⑫			⑩		⑧
[Ruler: 65 to 130]											

[Blank area]											
[Ruler: 65 to 130]											

[Blank area]											
[Ruler: 65 to 130]											

[Blank area]											
[Ruler: 65 to 130]											

MULTIPLE DISKETTE

업무명 광공업 CENSUS 구분제품 및 원재료 (품목편)

RL ==

1.		☆ 계 품 ϕ 5 ☆ 원재료 ϕ 7	}	CARD		
5 10 15 20 25 30 35 40 45 50 55 60						
2.	C	품 목 조 사 구			일	
A	R	D	번	단	시	일
			호	위	도	년
				호	호	번
				호	호	호
						⑫
						⑫
						⑩
						⑫
5 10 15 20 25 30 35 40 45 50 55 60						
3.						
5 10 15 20 25 30 35 40 45 50 55 60						
4.						
5 10 15 20 25 30 35 40 45 50 55 60						
5.						
5 10 15 20 25 30 35 40 45 50 55 60						

LAYOUT FORM

128

담당자 金吉洙

경제기획원조사통제국
1980년 5월 일

--	--	--	--	--	--	--	--	--	--	--	--

65	70	75	80	85	90	95	100	105	110	115	120	125	130
		⑫		⑩		⑫		⑫		⑩		b	

--	--	--	--	--	--	--	--	--	--	--	--

65	70	75	80	85	90	95	100	105	110	115	120	125	130
----	----	----	----	----	----	----	-----	-----	-----	-----	-----	-----	-----

--	--	--	--	--	--	--	--	--	--	--	--

65	70	75	80	85	90	95	100	105	110	115	120	125	130
----	----	----	----	----	----	----	-----	-----	-----	-----	-----	-----	-----

--	--	--	--	--	--	--	--	--	--	--	--

65	70	75	80	85	90	95	100	105	110	115	120	125	130
----	----	----	----	----	----	----	-----	-----	-----	-----	-----	-----	-----

2) TAPE DESIGN LAYOUT

(産業・品目・零細事業體・名簿 MATCH. MASTER)

업 무 명

MULTIPLE TAPE LAYOUT FORM

광공업센서스부호 6-1 구분 산업전

VOL
LBL

FILE
LBL

RL 1400 BF 3 BS 4200MFS

TN : 3861 3114 Copy TN : 5912	KEY		산 업 분 류	창 조 실 년	가 공 본 계 체	중 소 기업 증 거	결산기		자 본 금 또 는 출 자 금	부지 및 건물연면적					
	년	시 도					일 련 번 호	년		월	월	월	월	월	월
001~050	5	10	15	20	25	30	35	40	45	50					
	광산굴지실적				광 부 작 업 능 률	사 업 주 및									
	전 몰	기 업 항 도	경 상 항 도	계		1 월	2	3	4	5					
051~100	55	60	65	70	75	80	85	90	95	100					
	무 급 가 족 종 사 자														
	6	7	8	9	10	11	12월 말		상 용 고	임 시 고	계	1 월			
101~150	5	10	15	20	25	30	35	40	45	50					
	생 산 종 업 원 수														
	2	3	4	5	6	7	8	9	10	11월	12월 말		계	남	
151~200	55	60	65	70	75	80	85	90	95	100					
	사 루 및 기 타 종 업 원 수														
	여	상 용 고	임 시 고	계	1 월	2	3	4	5	6	7	8	9		
201~250	5	10	15	20	25	30	35	40	45	50					

MULTIPLE TAPE LAYOUT FORM

부호 6-2 구분

VOL
LBL

FILE
LBL

RL

BF

BS

MFS

	생 산 중 업 원 의												
	10 월	11 월	12 월 말			상 용 고	임 시 고	계	1월	2	3	4	
			계	남	여								
251~300	55	60	65	70	75	80	85	90	95	100			
	월 별 조 업 일 수							생 산 중 업 원 1 인 당					
	5	6	7	8	9	10	11	12월	계 (분)	1월 (분)	2	3	4
	301~350	5	10	15	20	25	30	35	40	45	50		
	월 평균 노동 투입 시간							연 간 급 여 액					
	5	6	7	8	9	10	11	12월	생	산	사	무	계 품
	351~400	55	60	65	70	75	80	85	90	95	100		
	연 간 출 하 액 및 기 타 수 입 액							연 초					
	출하액	폐품 판매액	수탁제조및 수리수입액	내국 소비세액 △	합 계			계 품	반제품및 재공품	원재료			
	401~450	5	10	15	20	25	30	35	40	45	50		
	재 고 액				연 말 재 고 액								
	연	료	합	계	계	품	반제품및 재공품	원	재료	연	료	합	계
	451~500	55	60	65	70	75	80	85	90	95	100		

업 무 명

MULTIPLE TAPE LAYOUT FORM

부호 6 - 3 구분

VOL
LBL

FILE
LBL

RL

BF

BS

MFS

연	연 료 량			연 간 주 요 생 산 비 (직						
	석 탄	유 류	구 입 전 력 량	원 재 료 비	연 료 비			기 타		
					석 탄	유 류	기 타			
M / T	kl	KW / H								
501~550	5	10	15	20	25	30	35	40	45	50
551~600	접 비)						연 간			
	구 입	구 입	위 탁	수 리	합 계	복 리	운 반 및			
	전 력 비	용 수 비	생 산 비	유 지 비		후 생 비	보 관 비			
551~600	55	60	65	70	75	80	85	90	95	100
601~650	주 요 생 산 비 (간 접 비)									
	수 수 료	임 차 료	광 고	연 구	보 험 료	기 타	합 계			
			선 전 비	개 발 비						
601~650	5	10	15	20	25	30	35	40	45	50
651~700	유 형 고 정 자 산 (연 초 총 액)									
	토 지	건 물	구 축 물	기 계 및 장 치	공 구 기 구	차 량 선 박	합 계			
					및 비 품	및 운 반 구				
651~700	55	60	65	70	75	80	85	90	95	100
701~750	유 형 고 정 자 산 (연 간 신 규 취 득 액)									
	토 지	건 물	구 축 물	기 계 및 장 치	공 구 기 구	차 량 선 박	합 계			
					및 비 품	및 운 반 구				
701~750	5	10	15	20	25	30	35	40	45	50

MULTIPLE TAPE LAYOUT FORM

부호 6 - 4 구분

VOL
LBL

FILE
LBL

RL

BF

BS

MFS

유형 고정 자산 (연간 증고 취득액)									
토지	건물	구축물	기계및장치	공구기구 및 비품	차량선박 및 운반구	합계			
751~800	55 60	65 70	75 80	85 90	95 100				
유형 고정 자산 (연간 처분 및 손해액)									
"	"	"	"	"	"	"			
801~850	5 10	15 20	25 30	35 40	45 50				
고정 자산 (자산재평가증가액)								유형	
"	"	"	"	"	"	"	"		
851~900	55 60	65 70	75 80	85 90	95 100				
고정 자산 (연간 감가상각액)								유형	
"	"	"	"	"	"	"	"	토지	
901~950	5 10	15 20	25 30	35 40	45 50				
고정 자산 (연말 총액)								건설	
건물	구축물	기계및장치	공구기구 및 비품	차량선박 및 운반구	합계	연간증가			
951~1000	55 60	65 70	75 80	85 90	95 100				

MULTIPLE TAPE LAYOUT FORM

부호 6-5 구분 VOL LBL FILE LBL RL BF BS MFS

	가계정	동 력 시 설 및 자 가 발 전 량					일 일			
	연간감소	합 계	전 동 기	원 동 기	자 가 발 전 능 력	자 가 발 전 량	공 공 수 도			
							공 업 용			
1001-1050	5	10	15	20	25	30	35	40	45	50
	당 수 원 별 용 수 량 (단위㎥)						구 시 군 코드	공 란		
	상수도	지 표 수	지 하 수	기 타	담 수 합 계	해 수				
1051-1100	55	60	65	70	75	80	85	90	95	100
	무형고정 자산합계	평 균 종업원수	생 산 액	부 가 가 치	공 란					
1101-1150	5	10	15	20	25	30	35	40	45	50
	공 란									
1151-1200	55	60	65	70	75	80	85	90	95	100
	무형고정자산	"		"		"		"		"
	연말잔액	"	"	"	"	"	"	"	"	"
1201-1250	5	10	15	20	25	30	35	40	45	50

MULTIPLE TAPE LAYOUT FORM

부호 6-6 구분 VOL LBL FILE LBL RL BF BS MFS

		무형고정자산	"	"	"	"	"	"	"	"
	코	연말잔액	"	"	"	"	"	"	"	"
	드									
1251-1300	55	60	65	70	75	80	85	90	95	100
	"	"	"	"	"	"	"	"	"	"
	"	"	"	"	"	"	"	"	"	"
1301-1350	5	10	15	20	25	30	35	40	45	50
	"	"	"	"	"	"	"	"	"	"
	"	"	"	"	"	"	"	"	"	"
1351-1400	55	60	65	70	75	80	85	90	95	100
1401-1450	5	10	15	20	25	30	35	40	45	50
1451-1500	55	60	65	70	75	80	85	90	95	100

업 무 명

MULTIPLE TAPE LAYOUT FORM

78 광공업센서스부호 1

구분 품목전

VOL
LBL

FILE
LBL

RL 200

BF 20 BS 4000MFS

TN: 3712	KEY		카드 번호	품목코드	단 위 코 드	출하 · 사용		연 초 재 고		
	년 도	시 도				일 련 번호	수 량	금 액	수 량	금 액
001-050	5	10	15	20	25	30	35	40	45	50
연 말 재 고		수 량	금 액	산 업 분 류	자 본 금	무 형 고 정 자 산	금 여 액	사 업 체 별 출 하 액	부 가 가 치	
051-100	55	60	65	70	75	80	85	90	95	100
평 균 종 업 원 수		과 고 용 지 수					원 재 료 비		수 량 M/T	
101-150	5	10	15	20	25	30	35	40	45	50
석 탄		유 류		기 타	구 입 전 력 비			수 국 입 산 12 모 분		
금 액		수 량 K L	금 액		수 량 KW/H	금 액				
151-200	55	60	65	70	75	80	85	90	95	100
구분 → { 1. 품 목 2. 원재료										
201-250	5	10	15	20	25	30	35	40	45	50

업 무 명

MULTIPLE TAPE LAYOUT FORM

78 광공업센서스 부호 1

구분 영세편

VOL
LBL

FILE
LBL

RL 200 BF 20 BS 4000MFS

TN: 1766 COPY TN: 1643	조사구		일련 번호	산 업 분 류	조 업 월 수	연 중 월	말 월	평 균	월 평 균 급 여 액		월 평 균 주 요		
	시 도	구 군				동 읍 면	유 급	무 급	유 급	무 급	계	계	원 재 료
001-050	5	10	15	20	25	30	35	40	45	50			
생 산 비			유 형 고 정										
합 계			연 말 총 액					연 간					
			토 지 건 물 및 구 축 물	기 계 기 구 및 장 치	차 량 선 반 및 운 반 구	합 계	"	"					
051-100	55	60	65	70	75	80	85	90	95	100			
자 산										품 목 코 드			
취 득 액					연 간 처 분 및 손 해 액								
"					"								
101-150	5	10	15	20	25	30	35	40	45	50			
단 위 부 호		제 품 의 월 평 균					수 탁 제 조 의 월 평 균					승 수	
		판 매 량	판 매 액	생 산 량	수 입 액								
151-200	55	60	65	70	75	80	85	90	95	100			
201-250	5	10	15	20	25	30	35	40	45	50			

MULTIPLE TAPE LAYOUT FORM

MULTIPLE TAPE

업 무 명 78 광공업서비스

부 호 산업+명부 구분 3-1

VOL LBL

FILE LBL

RL

BF

BS

1. TN : 3295 VOL FILE RL : 1500 BF : 3 BS : 4500 MFS. SORT 1. MJ - IN - MI -	001~100	G I		산 업 분 류	창 조 자 본 설 계 년 태	사 공 표 표 자 본 조 성 기 구 분 기	결 산 기		자 본 금 출 자 금	부 계 획 입 지	
		년 도	시 도				일 번 호	연 1			연 2
		5	10	15	20	25	30	35	40		
2. VOL FILE RL BF BS MFS. SORT 2. MJ - IN - MI -	101~200	6월	7월	8월	9월	10월	11월	12월 말		상 용 고 입 시	
		계	남	여							
		5	10	15	20	25	30	35	40		
3. VOL FILE RL BF BS MFS. SORT 3. MJ - IN - MI -	201~300	사 무 및									
		여	상 용 고	임 시 고	합 계	1월	2월	3월	4월	5월	6월
		5	10	15	20	25	30	35	40		
4. VOL FILE RL BF RS MFS. SORT 4. MJ - IN - MI -	301~400	월 별 일 수								생 산	
		5월	6월	7월	8월	9월	10월	11월	12월	합 계	1월
		5	10	15	20	25	30	35	40		
5. VOL FILE RL BF BS MFS. STOR 5. MJ - IN - MI -	401~500	연 간 출 하 액 및 기 타 수 입 액								연	
		출 하 액	폐 품 판 매 액	수 탁 제 조 및 수 리 수 입 액	내 국 소 비 세 액	합 계	제 품				
		5	10	15	20	25	30	35	40		

LAYOUT FORM

19 년 월 일

MFS 담당자 김 응 구

경제기획원조사통계국

지 및 건물면적				광부 작업능률	사업주 및								
자유입지	건물	기업향도	경상향도		합계	1월	2월	3월	4월	5월			
45	50	55	60	65	70	75	80	85	90	95	100		
고													
합계	1월	2월	3월	4월	5월	6월	7월	8월	9월	10월	11월	12월 말	
												계	남
45	50	55	60	65	70	75	80	85	90	95	100		
기타종업원						생산종업원의							
월	8월	9월	10월	11월	12월 말			상용고 임시고	계	1월	2월	3월	4월
					계	남	여						
45	50	55	60	65	70	75	80	85	90	95	100		
종업원 1인당 월간평균노동투입시간 (분)										연간급여액			
월	3월	4월	5월	6월	7월	8월	9월	10월	11월	12월	생산	사무	제품
45	50	55	60	65	70	75	80	85	90	95	100		
초재고액						연말재고액							
반제품 및 비공품	원재료	연료	합계	제품	반제품 및 제공품	원재료	연료	합계					
45	50	55	60	65	70	75	80	85	90	95	100		

MULTIPLE TAPE

업 무 명 78 광공업센서스 부호 산업+명부 구분 3-2 VOL FILE RL BF BS MFS. SORT

1. VOL FILE RL BF BS MFS. SORT	1. MJ IN MI	연 료 량					지												
		석 탄 (M/T)	유 류 (KL)	구입전력량 (KWh)	원재료비	연 료		석 탄류	유										
						5	10			15	20	25	30	35	40				
	501~100																		
2. VOL FILE RL BF BS MFS. SORT	2. MJ IN MI	간 접 비																	
		수수료	임차료	광 고 선전비	연 구 개발비	보험료	기 타												
			601~200																
3. VOL FILE RL BF BS MFS. SORT	3. MJ IN MI	연 간 신 구 취 득 액																	
		토 지	건 물	건축물	기계 및 장 비	공구·가구 및 제 품	차량·선박 및 운반구												
			701~300																
4. VOL FILE RL BF RS MFS. SORT	4. MJ IN MI	연 간 처 분 및 손 해 액																	
		지	건 물	건축물	기계 및 장 비	공구·기구 및 제 품	차량·선박 및 운반구	합											
			801~400																
5. VOL FILE RL BF BS MFS. STOR	5. MJ IN MI	연 간 감 가 상 각 액																	
		건 물	건축물	기계 및 장 비	공구·기구 및 제 품	차량·선박 및 운반구	합 계												
			901~500																

LAYOUT FORM

19 년 월 일

3 MFS

담당자

경제기획원조사통계국

비		접						비													
류	기 타	구 입 전 력 비	구 입 용 수 비	위 탁 생 산 비	수 리 유 지 비	합 계	복 지 후 생 비	운 반 및 보 관 비													
45	50	55	60	65	70	75	80	85	90	95	100										
		연						총		액											
합 계	토 지	건 물	건축물	기계 및 장 비	공구·기구 및 제 품	차량·선박 및 운 반 비	합 계														
45	50	55	60	65	70	75	80	85	90	95	100										
		연						간		증		고		취		득		액			
합 계	토 지	건 물	구 축 물	기계 및 장 비	공구·기구 및 제 품	차량·선박 및 운 반 구	합 계	토 지													
45	50	55	60	65	70	75	80	85	90	95	100										
		자						산		재		평		가		증		감		액 (-)	
계	토 지	건 물	건축물	기계 및 장 비	공구·기구 및 제 품	차량·선박 및 운 반 구	합 계	토 지													
45	50	55	60	65	70	75	80	85	90	95	100										
		연						발		총		액		건설가							
토 지	건 물	건축물	기계 및 장 비	공구·기구 및 제 품	차량·선박 및 운 반 구	합 계	연간증가														
45	50	55	60	65	70	75	80	85	90	95	100										

산업+명부

MULTIPLE TAPE

업 무 명 78 광공업센서스

부 호

구 분 3-3

VOL
LBL

FILE
LBL

RL

BF

BS

1. VOL FILE RL BF BS MFS. SORT	1. MJ IN MI	계 정		동 력 시 설 및 자 가 발 전 량					
		연 간 감 소	합 계	전 동 기	원 동 기	자 가 발전능력	자 가 발전량		
	1001~100	5	10	15	20	25	30	35	40
2. VOL FILE RL BF BS MFS. SORT	2. MJ IN MI	무 형 고정자산 (합계)		종업원수	생 산액	부가가치	사		
	1101~200	5	10	15	20	25	30	35	40
3. VOL FILE RL BF BS MFS. SORT	3. MJ IN MI	무형고정자산		"	"	"	"	"	"
		C O D E	연 말잔액	"	"	"	"	"	"
	1201~300	5	10	15	20	25	30	35	40
4. VOL FILE RL BF BS MFS. SORT	4. MJ IN MI	"	"	"	"	"	"	"	"
		"	"	"	"	"	"	"	"
	1301~400	5	10	15	20	25	30	35	40
5. VOL FILE RL BF BS MFS. STOR	5. MJ IN MI	전화번호		법 정 동 소 재 지				구	
		국 번	동 (한글)	번지	호수				
	1401~500	5	10	15	20	25	30	35	40

LAYOUT FORM

19 년 월 일

MFS 담당자

경제기획원조사통계국

1 일 당 수 원 별 용 수 량											80' 행정구역	
공공수도		지표수	지하수	기타	담수합계	해수	공업원구	읍시면	구	동	군	동
공업용	상수도											
45	50	55	60	65	70	75	80	85	90	95	100	
업체명 (한글) I B M (DOS)						대표자명 (한글)		법정동코드				
45	50	55	60	65	70	75	80	85	90	95	100	
	"	"	"	"	"	"	"	"	"	"	"	
"	"	"	"	"	"	"	"	"	"	"	"	"
45	50	55	60	65	70	75	80	85	90	95	100	
	"	"	"	"	"	"	"	"	"	"	"	
"	"	"	"	"	"	"	"	"	"	"	"	"
45	50	55	60	65	70	75	80	85	90	95	100	
시군 (한글)				행정동 (한글)				별				
45	50	55	60	65	70	75	80	85	90	95	100	

MULTIPLE TAPE

업 무 명 78 광공업서비스 부호 구분 VOL FILE RL 340 BF 10 B LBL

1. VOL FILE RL BF BS MFS. SORT	TN: 3453	년 도	G I		카드 번호	품 목 코 드	단 위 코 드	출하 · 사용			연 초 수 량
			시 도	일 련 번 호				수 량	금 액	수 량	
1. MJ IN MI	001~100		5	10		15	20	25	30	35	40
2. VOL FILE RL BF BS MFS. SORT			종 업 원 수			피 고 용 자 수					
2. MJ IN MI	101~200		5	10		15	20	25	30	35	40
3. VOL FILE RL BF BS MFS. SORT			사 업 체 명 (한글) (IBM DOS 3 벌식)								
3. MJ IN MI	201~300		5	10		15	20	25	30	35	40
4. VOL FILE RL BF RS MFS. SORT			법 정 리 (한글)		번 지		건 화		행 정 구 역		
4. MJ IN MI	301~400				번지	호수	국	번호	시 도	구 시 군	읍 면 동
5. VOL FILE RL BF BS MFS. STOR											
5. MJ IN MI	401~500		5	10		15	20	25	30	35	40

LAYOUT FORM

19 년 월 일

S 3400 MFS

담당자 김 응 구

경제기획원조사통계국

재 고		연 말 재 고		산 업 코 드	자 본 금	무 형 고 정 자 산	금 여 액	사 출 업 하 제 별 액	부 가 가 치		
금 액	수 량	금 액	수 량								
45	50	55	60	65	70	75	80	85	90	95	100

원 재 료 비	석 탄		유 류		기 타	구 입 전 려 비		수 입 1 2	국 산 부 본		
	수 량	금 액	수 량	금 액		수 량	금 액				
45	50	55	60	65	70	75	80	85	90	95	100

구 시 군 (한글)						행 정 동 (한글)					
45	50	55	60	65	70	75	80	85	90	95	100

구분 1. 품 목
2. 원재료

45	50	55	60	65	70	75	80	85	90	95	100
----	----	----	----	----	----	----	----	----	----	----	-----

45	50	55	60	65	70	75	80	85	90	95	100
----	----	----	----	----	----	----	----	----	----	----	-----

MULTIPLE TAPE

업 무 명 광공업사업체명부 부호 구분 VOL FILE RL 128 BF 25 B:

TN:744 1. Copy:4085 VOL FILE RL BF BS MFS. SORT 1. MJ IN MI	조사구 시 구 동 도 군 읍 면 호	사업체번호 일련번호	사 업 체 명 (한															
			001~100	5	10	15	20	25	30	35	40							
2. VOL FILE RL BF BS MFS. SORT 2. MJ IN MI	종업원수	행정분류 시 구 동 도 시 군 읍 면 호	일련번호	산업분류	시 도	일련번호												
							101~200	5	10	15	20	25	30	35	40			
3. VOL FILE RL BF BS MFS. SORT 3. MJ IN MI																		
	201~300	5	10	15	20	25	30	35	40									
4. VOL FILE RL BF RS MFS. SORT 4. MJ IN MI																		
	301~400	5	10	15	20	25	30	35	40									
5. VOL FILE RL BF BS MFS. STOR 5. MJ IN MI																		
	401~500	5	10	15	20	25	30	35	40									

LAYOUT FORM

19 년 월 일

S 3200 MFS

담당자

경제기획원조사통계국

클)	대 표 자 명 (한 글)	전화번호		법 정 동 코 드	소 재 지		
		국	번호		법정동(한글)	번지	호수

MULTIPLE DISKETTE

업무명 광공업센서스 구분 산업(품목) MASTER RL: 128 BF: 30 BS: 3840

1.	분류번호 (CODE)	산 업 · 품 목 명
2.	광공업통계 (산업 · 품목 MASTER) 78년이전 RL: 128 BF: 30 BS: 3840	
3.	산업 · 품목 코 드	단 위 코 드 공 란
4.		
5.		

LAYOUT FORM

담당자 _____

경제기획원조사통계국
19 년 월 일

												가 나 1. 한글 2. 영문	
65	70	75	80	85	90	95	100	105	110	115	120	125	130
65	70	75	80	85	90	95	100	105	110	115	120	125	130
65	70	75	80	85	90	95	100	105	110	115	120	125	130
65	70	75	80	85	90	95	100	105	110	115	120	125	130
65	70	75	80	85	90	95	100	105	110	115	120	125	130

MULTIPLE TAPE

업 무 명 광공업센서스

부호MASTER 구분 L-UP

VOL
LBL

FILE
LBL

RL 200 BF 20 B

<p>1. VOL FILE RL BF BS MFS. SORT</p> <p>1. MJ - IN - MI -</p>		<p>품목코드</p> <div style="border: 1px solid black; padding: 2px; width: 50px; margin: 0 auto;"> <p>산업 코드</p> </div>	<p>품 목 · 산 업 명 < 한</p>						
	001~100	5 10 15 20 25 30 35 40							
<p>2. VOL FILE RL BF BS MFS. SORT</p> <p>2. MJ - IN - MI -</p>			<p>품 목 · 산 업 명 < 영 문 ></p>						
	101~200	5 10 15 20 25 30 35 40							
<p>3. VOL FILE RL BF BS MFS. SORT</p> <p>3. MJ - IN - MI -</p>			<p>광공업센서스 최종 MASTER</p> <p style="text-align: right;">RL: 200 BF</p>						
	201~300	5 10 15 20 25 30 35 40							
<p>4. VOL FILE RL BF RS MFS. SORT</p> <p>4. MJ - IN - MI -</p>		<p>품목코드</p> <div style="border: 1px solid black; padding: 2px; width: 50px; margin: 0 auto;"> <p>산업 코드</p> </div>	<p>산 업 · 품 목</p>						
	301~400	5 10 15 20 25 30 35 40							
<p>5. VOL FILE RL BF BS MFS. STOR</p> <p>5. MJ - IN - MI -</p>			<p>산 업 · 품 목 명 < 영 문 ></p>						
	401~500	5 10 15 20 25 30 35 40							

LAYOUT FORM

19 년 월 일

S 4000MFS

담당자

경제기획원조사통계국

글 >



※ 산업 : 대, 중, 소, 세, 세세분류 포함

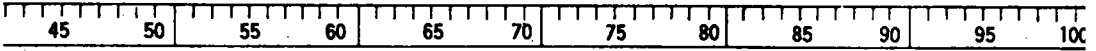

: 20 BS : 4000

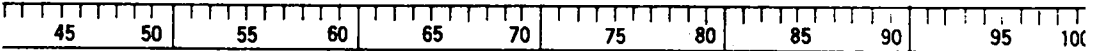

명 < 한글 >

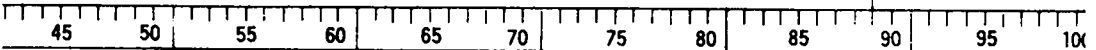

단 위 코 드	단 위 명
	1. 한글 2. 영 문

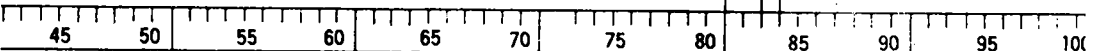

3) 符號記入一覽表

1978년 광공업센서스 부 호 일 램 표

1. 행정구역분류부호

- ① 사업체명부상의 번호를 이기
- ② 7 자리수 (0000 - 00 - 0)

2. 군할구역 및 사업체번호

- ① 사업체명부상의 번호를 이기
- ② 5 자리수 (00 - 000)

3. 동래조사 사업체번호

- ① 사업체명부상의 번호를 이기
- ② 5 자리수 (000 - 00)

4. 산업분류

- ① 품목분류번호 검토후의 분류
- ② 5 자리수 (세세분류)
- ③ I, II, III 동일
- ④ 분류순서 : 대분류 → 중분류 → 소분류 → 세분류 → 세세분류
(산업 및 품목분류표 참조)

5. 창 설 년

- ① I, III표 (사업체) 에서는 실제 설립년을 기록하며 III표와 틀리는 경우도 있음.

② 분류번호

1945년이전	01
1946 ~ 1950	02
1951 ~ 1955	03
1956 ~ 1960	04
1961 ~ 1965	05
1966 ~ 1970	06
1971 ~ 1975	07
1976	08
1977	09
1978	10

6. 결 산 기

- ① 1 회인 경우에는 (1) 내
- ② 2 자리수 (01, 02 12)

7. 조 직 형 태

- ① I, II, III표 동일
- ② 분류번호
주식회사 (사기업) 11

주식회사(공기업)	12
기타법인(")	21
" (사기업)	22
개 인(준법인)	31
" (개 인)	32

8. 부지 및 건물연면적

- ① 부 지 : 9 자리수
- ② 건물면적 : 9 자리수
- ③ 합계 (①+②) : 9 자리수

9. 광부작업능률 및 광산굴진실적

- ① 기업항도+경상항도+광부
 작업능률=합계

10. 자본계층

10,000 천원미만	1
(천만원미만)	
10,000 ~ 49,999 천원	2
(천만원이상 5천만원미만)	
50,000 ~ 99,999 천원	3
(5천만원이상 1억원미만)	
100,000 ~ 499,999 천원	4
(1억원이상 10억원미만)	

500,000 ~ 999,999 천원	5
(5억원이상 10억원미만)	
1,000,000 ~ 4,999,999 천원 ...	6
(10억원이상 50억원미만)	
5,000,000 ~ 9,999,999 천원 ...	7
(50억원이상 100억원미만)	
10,000,000 천원이상	8
(100억원이상)	

11. 종업원수

- ① 월별
- 5 자리수
- ② 합계
- 6 자리수

12. 종업원 규모

5 ~ 9인	1
10 ~ 19	2
20 ~ 49	3
50 ~ 99	4
100 ~ 199	5
200 ~ 299	6
300 ~ 499	7
500 인이상	8

13. 월별조업일수

- ① 월별조업일수
- 2 자리수

② 합계 3 자리수

14. 노동투입시간

① 시간 2 자리수

② 분 2 자리수

③ 합계 5 자리수

15. 동력시설 및 자가발전량

① (1)+(2)+(3)+(4)=합계

16. 수권별 용수량

① 답수+해수=합계

17. 조사표작성 근거

① 장 부 1

② 일부기억 2

③ 기억 3

18. 품목분류 및 자리

① 품목분류번호 8 자리수

② 수량단위() 2 자리수

③ 수 량 11 자리수

19. 단위부호

(무 계)

g 01 1,000본(本) ... 37

kg 02 1,000부(部) ... 38

$\%$ 03 족(足) 39

G/T 04 착(着) 40

C/T 05 조(組) 41

(부 피) 개(個) 42

l 11 권(券) 43

kl 12 권(2,000매) ... 44

m 13 연(連) 45

(길이 및 넓이) 상자(箱子, 0/3) 46

m 21 량(輛) 47

m/Rly 22 타(打) 48

1,000Rly 23 감(匣) 49

m² 24 1,000감 50

1,000 *m²* 25 정 51

(기 타) IP(마력) 52

매(枚) 30 K.V.A 53

100매 31 U.F 54

속(束, 100장) ... 32 쌍 55

짚(2,000매) ... 33 장 56

짚(2,000마리) 34 회선(回線) ... 57

대(袋, 台) ... 35 1,000매(枚) ... 58

본(本) 36 1,000족(足) ... 59

※ 99

20 . 무형고정자산

- 01 영 업 권
- 02 특 허 권
- 03 실용신안권
- 04 의 장 권
- 05 상 표 권
- 06 광 업 권
- 07 어 업 권
- 08 전 세 권
- 09 전 화 가 입 권
- 10 차 지 권
- 11 공업용수도시설이용권
- 12 상가전용권
- 13 전용즉선이용권
- 14 전기, 가스공급시설이용권
- 15 전신, 전화전용시설이용권
- 16 부두시설이용권
- 17 수리이용권
- 18 기술원조권
- 19 지 상 권
- 20 회 원 가 입 권
- 99 기 타

21 . 유고사항부호

- 0 기 준

00 기존사업체 (OF 고유번호)
(변동없는)

- 1. 조 사
- 11. 신규 (명부상조사)
- 12. 신규 (명부상 누락분조사)
- 13. 신규 (11과 12중 78년
창설, 프로그램에 의한
산출)
- 14. 상호변경
- 15. 대표자변경
- 16. 전 입 (FROM 고유번호)
- 17. 행정구역 (FROM 고유번호)
개편의전입
- 19. 기타 (지번, 전화번호변경등)
- 2. 처 리 유 보
- 2. 처 리 유 보
- 21. 조사누락
- 22. 5인미만
- 23. 타사업체에 합산 (IN
- 24. 신규 (조사실시 고유번호)
년도설립)
- 25. 유 업
- 26. 폐 업
- 27. 기 타
- 3. 소 멸

31. 전 출 [TO 고유번호]

32. 폐업 (확정)

33. 전 업

34. 행정구역개편의 [TO 고유번호]

전출

39. 기 타

※ 사업체대장에 () 내의

내용을 정리

22. 조사표 구분

1=조사표 [I]

2=조사표 [II]

3=조사표 [I, II]

4) 記號別 錯誤處理 要領

4. 기호별착오처리요령 (조사표〔I〕)

1. 창설년 (14,15,17,18 항)

AA

1978년 창설(10)이면 14항(1)의 연초재고액이 없으며 18항의 유형고정자산중 신규나 증가의 취득액이 있어야 한다.

- ① 창설년도가 78년이 확실한가를 우선 확인하여 착오인 것은 Code를 일치 정정시킨다.
- ② 78년이 확실하면 14,17항의 연초재고액과 18항의 유형고정자산 취득액을 검토하여
- ㉠ 두 항목이 모두 있으면 연초재고액〔14항(1)과 15,17항(2)을 모두 삭제한다.
- ㉡ 연초재고액은 있고 유형고정자산 취득이 없거나 두 항목이 모두 없으면 산업과에 통보한다.

2. 조직형태 (7, 10 항)

AB

조직형태가 (1)주식회사나 (2)기타법인 이면 7항의 자본금은 있어야 하며 9항의 (1)사업주 및 무급가족 종사자는 없어야 한다.

- ① 5항의 조직형태와 1항의 사업체명 2항의 본사명을 확인하여 착

오인 것은 조직형태 Code를 정정한다.

- ② 주식 혹은 법인조직이 확실하면 7항의 자본금과 10항의 사업주 및 무급가족 종사자를 검토하여
 - ㉠ 두 항목이 모두 있으면 10항의 사업주 및 무급가족 종사자를 삭제하고 합계란도 수정한다.
 - ㉡ 7항의 자본금은 없고 10항의 사업주 및 무급가족 종사자가 있으면 조직형태를 개인(3)으로 수정한다.
 - ㉢ 두 항목이 모두 없는 경우 본사가 있으면 조사표〔Ⅱ〕를 찾아 자본금과 자본계층 Code를 기재하고 본사가 없는 것은 산업과에 통보한다.

AC

조직형태가 개인(3)이면 7항의 자본금이 없어야 하며 10항의 사업주 및 무급가족 종사자가 있어야 한다.

- ① 5항의 조직형태가 1항의 사업체명 2항의 본사명을 확인하여 착오인 것은 조직형태 Code를 정정한다.
- ② 개인조직이 확실하면 7항의 자본금과 10항의 사업주 및 무급가족 종사자를 검토하여
 - ㉠ 두 항목이 모두 있으면 자본금과 자본계층 Code 삭제
 - ㉡ 7항의 자본금은 있고 10항의 사업주 및 무급가족 종사자가 없으면 조직형태를 (1)주식회사 또는 (2)기타법인으로 수정한다(사업체명칭 및 본사명칭 참조)
 - ㉢ 두 항목이 모두 없으면 10항의 조업일수가 있는 월말에만 사업주 및 무급가족종사자 1명을 기입하되 12월말은 남자란에 기

입한후 합계란 수정한다.

3. 자본금

AD

7항의 자본금을 부호기입 일람표에 의한 자본계층 Code와 대조하여 정정한다.

4. 유형고정자산

BA

18항의 유형고정자산중 토지의 취득은 연간 중고취득액란에 기재한다. 신규취득액란의 토지금액을 삭제하고 중고취득액란에 이기한후 신규와 중고의 합계란 수정

BB

18항의 유형고정자산중 토지를 제외한 신규 및 중고취득액의 합계액은 19항의 건설가계정 연간감소액보다 크거나 같아야 한다.

① 건설가계정의 연간감소의 내용을 확인하여 건물신축이나 기계의 도입설비기간중 건설가계정에 기장한 경우로서 고정자산으로 대체(본계정처리)된 것이면 감소금액을 신규나 중고취득의 해당란에 기재한다.

- ② 건물 신축이나 기계도입설비중 별실, 도피된 것이면 연간 감소한 금액은 그대로 두고 연간 신규취득액과 연간 처분 및 손해액에 동시 이기한다.
- ③ 위의 1, 2의 경우가 아니면 건설가계정이 아니므로 연간감소란 금액을 삭제하고 연간증감액 수정

BC

18항 유형고정자산중 연말총액 = 연초총액 + 연간신규취득액 + 연간중고취득액 - 연간처분 및 손해액 ± 자산재평가증감액 - 감가상각액의 등식관계가 성립되어야 한다.

5. 급여액 (11항)

EA

휴업한 월을 감안한 10항의 생산종업원 1인당 평균 월간급여액이 3만원이상 40만원 이하이어야 한다.

- ① 생산종업원수는 있으나 생산종업원 급여액은 없고 사무 및 기타 종업원급여액이 기록된 경우 사무종업원 급여액을 삭제하여 생산종업원 급여액에 이기한다.
- ② 10항의 피고용자란 어느 곳에도 종업원수가 없으나 생산종업원 급여액이 있으면 재조사 기록 처리한다.
- ③ 10항의 피고용자란 ①, ②에 모두 종업원수가 있으나 생산종업원

급여액이 없거나 10항의 생산종업원은 있으나 11항의 연간급여액이 전혀 없으면 재조사 기록 처리한다.

④ 하한선 3만원에 미달하는 경우

㉠ 10항의 월별 조업일수란을 검토하여 휴업한 달이나 20일 미만의 조업월이 있으면 이를 참작하여 타당성을 검토한다.

<예 : 평균급여액이 3만원이라도 매월 15일미만 조업이면 타당 처리>

⑤ 상한선 40만원을 초과하는 경우

㉡ 급여액란 두곳중 생산종업원 급여만이 상한선을 초과하면 초과금액을 감액하여 사무 및 기타종업원 급여액에 합산한다.

(단, 주식 및 법인인 경우는 임의조치하지 말 것)

㉢ 급여액란 두곳이 모두 상한선을 초과하면 10항의 생산종업원수를 감안하여 상한선을 넘지 않도록 조정한다.

(단, 주식법인인 경우는 임의 조치하지 말 것)

EB

11항의 사무 및 기타 종업원 1인당 월간 평균 급여액이 3만원이상 40만원 이하이어야 한다.

① 사무 및 기타 종업원수는 있으나 사무종업원 급여액은 없고 생산종업원 급여액이 기록된 경우

생산종업원 급여액을 삭제하여 사무종업원 급여액에 이기한다.

② 10항의 피고용자란 어느 곳에도 종업원수가 없으나 사무종업원 급

여액이 있으면 재조사 기록 처리한다.

③ 10항의 피고용자란 ①②에 모두 종업원수가 있으나 사무 및 기타 종업원 급여액이 없거나 10항의 사무종업원수는 있으나 11항의 연간급여액이 전혀 없으면 재조사 기록 처리한다.

④ 하한선 3만원에 미달하는 경우

㉞ 월별 조업일수란 검토하여 15일 미만의 조업월이 있으면 이를 참작하여 타당성을 검토한다.

6. 월별 조업일수 (10 항)

GA

10항 조업일수와 생산 종업원수와의 관계

10항에서 월별로 조업일수가 없으면 월말 생산 종업원수도 없어야 하며 월별 조업일수가 있으면 월말 생산 종업원수 및 생산종업원 1인당 노동투입시간도 있어야 한다(생산종업원에 한함).

7. 연간 출하액 및 기타 수입액 (11, 13, 14, 16 항)

HA

13항의 출하액 및 기타 수입액중의 (1)+(2)+(3)의 합계액 + 14항의 (2)의 ① ②제품과 반제품의 연말재고액 - 14항의 (1)의 ①②제품과 반제품의 연초재고액은 11항의 연간급여액 + 16항의 연간 주요 생산비 합

계약보다 반드시 커야 한다.

① 다음의 경우에는 타당한 것으로 처리한다.

㉠ 적요란에 적자사유가 기재되어 있는 경우

㉡ 비료제조업과 같이 정부보조로 적자를 보전하는 경우

㉢ 연간 출하액이 1억미만으로서 적자폭이 연간급여+주요생산비 합계액의 10%미만인 경우

② 가, 나, 다외의 경우에는 재조사 처리한다.

HB

13항(1) 제품 출하액이 있으면 반드시 16항의 연간 주요생산비중 (1)의 원재료비가 있어야 한다 (산업소분류 342제외).

① 제품 출하액이 있으면서 원재료비가 없을 경우에는 산업과에 통보한다.

(단, 소분류 342인 출판업의 경우 인쇄시설을 보유하지 않고 원고를 타 인쇄업체에 하청을 주었을 경우에는 타당 처리한다)

HF

13항중 (1)의 제품 출하액이 0이고 13항(3)의 수탁제조 및 수리수입액이 기록된 경우 제품은 수탁생산품이므로 제품의 연초 연말재고액 [14항 (1)과 (2)의 ①]과 15항의 제품 출하액 및 재고액이 모두 없어야 한다.

① 14항① 제품 연초 연말 재고액과 15항의 재고액만 있는 경우에는 이를 모두 삭제한다.

액· 합계와 일치시키고 합계란을 수정한다.

Z C

제품의 연말재고액 [14 항(2)의 ①]과 15 항의 (3) 품목별 제품 연말재고액 합계가 일치하여야 한다.

14 항의 제품 연말재고액을 정정하여 15 항의 품목별 제품 연말 재고액 합계와 일치시키고 합계란 수정한다.

Z D

16 항의 (1) 원재료비는 17 항의 (1) 사용액 합계와 일치하여야 한다.

Z E

14 항(1)의 ③ 원재료는 17 항의(2) 연초재고액 합계와 일치하여야 한다.

Z F

14 항(2)의 ③ 원재료는 17 항의(3) 연말재고액 합계와 일치하여야 한다.

Z S

품목별 내역의 연초재고량은 출하량과 연말재고량을 더한 것 보다는 적어야 한다.

Z P

품목별 내역의 연초재고액은 출하액과 연말재고액을 더한 것 보다는

② 15항의 (1) 제품 출하액도 있는 경우에는 수탁업체로서 광업과 제조업이 아닌 다른 산업이나 정부와 공동단체 도소매업 또는 군으로 부터 위탁받은 경우가 아닌가 검토 혹은 질의 조회하여

㉞ 위와 같은 경우이면 수탁제조 및 수리수입액을 삭제하고 13항의 (1) 제품 출하액에 이기한다.

13항의 (4) 내국소비세액은 13항 합계액의 50%를 초과할 수 없다.

ZA

13항의(1) 제품 출하액은 15항의 (1)의 품목별 제품 연간 출하액 합계와 일치해야 한다.

① 13항(1)+(2)+(3)의 합계액이 1억미만으로서 차액이 1천만원 미만이면 13항의(1) 제품 출하액을 정정하여 15항의 (1) 합계액과 일치시키고 합계만 수정

② 13항(1)+(2)+(3)의 합계액이 1억이상이거나 1억미만으로서 차액이 1천만원을 초과하는 경우에는 산업과 통보

8. 연초 연말재고액 (14, 15, 17항)

ZB

제품의 연초재고액 (14항(1)의 ①)과 15항의(2) 품목별 제품 연초재고액 합계가 일치해야 한다.

14항의 제품 연초재고액을 정정하여 15항의 품목별 제품 연초재고

적어야 한다.

9. 기타사항

- ① 사업체 대장과 사업체 고유번호가 일치하여야 한다.
(사업체 등 사업체대장의 내용을 전산 내검표 상단에 제표)
- ② 15항의 최다 제품 출하액 품명의 산업분류(동일 세세분류의 합계)와 사업체의 산업분류가 일치하여야 한다.
- ③ 조사표 작성근거는 1-3을 초과할 수 없다.
- ④ 창설년은 01 - 10을 초과할 수 없다.
- ⑤ 자본계층은 1-8을 초과할 수 없다.
- ⑥ 결산기는 01 -12를 초과할 수 없다.
- ⑦ 품목번호와 단위부호는 Masterfile와 일치하여야 한다(P.2)
- ⑧ 6,8,9,10,11,13,14,15,16,17,18,20,21,22항의 합계란 계산 수정
- ⑨ 19항의 전설가계정 연간 증감[(1)-(2)]를 계산하되 (2)가 많은 경우 금액앞에 "A" 표시한다.
- ⑩ 13,18,19항은 「-」가 있을 수 있으므로 전산 내검시 유의한다.
- ⑪ 21,23항이 누락되어서는 안된다.
- ⑫ 18항 토지는 신규취득액이 없다.
- ⑬ 산업중분류가 21이면서 8,9항이 누락이거나 21이 아니면서 기록이 있어서는 안된다.
- ⑭ 10항의 월별조업일수중 1월(31일) 2월(28일) 3월(31일) 4월(30일) 5월(31일) 6월(30일) 7월(31일) 8월(31일)

9월(30일) 10월(31일) 11월(30일) 12월(31일)을 초과할 수 없다.

- ㉔ 1월, 3월, 5월, 7월, 8월, 10월, 12월이 32일 이상이면 30일로
- ㉕ 2월이 29일 이상이면 27일로
- ㉖ 4월, 6월, 9월, 11월이 31일 이상이면 29일로 각각 정정한다.
- ⑮ 15, 17항의 품목 분류번호의 지정단위와 조사표상 단위 (Code) 대조 확인.
 - ㉗ 단순히 Code의 착오는 정정한다.
 - ㉘ 수량단위가 지정단위가 아니면 산업과에 통보한다.
 - ㉙ 단위가 “산업 및 품목분류표”에 지정된 단위와 틀릴 경우에는 지정단위로 수정한 후 수량을 환산 정정한 후 합계란도 수정한다.
 - ㉚ 국산과 수입구분 부호가 없거나 두가지에 다 기표되어 있어서는 안된다.
- ⑯ 산업분류는 주요생산품 및 생산공정과 15항의 제품 출하액 및 재고액의 품목별 내역중 출하액이 그 사업체의 총출하액의 50% 이상의 품목분류번호(8자리 숫자)에서 끝에서 3자리 번호를 제외한 5자리 숫자를 기입한다.
50% 이상되는 품목이 없는 경우에는 앞의 5단위 숫자만 가지고 동류의 것을 합하여 결정하고 이 경우에도 해당없을 때에는 4자리 숫자로 결정한 후에 4자리 숫자 중에서 비중이 큰 5자리 숫자를 그 사업체의 산업분류로 한다.

단, 조사표에 품목분류번호 기재가 안된 경우는 품목분류표에 의하여 분류 기록하되 분류가 명확히 안되거나 분류표에 없는 것은 보고한다.

- 유 의 사 항 -

1. 생산액 = 제품 출하액 (합계) + 연말재고액 (제품 + 반제품 및 재공품) - 연초재고액 (제품 + 반제품 및 재공품)
2. 부가가치 = 생산액 - 직접생산비 (연간 주요 생산비)
3. 재고증감액 = 연말재고 - 연초재고 (합계 개념)
4. 생산액, 부가가치, 재고증감액, 유형고정자산, 건설가계정 사용시는 “-” 가 있을 수 있으므로 제표시 유의할 것
5.
$$\text{조업기간 중 평균종피고용자수} = \frac{\langle \text{생산종업원} \rangle 1 \sim 12 \text{개월의 합계}}{\langle 12 \text{-월별조업일수} \rangle}$$
6.
$$\text{조업기간중 평균종업원수} = \frac{\text{조업기간중 평균피고용자수} + \text{사업주 및 무급가족종사자} \langle 1 \sim 12 \text{월의 제란} \rangle}{(12 - \text{휴업월수})}$$
7. 유형고정자산에 관한 표준 중고취득액은 토지를 제외한 연후의 합계액을 사용토록 할 것.
8. 사업체당 및 종업원 1인당 표는 다음 산식에 의거 집계할 것
 - 가) 사업체당표 : 종업원규모 및 산업세세분류별 총괄에서 종업원수, 출하액, 생산액, 부가가치, 재고증감액 / 사업체수
 - 나) 종업원 1인당표 : 종업원규모 및 산업세세분류별 총괄에서 출하액, 생산액, 부가가치 / 평균 종업원수

단, 1인당 급여는 다음 식에 의하여 집계한다.

$$1 \text{개월 휴업} : \text{급여액} \left(1 + \frac{1}{11} \right) / \text{평균피고용자수}$$

2개월휴업 : 급여액 $(1 + \frac{1}{5})$ / 평균피고용자수

3 " : " $(1 + \frac{1}{3})$ / "

4 " : " $(1 + \frac{1}{2})$ / "

5 " : " $(1 + \frac{5}{7})$ / "

6 " : " $(1 + 1)$ / "

7 " : " $(1 + \frac{7}{5})$ / "

8 " : " $(1 + 2)$ / "

9 " : " $(1 + 3)$ / "

10 " : " $(1 + 5)$ / "

11 " : " $(1 + 11)$ / "

휴업월이 없을시는 급여액 / "

9. 유형고정자산취득액 = 신규취득액 + 중고취득액 (토지취득액 포함)

10. 1간에 2라인을 프린트 할 것.

11. 결과표에서 서로 연관되는 항목은 같아야 하므로 연결 Check 할 것.

12. 프린트시 모든 표에서 합계액은 위로 오도록 할 것.

13. 품목원에서 단위중 영문으로 되어 있는 것은 영자로 프린트할 것.

14. 1978년 조사결과 보고서는 사진판 원고편집 예정이므로 각각의 결과표의 양식은 산업과 자료처리담당과 협의하여 처리할 것.

※ 부호를 영자로 변경시킬 것

01	g (G)
02	Kg (KG)
03	M/T (M/T)
04	G/T (G/T)
05	S/T (S/T)
11	ℓ (L)
13	m ³ (M ³)
21	m (M)
22	m/P (m/Ply) (M/P)
24	m ² (m ²) (M ²)
46	C/S (C/S)
52	HP (HP)
53	KVA (KVA)
54	UF (UF)
99	*

제표 일정 및 제표시 유의사항

1. 일 정

- 가. 결과표 양식 제표 1.22 - 3.31
- 나. 품목분류표(단위포함) 수정분 보완 1.22 - 2. 7

2. 유의사항

- 가. 금액단위는 백만원임(테이프에는 천원, 만원등의 단위로 수록되었음) 따라서 백만원으로 반올림하되 세세분류(5자리), 세분류(4자리), 소분류(3자리), 중분류(2자리), 대분류(1자리) 또는 규모별, 시·도별 등으로 합제한 후에 반올림한다.(상호 연관되는 수치가 불일치 할 수 있음)
- 나. 산업 대분류(1 digit), 중분류(2 digit), III - 3표에서는 산업세분류(4 digit)까지 영문, 숫자 모두 고딕체임(더블편치).
- 다. 페이지 스킵은 하지 않는다.(프린트시)
- 라. 특수품목은 다음에 지정하는 품목으로 합제한다.

특수품목	→ 지정품목	비 고
32129100	32129919 *	① 특수품목의 번호 및 명칭도 프린트하지 않음 ② 수량은 합제함(지정품목의 단위가 99「※」가 아닐 때) ③ 산업중 38298은 → 38299로 품목 요령과 동일하게 함.
32401211 족	32401212 족	
35111313	35111213	
35292111	35299939 *	

특수 품목	→ 지정 품목	비 고
35292112 113 211 212 213 219 311 312 313		
35301211 Kℓ 212	35301213 Kℓ	
38112117	38112119 *	
38298100 200 900	38299919 *	
38323311 312 313	38323319 *	
38329111 112 113	38329919 *	
38412600 G/T	38412700 G/T	

특수품목	→ 지정품목	비고
38450100	38490300 *	
200		
300		
511		
513		
612		
613		
614		
615		
711		
712		
911		
912		
(에틸렌글리콜)		

마. 해당수치가 없는 란에는 “_____”표를 한다.

바. 숫자가 마이너스일 경우는 숫자 앞에 “_____”표를 한다.

예) -1.955

사. 품목편에서 수량단위가 “※”인 것은 수량을 삭제하고(대부분 없음) 빈자리에는 “_____”표를 한다.

아. III - 3에서 연 사업체수가 1개 뿐인것은 출하량 및 금액을 삭제하고 빈자리에는 “E”표시를 한다.(단, 연 사업체수는 프린트함)

자. 전국편의 세세분류별 내역에서 사업체가 1개뿐인 세분류(4 digit) 또는 세세분류(5 digit)의 해당 수치 대신에 “X”표시를 하며 (단 사업체수는 프린트) 그 해당 수치는 다른 세분류 또는 세세분류에 포함 작성하되 포함하여야 할 산업분류는 산업과에서 별도 지정한다. 또한 포함시킨 세분류 또는 세세분류는 해당표의 수치가 들어가는 맨 첫란에 ☆표시를 한다.

차. 지역편에서 한개의 시·도에 1개의 사업체만 있을 경우

- ① 한 중분류(2 digit)내에 사업체가 1개 뿐인 시·도가 1개일때 해당 시·도의 수치를 삭제하고 빈자리에 “D”표시를 하며 그 해당 수치는 인접도에 합산하고 그 인접도 앞에 ☆표시를 한다.

(보기) 서울특별시 ↔ 경기도, 부산직할시 ↔ 경상남도,

강 원 도 ↔ 경기도, 충청북도 ↔ 충청남도,

전라북도 ↔ 전라남도, 경상북도 ↔ 경상남도

(단, 합산할 인접도의 수치가 없을 때는 또 다른 인접도에 합산)

- ② 한 중분류내에 사업체가 1개 뿐인 시·도가 2개 이상일 때는 해당 시·도의 수치를 삭제하고 빈자리에 “E”표시를 한다. 또한 합산된 인접도 앞에는 역시 ☆표시를 한다.

타. 기타사항

- (1) 311-312 숫분류의 1인당 급여액은 79년 광공업통계조사 자료 처리요령서 25, 26 페이지를 참조하여 산출한다.

- (2) 건물 및 부지평수는 「천㎡」로 환산하여야 한다.

$$\text{공식 } \frac{\text{평수} \times 3.3058}{1,000} \approx \text{천}^2 \text{ (반올림)}$$

- (3) 백만원 단위로 반올림 하였으므로 상관계수가 불일치 할 수 있음.
- (4) 단위 미만은 " 0 "으로 프린트
- (5) 「 77년 광공업통계조사보고서 」 및 「 품목분류표 」, 「 79년 자료 처리요령서 」등을 참고
- (6) 기타 자세한 것은 산업과 담당자와 협의 요망.
- (7) 결과표의 컴퓨터 프린트시 활자 및 숫자를 명확하게 할 것.

5) 調 査 票 (I・II・III)

본 조사는 지난 1년간(1978. 1. 1~ 12. 31) 취업체의 고용, 급여, 출하, 제조, 생산자 및 유통과정과 관련된 사항 조사에 의해 하기 조사표에 하는 것입니다.

필요한 경우로 밑 제9조의 방법에 따라 이 조사표에 기재되는 내용은 통계 목적에만 사용되며 그 외의 용도에 사용되지 않습니다.

1978년

광공업센서스조사표〔I〕

★란은 기입하지 않는다.

—사업체(공장) 조사용—

사업체명부상		등록번호	산업분류	창설년	조직형태	자본계종	주거기업종								
(1) 일련번호	(2) 행정구역부호	(3) 공업부호													
1. 공장(사업체)명 및 소재지 공칭(사업체)명 대표자명 전화국번 시 구 보·동 가 번시외 호 도 시 군 읍·면 리 (통 반)		2. 본사(본점)명 및 소재지 본사(본점)명 대표자명 전화국번 시 구 보·동 가 번시외 호 도 시 군 읍·면 리 (통 반)													
3. 창설년월일 19년월일		4. 결산기(정산기)월 O년3월 이상일 경우에는 정산일에 기입		(1) 1월말 경우	① 월										
5. 조직형태 O기업체 O비기업체 O유한책임회사 O무한책임회사 O주식회사 O합자회사 O합명회사 O개인기업 O단체기업 (1) 주식회사 () (2) 기타법인() (3) 개인—①한인() ②계인()		6. 부지 및 건물면적(제곱미터에 한함) O특정면적: 산업지역면적, 비산업지역면적(주거, 연립주택면적, 수출통관용면적 제외), 기타면적: 광역시읍면지역면적 제외 (1) 부지 면적 제곱미터 사용면적 제곱미터 (2) 건물 면적 제곱미터		(2) 2월말 경우	② 월										
7. 자본금 또는 출자금(정산일에 한함) 1978년 12. 31 현재종업원이 차보전금액		8. 생산율진척도 (생산량에 한함) 1978년 1년간의 생산진척도 1978년 1월 1일부터 12월 31일까지의 생산량 (1) 기입항목: 시설향도를 말함. (2) 기입항목: 생산량을 말함.		9. 광부작업능력(국민당일에 한함) 1인(1교대당)당 광산생산톤수				M/T							
10. 월별종업원수, 조업일수 및 노동투입시간 O이월누계월평균종업원수: 1월말 종업원 수에서 12월말 종업원 수를 평균하여 구한다. O월평균종업원수: 월별 종업원 수를 평균하여 구한다. O월평균조업일수: 월별 조업일 수를 평균하여 구한다. O월평균노동투입시간: 월별 노동투입 시간을 평균하여 구한다. O연평균종업원수: 연평균종업원 수를 구한다. O연평균조업일수: 연평균조업일 수를 구한다. O연평균노동투입시간: 연평균노동투입 시간을 구한다.															
구분	월별	합계	11월												
			1	2	3	4	5	6	7	8	9	10	11		
(1) 사업주 및 부가 가족 사용자	① 생산종업원 ② 사무 및 기타 종업원	인원	인원	인원	인원	인원	인원	인원	인원	인원	인원	인원	인원	인원	
		인원	인원	인원	인원	인원	인원	인원	인원	인원	인원	인원	인원	인원	
(3) 생산종업원 외 월별 조업일수		인원	인원	인원	인원	인원	인원	인원	인원	인원	인원	인원	인원	인원	
(4) 생산종업원 1인당 1년간 평균 노동투입시간		시간	시간	시간	시간	시간	시간	시간	시간	시간	시간	시간	시간	시간	
11. 연간급여액	구분		월												
	① 생산종업원 ② 사무 및 기타 종업원	인원	인원	인원	인원	인원	인원	인원	인원	인원	인원	인원	인원	인원	인원
12. 주요 생산품명 및 생산과정 (1) 주요 생산품명 (2) 주요 생산품명 (3) 주요 생산품명 (4) 주요 생산품명		①		②		③		④		⑤		⑥		⑦	

경 제 기 획 원

본 조사를 위한 동의사항은 조사표에 기입한다.
(01)71-8176-75-7134 (2)75-5371-54 문자가입 17

13. 연간 출하액 및 기타 수입액

○제품출하액은 적정생산량 제품(취적생산포함)중에서 1978년 1년간에 출하한 금액을 기입한다. (비수출포함)
 ○외산원재, 편조, 신발류, 사무용품 판매용, 투입 기업체의 회사일체로 무상으로 양도한것도 포함하여 특히 완성품이 아닌 중간 제품(반제품)이라도 그 일체의 생산부가가 총포의와 다른 일체(투입기업포함)로 들고 될것도 포함한다.
 ○수익가공이라도 제품출하후물소유자의 수익인 경우에는 제품출하액(반제품)로 조사한다.
 ○입체출하액-취적생산액에서 수익가공액(취적생산액)을 빼고 산출한다. (수입상품포함)
 ○4차, 내국소재제품에는 78년 1년간에 납부한 부가가치세(내출세액에서 제입세액을 공제한 납부세액)와 특별소비세, 부세액 등 일련성을 기재한다.

구분	단위	천원	백원	십원	원	천원	백원	십원	원
(1) 제품출하액: 제품적외형제품액(13항제1)중특별 제품출하액 합계와 일치									
(2) 제품판매액: 생산과정에서 나온 불량제품 및 폐품등의 판매액									
(3) 수익가공수익수입액: 수익생산하고 받은 입가공수입액 및 수리대금으로 받은 금액									
(4) 내국소재세액: 부가가치세, 특별소비세, 부세액									
합계		((1)+(2)+(3)+(4))							

15. 제품출하액 및 재고액의 품목별 내역

○사용여이 큰 품목부터 차례로 기입한다. ○원재료의 같은 취소에 투입한 원재료와 다사에게 구
 ○종목분류번호, 품목명 및 수량 단위는 별첨(신입 및 품목분류표)에 의한다.
 ○모수에 없거나 구분하기 어려운 품목은, 품상 또는 사업체에서 사용하는 명칭과 수량 단위로 기입하고 필요함에 기재한 내용을 열거한다.

일련번호	품목분류번호	제품명	수량	단위	(1) 품목별 제품출하액															
					수	합	천원	백원	십원	원	천원	백원	십원	원						
①																				
②																				
③																				
④																				
⑤																				
⑥																				
⑦																				
⑧																				
⑨																				
⑩																				
⑪																				
⑫																				
⑬																				
⑭																				
⑮																				
합계					X X	X X														13항 (1)과 일치

16. 연간주요생산비

○1978년 1년간 생산을 위하여 사용(소비)한 비용을 인건비를 제외한 생산비를 항목별로 구분하여 기입한다.
 ○가사생산의 중간재용은 사용하여 최종제품을 생산한 경우에는 가사의 원재료로 기입한다.
 ○이사업체내 원재료를 공급한 단위체로 지칭 경우에는 공급한 원재료로 (1) 원재료로함에 포함한다.

구분	단위	천원	백원	십원	원	천원	백원	십원	원
(1) 원재료비: 생산에 실제 사용한 재료의 사용액으로의 품목별 보조재료 포함									
(2) 연료비: 사업용, 품목별 및 자기발전용으로 사용된 연료를 말한다.	① 석탄용				M/T				
	② 유류				KL				
	③ 기타								
(3) 구입전력비: 전기요금(사무실포함) 구입전력량					KWH				
(4) 구입용수비: 생산에 사용한 모든 용수의 금액									
(5) 취적생산비: 가동입(취적생산용취적생산원재료에는 (1)원재료로함에 포함)									
(6) 수리유지비: 총합고정자산의 수리유지비용 취적용 제외용									
(1) 적정비		((1)+(2)+(3)+(4)+(5)+(6))							

17. 원재료사용액 및 재고액의 품목별내역

○사용여이 큰 품목부터 차례로 기입한다. ○원재료의 같은 취소에 투입한 원재료와 다사에게 구
 ○종목분류번호, 품목명 및 수량단위는 별첨(신입 및 품목분류표)에 의한다.
 ○모수에 없거나 구분하기 힘든 품목은 사업체에서 사용하는 명칭과 수량단위로 기입하고 필요함에

일련번호	품목분류번호	원재료명	수량		단위	(1) 품목별 원재료															
			수입	중산		수	합	천원	백원	십원	원	천원	백원	십원	원						
①																					
②																					
③																					
④																					
⑤																					
⑥																					
⑦																					
⑧																					
⑨																					
⑩																					
⑪																					
⑫																					
⑬																					
⑭																					
⑮																					
⑯																					
⑰																					
⑱																					
⑲																					
⑳																					
합계					X X	X X	X X	X X	X X												16항 (1)과 일치

18. 유형고정자산
 ○ 동종 목적: 같은 목적을 가진 유형고정자산의 취득 및 처분(취득 또는 처분) ○ 처분액: 정액 금액을 초과하여 처분시
 ○ 동종 목적: 같은 목적을 가진 유형고정자산의 취득 및 처분 ○ 처분액: 정액 금액을 초과하여 처분시
 ○ 동종 목적: 같은 목적을 가진 유형고정자산의 취득 및 처분 ○ 처분액: 정액 금액을 초과하여 처분시
 ○ 동종 목적: 같은 목적을 가진 유형고정자산의 취득 및 처분 ○ 처분액: 정액 금액을 초과하여 처분시

구분	11년		12년		13년		14년		15년		16년		17년		18년		19년	
	1	2	1	2	1	2	1	2	1	2	1	2	1	2	1	2	1	2
① 토지																		
② 건물																		
③ 구축물																		
④ 기계설비																		
⑤ 운수수단																		
⑥ 무형자산																		
합계																		

19. 건설가계정
 ○ 건설가계정: 건설중인 자산의 취득 및 처분(취득 또는 처분) ○ 건설가계정: 건설중인 자산의 취득 및 처분(취득 또는 처분)
 ○ 건설가계정: 건설중인 자산의 취득 및 처분(취득 또는 처분) ○ 건설가계정: 건설중인 자산의 취득 및 처분(취득 또는 처분)

구분	11년		12년		13년		14년		15년		16년		17년		18년		19년	
	1	2	1	2	1	2	1	2	1	2	1	2	1	2	1	2	1	2
① 토지																		
② 건물																		
③ 구축물																		
④ 기계설비																		
⑤ 운수수단																		
⑥ 무형자산																		
합계																		

20. 동력시설 및 자가발전장
 ○ 동력시설: 동력시설의 취득 및 처분(취득 또는 처분) ○ 동력시설: 동력시설의 취득 및 처분(취득 또는 처분)
 ○ 동력시설: 동력시설의 취득 및 처분(취득 또는 처분) ○ 동력시설: 동력시설의 취득 및 처분(취득 또는 처분)

구분	11년		12년		13년		14년		15년		16년		17년		18년		19년	
	1	2	1	2	1	2	1	2	1	2	1	2	1	2	1	2	1	2
① 토지																		
② 건물																		
③ 구축물																		
④ 기계설비																		
⑤ 운수수단																		
⑥ 무형자산																		
합계																		

21. 무형고정자산
 ○ 무형고정자산: 무형고정자산의 취득 및 처분(취득 또는 처분) ○ 무형고정자산: 무형고정자산의 취득 및 처분(취득 또는 처분)
 ○ 무형고정자산: 무형고정자산의 취득 및 처분(취득 또는 처분) ○ 무형고정자산: 무형고정자산의 취득 및 처분(취득 또는 처분)

구분	11년		12년		13년		14년		15년		16년		17년		18년		19년	
	1	2	1	2	1	2	1	2	1	2	1	2	1	2	1	2	1	2
① 토지																		
② 건물																		
③ 구축물																		
④ 기계설비																		
⑤ 운수수단																		
⑥ 무형자산																		
합계																		

22. 1일당의 수원별 용수량 (단위: m³)
 ○ 용수량: 용수량의 취득 및 처분(취득 또는 처분) ○ 용수량: 용수량의 취득 및 처분(취득 또는 처분)
 ○ 용수량: 용수량의 취득 및 처분(취득 또는 처분) ○ 용수량: 용수량의 취득 및 처분(취득 또는 처분)

구분	11년		12년		13년		14년		15년		16년		17년		18년		19년	
	1	2	1	2	1	2	1	2	1	2	1	2	1	2	1	2	1	2
① 토지																		
② 건물																		
③ 구축물																		
④ 기계설비																		
⑤ 운수수단																		
⑥ 무형자산																		
합계																		

23. 조사표 작성근거 해당관계
 ○ 조사표 작성근거: 조사표 작성근거의 취득 및 처분(취득 또는 처분) ○ 조사표 작성근거: 조사표 작성근거의 취득 및 처분(취득 또는 처분)
 ○ 조사표 작성근거: 조사표 작성근거의 취득 및 처분(취득 또는 처분) ○ 조사표 작성근거: 조사표 작성근거의 취득 및 처분(취득 또는 처분)

구분	11년		12년		13년		14년		15년		16년		17년		18년		19년	
	1	2	1	2	1	2	1	2	1	2	1	2	1	2	1	2	1	2
① 토지																		
② 건물																		
③ 구축물																		
④ 기계설비																		
⑤ 운수수단																		
⑥ 무형자산																		
합계																		

조사에 관한 사항
 ※ 합산 조사 여부
 해당관계 ○
 (1) 본 동광분만 작성되었다. ()
 (2) 다른 동광분도 포함해서 작성되었다. ()면

조사표 작성 연월일	작성자(성명·직위)	작성자(동광)성명	조사담당자 성명	확인자 성명
1979년 4월 일	() 전화 ()	⑤	⑤	⑤

필요: ○ 적자요인, 구분이 어색한 항목, 사실에 사용안된, 수락성상의 경우 취락사업계획, 소재지, 동명, 수합 등 참고사항을 구체적으로 기입한다.

본 조사는 지난 1년간(1978. 1. 1~12. 31) 경영체의 고용, 급여, 출자, 채고, 결산과 밀·유형코팅과산 등에 관한 사항을 결산과 등에 의해 조사코자 하는 것입니다.

동계인 제8호 및 동9호의 부칙에 따라 이 조사표에 기재되는 내용은 동계부칙에 따라 사용되며 그 이외의 것에 포함됩니다.

1978년 광공업센서스조사표〔Ⅱ〕 —본사(본점) 조사용—

★란은 기입하지 않는다.

사	입	제	명	부	상	★	★	★	★	★
일련번호	행정구역부호	경찰구역부호	명부호	상	부호	산업분류	창설년	조직형태	사본계승	중, 사기업구분

1. 본사(본점)명 및 소재지

본사명 _____

대표자명 _____ (전화 국 번)

시 구 로·동 가 번지의 호

도 시 구 동

군 읍·면 리 (동 방)

2. 창설년월일 3. 결산기 (결산마감일)

19 년 월 일 ○연 3회 이상일 경우에는 석요란에 기입

(1) 연 1회일 경우 ① 건

(2) 연 2회일 경우 ① 건

② 건

4. 조직형태 ○순법인은 개인입체중 재산목록, 대차대조표, 손익계산서 등 복식부기로서 운영하는 사업체임.

해당란에 ○표

(1) 주식회사() (2) 기타법인() (3) 개인 — ① 순법인()

② 개 인()

5. 자본금 또는 출자금 (법인에 한함)

1978. 12. 31. 현재 불입이 완료된 금액

천원	백원	십원	원	천만	백만	십만	만	천

경 제 기 획 원

* 본 조사에 관한 문의사항은 조사동계국 산업통계과
(지) 74-8176, 75-7134, (국) 75-5371~5로 문의하십시오.

6. 관할 사업체명부 및 사업내용

○1978. 12. 31 현재 본사·본점에 속하는 모든 사업체를 기입한다. ○경제활동
 ○본사의 무역부 또는 사업부나 영업부 등에서 분할사업체(공장)와는 별도로 취회성
 ○외형대출액과 기타 수입총액은 광공업에 관계없이 그 사업체의 1년간 총수입을
 ○주요생산품명칭에는 경제활동 구분에서 "광공업 또는 광공업과의 결합"인 경우에

업종번호	사업체명	전화번호	소재지	종업원수 (명)	광
①					
②					
③					
④					
⑤					
⑥					
⑦					
⑧					
⑨					
⑩					
⑪					
⑫					
⑬					
⑭					
⑮					
합계	X X X X X X	X X X	X X X X X X		

7. 종업원수 및 연간급여액
(본사·본점분에 한함)

○종업원수에는 증원은 물론 상용, 임시 및 일고 종업원과 별가자, 단거류가자 및 파업중인 자도 포함하되 장기결근자 및 군복무자는 제외하고 월별로 기입한다.
 ○연간급여액에는 종업원에게 연간 지급한 모든 급여액으로서 원물도 지급한 것과 이불어은 포함한다. (퇴직금과 장기결근자 및 군복무자에게 지급한것은 제외)

합계	(1) 종업원수											(2) 연간급여액				
	1월말	2월말	3월말	4월말	5월말	6월말	7월말	8월말	9월말	10월말	11월말	12월말	연계	신구	증고	취회

9. 유형 고정자산

○신규 취득액: 한년도 사용한적이 없는 유형고정자산의 취득 및 설치비(외국으로부터 취득한 증고)
 ○증고 취득액: 신규이외의 증고자산 취득 및 설치비 ○동식관계: 연발총액(7)~(11)
 ○처분 및 손해액: 매각, 양도 및 재매, 도난 등에 의한 처분 및 감소액 ○포기의 신규취득액은 증고후

구분	(1) 연초총액					(2) 연간신규취득액					(3) 연간증고취득액				
	연초	1월	2월	3월	4월	연초	1월	2월	3월	4월	연초	1월	2월	3월	4월
① 토지						X	X	X	X	X					
② 건물(건물부속설비포함)															
③ 구축물															
④ 기계 및 장치															
⑤ 공구, 기구 및 비품															
⑥ 차량, 선박 및 운반구															
합계															

구분란에는 사업체의 해당 경제활동 상태에 따라 ○로 한다.
 산 등의 활동을 하고 있을 때에도 하나의 생산사업체로 보아 본항목을 기입한다.
 억원단위로 기입하며 1억원 미만은 1억원으로 기입한다.
 단 3개의 주요생산품명을 기입하며 "기타"의 경우에는 해당 경제활동의 내용을 기입한다. (예: 무역업, 도매업, 시스임 등)

경제활동구분			외형활동액과 기타수입용액				주요생산품명		
종업	부종업과의업	기타	천원	백원	십원	원천	(1)	(2)	(3)
							X X X	X X X	X X X

8. 원재료 및 연료제고액
 (본사·본점분에 한함)

○본사 계정에 속하는 원재료 및 연료의 연초 연말 제고액을 기입한다.
 ○연초 제고액은 1978. 1. 1 현재로, 연말제고액은 1978. 12. 31 현재로 기입한다.
 ○금액은 장부가격에 의하나 이에 외하기 어려운 때는 각각 시가로 평가한다.

(1) 연 초 제 고 액								(2) 연 말 제 고 액							
천원	백원	십원	원	천원	백원	십원	원	천원	백원	십원	원	천원	백원	십원	원

취득액 포함) ○가액평가: 연말, 연초종액은 장부가격에 의한다.
 품액(1)+연간 신규취득액(2)+연간중고취득액(3)-연간처분 및 손해액(4)+자산재평가 증감액(5)-연간 감가상각액(6)
 득액에 기입한다.

(4)년간서분및손해액					(5)자산재평가증감액					(6)년간감가상각액					(7)연말총액					
천원	백원	십원	원	천원	백원	십원	원	천원	백원	십원	원	천원	백원	십원	원	천원	백원	십원	원	

10. 건설가계정 (본사·본점분에 한함)		○건설가계정이란 건설중인 유형고정자산(건물등)의 건설을 위한 투자 사출이나 가계정비 등의 배입을 위하여 사용된 경비로서 완성 또는 도착에 이르기까지 신성직으로 처리하는 계정을 말한다. ○건설가계정은 연도별 자본형성을 파악하기 위한 것이므로 연말 가액() 기입하지 않도록 유의한다. ○연간 증가액이 연간 감소액보다 적은 경우에는 연간 순감액란에 △표기를 하고 그 차액을 기입한다.												
(1) 건설가계정 연간증가					(2) 건설가계정 연간감소					(3) 연산총합((1)-(2))				
액	십	억	천	만	액	십	억	천	만	액	십	억	천	만

11. 관할사업체의 공장별 조사표작성 가능여부 (해당란에 ○표)	(1) 사업체에서만 가능하다 () (2) 본사에서만 가능하다. () (3) 모두 다 가능하다. ()
---	--

직 요 : ○장고사항(관할사업체의 특성, 연간실적 및 동향등)

조사에 관한 사항					
조 사 년 월 일	조 사 자 (응답자 주)	조 사 자 (응답자 명)	조 사 담 당 자 명	확 인 자 명	
1979년 4월 일	() 전화()번				

1978년
광 공 업 센 서 스 조 사 표 (Ⅲ)

(종업원 5인미만 사업체용)

1978년 광 공 업 센 서

본 조사는 전년 1년간 (1978. 1. 1 ~ 12. 31) 기업체의 고용, 급여, 출하, 폐고, 생산비 및 유형고정 자산 등에 관한 사항을 조사코자 하는 것입니다.

(종업원 5인미만)

★란은 기입하지 않는다.

조 사 구 번 호	명부상일련번호	사 업 체 번 호	산 업 분 류	조 업 월 수
		★	★	★

<p>1. 사업체명 및 소재지</p> <p style="text-align: center;">사업체명이 없는 경우에는 대 표사명과 소재지가 기입한다.</p> <p>사업체명 : _____</p> <p>대표자명 : _____</p> <p>전화번호 : _____</p> <p>시 구 로·동 가 동 번 지 호 도 시 군 읍·면 율 리 (통 반)</p>	<p>2. 주요생산품명 및 생산과정</p> <p>(1) 주요생산품명 : _____</p> <p>(2) 주요원재료명 : _____</p> <p>(3) 생 산 공 정 : _____</p> <p>3. 연간조업월수 : 조업월이라 함은 월 15일이상 작업한 달을 말한다.</p> <p>(1) 조업월수 : () 개월 대당안에 ○표</p> <table style="width: 100%; text-align: center;"> <tr> <td>1월</td><td>2월</td><td>3월</td><td>4월</td><td>5월</td><td>6월</td><td>7월</td><td>8월</td><td>9월</td><td>10월</td><td>11월</td><td>12월</td> </tr> <tr> <td></td><td></td><td></td><td></td><td></td><td></td><td></td><td></td><td></td><td></td><td></td><td></td> </tr> </table>	1월	2월	3월	4월	5월	6월	7월	8월	9월	10월	11월	12월												
1월	2월	3월	4월	5월	6월	7월	8월	9월	10월	11월	12월														

4. 종업원수 및 월평균 급여액

○사업주 및 주주 기종종사자는 주당 일반직원직업(경업)시간의 총합을 종사하나 일정한 급여를 받지 않는자를 말한다.
○1978. 12. 31 현재의 전일종업원수가 1978년 조업기간중 평균 종업원수의 해당 숫자에 표시한다.
○월평균 급여액에는 전일종 사자를 포함한 것도 지급 당시의 시가로 평가하여 포함한다. (종업원 전일제에한 지급액)

구	분	연 말 종 업 원 수 (1978. 12. 31 현재)				조업기간중 평균 종업원수 (1978. 1. 1~12. 31)				월평균 급여액					
		1	2	3	4	1	2	3	4	1만 원	2만 원	3만 원	4만 원		
(1)	사업주 및 무급 가족 종 사 자	0	1	2	3	4	0	1	2	3	4	×	×	×	×
(2)	유 급 종 업 원	0	1	2	3	4	0	1	2	3	4				
합		1 2 3 4				1 2 3 4									

5. 제품의 월평균 판매량 및 판매액

○원재료를 직접 구입 또는 자가 생산물을 사용하여 생산한 제품 중에서 조업기간중 월평균 판매액이 큰 것 부터 차례로 기입한다.
○타 광공업 사업체로 부터 원재료를 제공받아 수탁제조한 제품은 제외한다.
○품목분류번호, 품목명 및 수량 단위는 별첨 산업 및 품목분류표에 의한다.

연번 번호	품 목 분 류 번 호	제 품 명	★	단 위	월 평 균 판 매 량	월 평균 판매액			
						1만 원	2만 원	3만 원	4만 원
①									
②									
③									
④									
⑤									
합		계			××	××			

스 조사 표 (Ⅲ)

사업체용)

작성방법에 관하여
 통계청 조사표 작성요령에 의거하여 작성하는 데 필요한
 상세 설명서를 작성하여 이 표 뒷면에
 첨부 보실됩니다.

6. 수탁제조업의 월평균 생산량 및 수입액

○ 타 광공업 사업체로부터 원재료용 계공만이 수탁제조한 제품 중에서 수탁제조 수입액(가공임)이 한것부터 차례로 기입한다.
 ○ 타 산업부문(무역업, 도매업등)으로부터 수탁제조인 경우에는 직접 원재료를 구입 사용된 것으로 간주하여 계공할 것임이다.
 ○ 품목명 및 수량 단위는 별첨 「산업 및 품목분류표」에 의한다.

일련 번호	품목분류번호	계 품 명	★	단위	월 평 균 생 산 량	월 평균 수입액				
						1월	2월	3월	4월	5월
1										
2										
3										
4										
5										
합		계		××	××					

7. 월평균 주요 생산비

○ 제5항의 제품을 생산하기 위하여 조업기간중 사용한 월평균 생산비를 구분하여 기입한다.
 ○ 기타 항에는 전기요금 및 수도요금의 월평균 지출액을 기입하며 가구사용분이 생산원동중 목적으로 사용된 것과 구분되는 경우 이를 제외한다.

구	분	액	천만	천만	천만	천만	천만
(1)	원재료비 : 제품 생산을 위해 사용한 원재료비						
(2)	연료비 : 제품 생산을 위해 사용한 석탄류, 유류 및 기타 연료비						
(3)	기 타 : 전기요금 및 수도요금의 월평균 지출액 및 기타 비용						
합		계					

8. 유형고정자산

○ 연말 총액란은 1978. 12. 31 현재의 금액으로, 기타의 항에는 1978년 당금의 금액으로 기입한다.
 ○ 연간 차분액에는 매각, 양도 및 채매, 도난등에 의한 차분 및 감소액을 기입한다.

구	분	(1) 연 말 총 액				(2) 연 간 취 득 액				(3) 연 간 차 분 액 및 손 해 액							
		억	천만	백만	십만	천	억	천만	백만	십만	천	억	천만	백만	십만	천	
①	토지·건물 및 구축물																
②	기계·기구 및 장치																
③	차량·선박 및 운반구																
합		계															

적요 : 구분이 어려운 품목명, 사업체 사용단위, 유고사유, 기타 참고사항을 기입한다.

① 조사표 작성 년월일	② 작성자(응답자)인라치	③ 작성자(응답자)성명	4 조사담당자성명	5 작성자성명
1979년 4월 일	전화 (국 번)			

경 제 기 획 원

※ 본 조사표에 관한 문의 사항은 조사동계국 산업동계과
 (국) 70-2577, 70-2578 (국) 75-5371~5375 문의 하십시오.

XVII 1979年 鑛工業統計調査

1) TAPE DESIGN LAYOUT
(産業・品目・名簿 MATCH)

업 무 명

MULTIPLE TAPE LAYOUT FORM

79광공업통계 부호 4-1

구분 산업편

VOL
LBL

FILE
LBL

RL 850 BF 5 BS 4250 MFS

TN: 1123 COPY TN: 1449	년 시 도	KEY		산업 분류	창 설 년	조 지 년	가 본 회 계 증 기	부지및건물면적		사 업 주 및			
		일 련 번호	산 업 분 류					부 지 (평)	건 물 (평)	계	1월	2월	3월
001~050	5	10	15	20	25	30	35	40	45	50			
	무 급 가 족 종 사 자											12 월 말	
	4월	5월	6월	7월	8월	9월	10월	11월	계	남	여	계	1
051~100	55	60	65	70	75	80	85	90	95	100			
	생 산 종 업 원											12 월 말	
	2	3	4	5	6	7	8	9	10	11	계	남	
101~150	50	10	15	20	25	30	35	40	45	50			
	사 무 및 기 타 종 업 원												
	여	계	1	2	3	4	5	6	7	8	9	10	11
151~200	55	60	65	70	75	80	85	90	95	100			
	생 산 종 업 원 조 업 일 수											12 월 말	
	계	남	여	계	1월	2	3	4	5	6	7	8	
201~250	5	10	15	20	25	30	35	40	45	50			

업 무 명

MULTIPLE TAPE LAYOUT FORM

부호 4-2 구분 VOL LBL FILE LBL RL BF BS MFS

					생산종업원 1인당월평균노동								
	9	10	11	11월	계	1월	2	3	4	5	6	7	8
251 ~ 300	55	60	65	70	75	80	85	90	95	100			
	투 입 시 간 (분)				연 간 출 하 액 및 기 타 수 입 액								
	9	10	11	12월	제 품 출 하	폐 품 판 매	수 탁 제 조 및 수 리 수 입 액		합 계	생 산			
301 ~ 350	5	10	15	20	25	30	35	40	45	50			
	금 여 액				연 간 주 요 생 산 비								
	사 무		합 계	원 재 료	연 료	구 입 전 력 비	구 입 용 수 비	위 탁 생 산 비					
351 ~ 400	55	60	65	70	75	80	85	90	95	100			
	< 만 원 >				연 초 재 고 액								
	수 리 유 지 비		합 계	제 품	반 제 품 및 재 공 품	원 재 료	연 료	합 계					
401 ~ 450	5	10	15	20	25	30	35	40	45	50			
	연 말 재 고 액							유 형 고 정					
	제 품	반 제 품 및 재 공 품		원 재 료	연 료	합 계	건 물 및 구 축 물		기 계 기 구 장 치				
451 ~ 500	55	60	65	70	75	80	85	90	95	100			

MULTIPLE TAPE LAYOUT FORM

부호 4-3 구분 VOL LBL FILE LBL RL BF BS MFS

	자 산 (신규취득액)				자 산 (중고취득액)					
	차량선박 및운반구	토 지	합 계		건 물 및 구 축 물	기 계 기 구 및 장 치	차량선박 및운반구	토 지		
501 ~ 550	5	10	15	20	25	30	35	40	45	50
	자 산 (연간처분및손해액)									
	합 계	"	"	"	"	"	"	"	"	
551 ~ 600	55	60	65	70	75	80	85	90	95	100
	" (연간감가상각액)				" (연말총액)					
	"	"	"	"	"	"	"	"	"	
601 ~ 650	5	10	15	20	25	30	35	40	45	50
	전 설 가 계 정					자 본 금 및 출 자 금	평 균 종 업 원 수	생 산 액		
	"	"	연 간 증 가	연 간 감 소	연 간 증 감					
651 ~ 700	55	60	65	70	75	80	85	90	95	100
	부가가치	종자 임업 원규 모거	기 술 인 력 고 용 사 항							
			생 산 중 업 원 계	기 술 자	기 능 공		전 습 공	기 타	수 출 총 계	
					자 격 취 득	일 반 기 능 공				자 기 명 의
701 ~ 750	5	10	15	20	25	30	35	40	45	50

MULTIPLE TAPE LAYOUT FORM

부호 4-4 구분 VOL LBL FILE LBL RL BF BS MFS

	연 간 수 출 액 (천 불)				재 무 구 조 (만 원)								
	직 접		간 접		총자본	자 기 자 본	타 인 자 본 (부 채)						
	위 탁 수 출	내 국 신용장	임가공 기 타	계			은 행 차 입	외상매입 지급어음	개 인 사 채	기 타			
751 ~ 800	55	60	65	70	75	80	85	90	95	100			
	연 간 은 행 차 입 금			공 해 방 지 시 설			피 고 용 자 수		공 백				
	용 도 별			생 산 규 모	발 생 종 류	시 설	투 자 액	대 소 규 모					
	계	운 전 자 금	시 설 자 금							1	2	3	4
81 ~ 850	5	10	15	20	25	30	35	40	45	50			
	55	60	65	70	75	80	85	90	95	100			
	5	10	15	20	25	30	35	40	45	50			
	55	60	65	70	75	80	85	90	95	100			

업 무 명

MULTIPLE TAPE LAYOUT FORM

79광공업통계 부호 1

구분 품목번

VOL
LBL

FILE
LBL

RL 150

BF 20

BS3000 MFS

TN: 6064	년 시 도	KEY		카드 번호	품목코드	단 위 코 드	재 품 출 하 액		연 말 재 고 액			
		일 련 번호					수 량	금 액	수 량	금 액		
001 ~ 100		5	10		15	20	25	30	35	40	45	50
	산 업 분 류	자 본 금 또 는 출 자 금	평 균	종 업 원 수	출 하 액 및 기 타 수 입 액	금 여 액	사 업 체 별 연 초 재 고	사 업 체 별 연 말 재 고	생 산 액			
101 ~ 200		55	60		65	70	75	80	85	90	95	100
	부 가 가 치	규 제 소 규 모 도	피 고 용 자 수		생 산 사 무	공 란						
201 ~ 300		5	10		15	20	25	30	35	40	45	50
		55	60		65	70	75	80	85	90	95	100
		5	10		15	20	25	30	35	40	45	50

MULTIPLE TAPE

업 무 알 79 광공업통계

부호 산업편 구분 MATCH 1 VOL LBL

FILE LBL RL1000 BF 4 B-

TN: 72 6250 BP 1 1. 1000 × 4 = 4000 VOL FILE RL BF BS MFS. SORT 1. MJ - IN - MI -	001~100	G I		산 업 분 류	창 설 연	조 리 연	결 산 기	부지및건물면적			
		연 시 도	번 호					부 지	건 물	합 계	1 월
		5	10	15	20	25	30	35	40		
2. VOL FILE RL BF BS MFS. SORT 2. MJ - IN - MI -	101~200	생 산 종 업 원									
		월	2	3	4	5	6	7	8	9	10
		5	10	15	20	25	30	35	40		
3. VOL FILE RL BF BS MFS. SORT 3. MJ - IN - MI -	201~300	생 산 종 업 원 월 별									
		12 월 말			계	1 월	2	3	4	5	6
		계	남	여							
		5	10	15	20	25	30	35	40		
4. VOL FILE RL BF RS MFS. SORT 4. MJ - IN - MI -	301~400	노동투입시간(분)				연 간 출 하 및 기 타 수 입 액					
		9	10	11	12	제 출 하 액	폐 출 하 액	수 탁 제 조 및 수 리 수 입 액	합		
		5	10	15	20	25	30	35	40		
5. VOL FILE RL BF BS MFS. STOR 5. MJ - IN - MI -	401~500	연 초 재 고 액									
		수 리 유 지 비	합 계	제 품	반 제 품 및 재 공 품	원 재 료	연				
		5	10	15	20	25	30	35	40		

LAYOUT FORM

19 83 년 7 월 일

S 4000 MFS

담당자 김 응 구 <단위 100 만>

경제기획원조사통계국

사 업 주 및 무 급 가 족 종 사 자														
2	3	4	5	6	7	8	9	10	11	12 월 말			합계	1
										계	남	여		
45	50	55	60	65	70	75	80	85	90	95	100			
사 무 및 기 타 종 업 원														
12 월 말			합계	1월	2	3	4	5	6	7	8	9	10	11
계	남	여												
45	50	55	60	65	70	75	80	85	90	95	100			
조 업 일 수							생 산 종 업 원 1 인 당 월 평 균							
7	8	9	10	10	12	계	1	2	3	4	5	6	7	8
45	50	55	60	65	70	75	80	85	90	95	100			
연 간 급 여 액						연 간 주 요 생 산 비 < 만 원 >								
계	생 산	사 무	합 계	원 재 료	연 료	구 입 전 력	구 입 용 수	위 탁 생 산 비						
45	50	55	60	65	70	75	80	85	90	95	100			
연 말 재 고 액										유 형 고 정 자 산				
료	합 계	계 품	반 제 품 및 재 공 품	원 재 료	연 료	합 계	건 물 및 구 축 물	기 계 기 구 및 장 치						
45	50	55	60	65	70	75	80	85	90	95	100			

MULTIPLE TAPE

업 무 명

부 호

구분 MATCH2 VOL LBL

FILE LBL

RL

BF

B

1. VOL FILE RL BF BS MFS. SORT	1. MJ IN MI	신 규 취 득 액				유형 고정 자산 증 고														
		차 량 선 박	및 운 반 구	토 지	합 계	건 물 및 물	구 축 물	기 계 기 구 및 장 치	차 량 선 박	및 운 반 구										
	001~100	5	10	15	20	25	30	35	40											
2. VOL FILE RL BF BS MFS. SORT	2. MJ IN MI	고 정 자 산 감 가 상 각 액				유 형 고 정 자 산														
	101~200	5	10	15	20	25	30	35	40											
3. VOL FILE RL BF BS MFS. SORT	3. MJ IN MI	부 가 가 치	종 업 사 원 규 모 거	기 술 인 력 고 용 사 항		기 능 공		전 습 공	기 타											
	201~300			생 산 종 업 원 (계)	기 술 자	자 격 취 득	일 반 기 능 공			5	10	15	20	25	30	35	40			
4. VOL FILE RL BF RS MFS. SORT	4. MJ IN MI	연간은행차입금 (만원)			공해방지시설			대 소 기 업 코 드		피 고 용										
	301~400	용 도 별		생 산 발 생 종 류		방 지 시 설		투 자 액		생 산										
		차입액	운전자금	시설자금	1 형 태	2 수 질	3 수 음	4 없 다	5 전 부	1 인 부	2 인 부	3 인 부	5	10	15	20	25	30	35	40
5. VOL FILE RL BF BS MFS. STOR	5. MJ IN MI	표 자 명	법 정 등 코 드	전 화		법 정 소 제 지														
	401~500			국 번 호	등 명 (한글)		번 지		호 수		5	10	15	20	25	30	35	40		

LAYOUT FORM

19 년 월 일

S MFS

담당자

경제기획원조사통계국

취득액		유형고정자산 처분 및 손해액							유형		
토	합	"	"	"	"	"	"	"			
지	계										
45	50	55	60	65	70	75	80	85	90	95	100

연말총액			건설가계정			자출	증업원수	생산액			
"	"	"	연간 증가액	연간 감소액	(-)간 연증감액	본·자 금 금					
45	50	55	60	65	70	75	80	85	90	95	100

연간수출액 <1000 \$>					재무구조 <만원>						
총수출액	직접수출		간접수출		총자본	자기자본 (-)	타인자본 <부채>				
	자기명의	위탁수출	내국 신용장	임가 품기 타			계	은행 차입	외상 매입 지급어음	개사 인채	기타
45	50	55	60	65	70	75	80	85	90	95	100

자	조사구		사 업 체 명 (한글) 대								
사무	구시 군	읍면 동									
45	50	55	60	65	70	75	80	85	90	95	100

구 시 군 (한글) I B M / D O S 3벌식					행 정 동 (한글)				b		
45	50	55	60	65	70	75	80	85	90	95	100

MULTIPLE TAPE

업 무 명 79 광공업통계

부호 품목 구분 명부

VOL
LBL

FILE
LBL

RL 300 BF 10 B:

1. VOL FILE RL BF BS MFS. SORT	TN: 5378	연 도	G I		카드 번호	품 목 코 드	단 위	계 품 출 하		연 말 수 량
			시 도	사 업 채 No				수 량	금 액	
1. MJ - IN - MI -		001~100	5	10	15	20	25	30	35	40
2. VOL FILE RL BF BS MFS. SORT				// 부 가 가 치	규 제 소 기 업 종 목	피 고 용 자		사 업 I		
2. MJ - IN - MI -		101~200	5	10	15	20	25	30	35	40
3. VOL FILE RL BF BS MFS. SORT			동 수 채 지			구 시 군				
3. MJ - IN - MI -		201~300	5	10	15	20	25	30	35	40
4. VOL FILE RL BF RS MFS. SORT										
4. MJ - IN - MI -		301~400	5	10	15	20	25	30	35	40
5. VOL FILE RL BF BS MFS. STOR										
5. MJ - IN - MI -		401~500	5	10	15	20	25	30	35	40

LAYOUT FORM

1985년 1월 일

5 3000 MFS

담당자 김 응 구

경제기획원조사통계국

재 고	산 업 코 드	자 본 금 · 출 자 금	종 업 원 수	연 간 및 출 하 액	기 타 수 입 액	금 여 액	업 체 별 연 말 재 고 액	업 체 별 연 말 재 고 액	// 생 산 액		
금 액											
45	50	55	60	65	70	75	80	85	90	95	100

체 명 <한글>				대 표 자 명				법 정 리 코 드	전 화	법 정	
B M <DOS>									국 번 호	등 명	
45	50	55	60	65	70	75	80	85	90	95	100

행 정 등				행정구역		b					
				구 시 군	읍 면 동						
45	50	55	60	65	70	75	80	85	90	95	100

45	50	55	60	65	70	75	80	85	90	95	100
----	----	----	----	----	----	----	----	----	----	----	-----

45	50	55	60	65	70	75	80	85	90	95	100
----	----	----	----	----	----	----	----	----	----	----	-----

2) 符 號 一 覽 表

1979년 광공업통계조사 부 호 일 략 표

※내용 심사시 부호의 기입은 조사표상의 ☆란에 한하여 기입하며
기타 사항은 확인 심사만 함.

1. 행정구역분류번호

- ① 사업체 명부상의 번호를 이기
- ② 7자리수(0000-000)

2. 사업체 고유번호

- ① 사업체 명부상의 번호를 이기
- ② 7자리수(00-00000)

3. 동태조사구 및 사업체번호

- ① 사업체 명부상의 번호를 이기
- ② 5자리수(00000)

4. 산 업 분 류

- ① 품목분류번호 검토후에 분류
- ② 5자리수(세세분류)
- ③ I. II표 동일
- ④ 분류순서 : 대분류 → 중분류 → 소분류 → 세분류 → 세세분류(산업 및 품목분류표 참조)

5. 창 설 년

- ① I표(사업체)에서는 실제 설립년을 기록하며 II표와 틀리는 경우도 있음.
- ② 분류번호

1945년 이전	01
1946 ~ 1950	02
1951 ~ 1955	03
1956 ~ 1960	04
1961 ~ 1965	05
1966 ~ 1970	06
1971 ~ 1975	07
1976	08
1977	09
1978	10
1979	11

6. 조 직 형 태

- ① I. II표 동일
- ② 분류번호

주식회사	1
기타법인	2
개 인	3

7. 자본계층

10백만원 미만	1
10~49백만원	2
50~99백만원	3
100~499백만원	4
500~999백만원	5
1,000~4,999백만원	6
5,000~9,999백만원	7
10,000백만원 이상	8

8. 결산기

- ① 2자리수 (01,0212)

9. 부지 및 건물 연면적

- ① 부지 : 9자리수
 ② 건물 면적 : 9자리수
 ③ 합계 (①+②) : 9자리수

10. 종업원수

- ① 월 별
- ② 합 계

- ③ 휴업한달 공 란

12. 월별조업일수

- ① 월별조업일수 2자리수
 ② 합 계 3자리수

13. 노동투입시간

- ① 시 간
- ② 분
- ③ 합 계

14. 품목분류

- ① 품목분류번호
- ② 수량단위 (☆)
- ③ 수 량

15. 조사표작성근거

- ① 장 부
- ② 일부기억
- ③ 기 역

16. 조사표구분

- 1 = 조사표 [I]
 2 = 조사표 [II]
 3 = 조사표 [I, II]

17. 사업체 유고사항 부호

1. 조 사

2. 처리유보

- 21. 조사누락
- 22. 4인
- 23. 타사업체에 합산
- 24. 신규(조사실시년도 설립)
- 25. 휴업
- 26. 폐업
- 27. 신규(확인결과명부정리시)
- 29. 기타

3. 소 멸

- 31. 전출
- 32. 폐업(확정)
- 39. 기타(4인미만 포함)

※ 1. 조사된 사업체는 유고사항부호를 기입치 아니함.
 2. 확인 결과 명부 정리시에는 22, 27, 31~39 해당부호만을 기입함.

18. 단 위 부 호

(무 계)

<i>g</i>	01
<i>kg</i>	02
M/T	03

G/T	04
S/T	05
(부 피)	
<i>ℓ</i>	11
<i>Kℓ</i>	12
<i>m</i>	13
(길이 및 넓이)	
<i>m</i>	21
<i>m/ply</i>	22
1,000ply	23
<i>m²</i>	24
1,000 <i>m²</i>	25
(기 타)	
매(枚)	30
100매	31
속(束, 100장)	32
짝(2,000매)	33
짝(2,000마리)	34
대(袋, 台)	35
본(本)	36
1,000본(本)	37
1,000부(部)	38
족(足)	39
착(着)	40
조(組)	41
개(個)	42
권(卷)	43

권 (2,000매)	44
연(連)	45
상자 (箱子, C/S)	46
량(輛)	47
타(打)	48
갑(匣)	49
1,000 갑	50
징	51
HP(마력)	52
K.V.A	53
M.F	54
쌍	55
장	56
회선 (回線)	57
1,000매(枚)	58
1,000족(足)	59
1,000개(個)	60
1,000조(組)	61
※	99

3) 品目補完·分類票 調整에 따른
新·舊 品目系列接屬票

79년 광공업 통계조사용 품목 보완표

품목분류번호	단위	품 목 명	비 고
31141 115	kg	굴 통 조 립	신 규 품 목
31172 112	kg	미 과	"
35111 415	kg	구 연 산	"
35224 115	ℓ	자 양 강 장 변 질 제	"
35234 415	kg	밀 크 로 손 및 스 킨 로 손	"
35609 913	kg	프 라 스 틱 장 판	"
35609 914	kg	프 라 스 틱 레 저	"
38321 113	대	T·V-라디오 및 기타 T·V복합체 (T·V-라디오 및 카세트녹음기 복합체 포함)	
39010 116	※	자 개 가 공 및 제 품	신 규
38199 912	천개	병 마 개	단 위 변 경
38391 113	kg	마 그 네 트 선 및 케 이 블	"
38391 114	kg	연 성 코 드 및 픽 스 처 선	"
38334 912	개	전기담요 및 히팅패드(전기장판포함)	품 목 명 부 연

산업 및 품목분류표 조정에 따른 신·구 품목 계열 접속표

(주) “★” 표시는 79년도 기변경분임.

변		정		진		변			정		후		비 고
품목분류번호	단위	품	목	명	품목분류번호	단위	품	목	명	품	목	명	
< 31분류 >													
31113 111	kg	베이콘, 햄	및	기타가공 돼지고기	31113 111	kg	베이콘						분리시설
					" 112	"	햄						"
					" 119	※	기타조제 및 가공고기						기타 고기 포함
31113 112	※	기타 부스러 고기	가공고기	및	31113 114	※	가축가공고기						명칭및품목 번호 변경 (부스러고기 는 119에 포함 시킴)
31141 119	※	기타 해산물	통조림		31141 115	kg	★ 굴통조림						분리시설
					116	"	조개류통조림						"
					119	※	기타 해산물통조림						

변		경		진		변		경		후		비 고
품목분류번호	단위	품목명	품목분류번호	단위	품목명	품목분류번호	단위	품목명	품목명	비 고		
31173 319	※	기타 인스턴트 면류 (칼국수, 냉면 등)	31173 312	kg	칼국수					분리신설		
			313	kg	냉면					"		
			314	kg	짜장면					"		
			319	※	기타 인스턴트 면류							
31217 113	※	커피엑스, 에센스, 농축물 의 액상 또는 분말형태	31217 113	kg	분말커피					분리신설		
			114	※	커피엑스, 에센스 또는 농축물의 액상형태							
31314 119	※	기타 곡식 증류주	31314 113	ℓ	럼주					분리신설		
			119	※	기타 곡식 증류주							
31315 119	※	기타 과일 증류주	31315 113	ℓ	진					분리신설		
			114	ℓ	보드카					"		
			119	※	기타 과일 증류주							

변		정		전		변			정		후		비 고	
품목분류번호	단위	품목	명	품목	명	품목분류번호	단위	품목	명	품목분류번호	단위	품목		명
31319 219	※	기타	합성주			31319 213	kg	오가피주						분리신설
						214	kg	삼페인						"
						219	※	기타 합성주						
< 32분류 >														
32114 212	kg	재생섬유	방적사			32114 212	kg	재생섬유	방적사					분리신설
32119 500	kg	폐	사			215	kg	아세테이트사						분리신설
32161 112	m ²	테리타월천	및	유사테리		32161 112	m ²	테리직물						명칭변경
		직물												
32162 200	m ²	혼방모	직물			32162 211	m ²	혼방	소모직물					분리신설
						212	m ²	혼방	방모직물					"
32402 112	족	경기용	및	유사신발		32402 112	족	등산화						분리신설
						113	족	경기용	및	유사신발				

변			경			전			변			경		후		비 고
품목분류번호	단위	품목명	품목분류번호	단위	품목명	품목분류번호	단위	품목명	품목분류번호	단위	품목명	단위	품목명	단위	품목명	
< 33 분류 >																
33201 129	※	기타 가정용 가구	33201 126	개	장식장											분리신설
			129	※	기타 가정용 가구											
< 35 분류 >																
35111 149	※	기타 탄화수소의 유도체	35111 128	kg	T·D·I(톨루엔 디이소시아네이트)											분리신설
			149	※	기타 탄화수소의 유도체											
35111 439	※	기타 알콜관능을 가진 키복실산	35111 415	kg	★ 구연산											분리신설
			439	※	기타 알콜관능을 가진 키복실산											
35112 914	kg	암모니아, 수산화암모니	35112 914	kg	암모니아											분리신설
			958	〃	수산화암모니움											〃

변		정		전		변			경		후		비	고
품목분류번호	단위	품	목	명	품목분류번호	단위	품	목	명	단위	품	목		
35223 119	※	기타	항생제		35223 115	※	가나마이신				가나마이신			분리신설
					116	〃	세팔로스프린계		유도체					〃
					119	〃	기타		항생제					
35224 119	※	기타	약품제		35224 115	※	★	자양간장	변질제					분리신설
					119	〃		기타	약품제					
35234 419	※	기타	화장품		35234 415	kg	★	밀크로손	및 스킨로손					분리신설
					416	ℓ		화장수						〃
					419	※		기타	화장품					
35291 212	kg	아교	(소매용 제외)		35219 212	kg		아교						통폐합
213	kg	소매용	아교											
35601 111	※	프라스틱	주방용품		35601 111	※		프라스틱	식기					분리신설
					113	〃		기타	프라스틱					주방용품

변		경		전		변			경		후		비 고
품목분류번호	단위	품목명	단위	품목분류번호	단위	품목명	단위	품목분류번호	단위	품목명	단위	비고	
35609 919	※	달리 분류되지 않은 프라스틱 제품		35609 913	kg	★ 프라스틱 장판						분리신설	
				914	"	★ 프라스틱 레저						"	
				915	"	프라스틱 필름						"	
				916	"	프라스틱 발포성형제품						"	
				919	※	달리 분류되지 않은 프라스틱 제품							
< 36 분류 >													
36103 111	개	고압애자 (3300 V 이상)		36103 111	개	고압애자 (750V ~ 7000 V 미만)						전압범위조정	
112	개	저압애자 (3300 V 미만)		112	개	저압애자 (750 V 미만)						"	
				113	개	특고압애자 (7000 V 이상)						분리신설	
36103 113	개	애관		36103 114	개	애관						품목분류번호 변경 (특고압 애자 신설로 인하여)	

번호	정		진		번호			정		고
	단위	품목명	품목명	단위	품목번호	단위	품목명	비고		
36203 311	※	진구, 전자관용 유리	유리	※	36203 311	※	브라운관용 유리	분리신설		
					313	〃	진구용 유리	분리신설		
					319	〃	기타 전자관용 유리			
36209 200	※	파유리						삭제		
< 37분류 >										
37101 500	※	고철						삭제		
37102 215	※	보통강	재임연용 코일					삭제		
216	〃	보통강	선재					〃		
37103 333	※	열연박판	- 합금강		37103 333	※	열연·냉연박판 (합금강)			
334	〃	냉연박판	- 합금강		334	〃	스텐베스 강판	분리신설		
					335	〃	알루미늄 샷시	신설		
					37202 217	kg				

변		경		진		변			경		후		비 고
품목분류번호	단위	품목명	단위	품목명	품목분류번호	단위	품목명	단위	품목명	품목명	비고		
< 38 분류 >													
38111 100	※	금속제의 식탁용품			38111 111	개	수저 (수퓐)					분리신설	
					112	개	나이프					"	
					113	개	포크					"	
					119	※	기타 금속제의 식탁용품						
38111 118	※	이발기, 손톱깎기			38111 116	※	이발기					분리신설	
					118	※	손톱깎기					"	
38120 118	※	금속침대 및 침대의 금속부품			38120 118	대	금속침대					침대부품은 38120 119에 분류	
119	※	기타 금속제 가정용가구			38120 119	※	기타 금속제 가정용 가구 및 부품					구분류에서 부 품을 추가하여 금속침대 부품 포함시킴.	

변		경		전		변			경		후		비 고	
품목분류번호	단위	품	목	품	명	품목분류번호	단위	품	목	명	품	목		명
38135 112	※	구조물	및	구조물	부품	38135 112	※	철제교량			철제교량			분리신설
						113	〃	철제골뚝			철제골뚝			〃
						114	〃	철			철			〃
						119	※	기타의	금속구조물	및	구조물	부품		
38220 419	※	달리	분류되지	않은		38220 417	대	예취기			예취기			분리신설
		농업용	기계	및	장비	418	대	제초기			제초기			〃
						419	※	달리	분류되지	않은	농업용	기계	및	장비
38220 629	※	기타	동물	농업용	기계	38220 622	대	사료	및	곡물건조기				분리신설
						623	대	사료	절단기		사료	절단기		〃
						629	※	기타	동물	농업용	기계			
38233 114	대	금속	열	채	기	38233 114	대	금속	열	처리	기			품목명칭변경

변		경		진		변		정		후		비 고
품목분류번호	단위	품목명	품목명	품목분류번호	단위	품목명	품목명	단위	품목명	품목명	비고	
38233 119	※	기타 및 부품	금속처리용 기계	38233 115 119	대 ※	금속표면처리기 기타 부품	금속처리용기계 및	대 ※	금속표면처리기 기타 부품	금속처리용기계 및	분리신설	
38234 129	※	기타 및 부품	수지식 동력공구	38234 125 129	대 ※	수지식 동력공구 및 부품	드라이버(동력식) 기타 수지식 동력공구 및 부품	대 ※	드라이버(동력식) 기타 수지식 동력공구 및 부품	분리신설		
38241 111	대	고체광물채취 기계장비	및 개선용	38241 111 112 113 114 115 116 117 119	대 대 대 대 대 대 대 ※	천공기 채탄기계 파쇄기 선광기 선별기 마쇄기 교반 혼합기 기타 개선용 기계장비	천공기 채탄기계 파쇄기 선광기 선별기 마쇄기 교반 혼합기 기타 개선용 기계장비	대 대 대 대 대 대 대 ※	천공기 채탄기계 파쇄기 선광기 선별기 마쇄기 교반 혼합기 기타 개선용 기계장비	분리신설 " " " " " "		

번		경		진		번			경		후		비	고
품목분류번호	단위	품	목	명	품목분류번호	단위	·	품	목	명	비	고		
38297 219	※	기타	베어링		38297 213	kg	베탈	베어링			분리신설			
					219	※	기타	베어링						
38299 219	※	기타	공기조절기 및 부품		38299 215	대	냉각탑				분리신설			
					219	※	기타	공기조절기 및 부품						
38311 211	대	전동기			38311 211	대	전동기 (직류)				분리신설			
					212	대	전동기 (교류)				"			
38321 500	※	마이크로폰			38321 511	개	마이크로폰				분리신설			
					512	개	헤드폰				"			
					513	개	인터폰				"			
					514	개	이어폰				"			
38421 119	※	기타	철도용 기관차		38421 114	대	전동차				분리신설			
					119	※	기타	철도용기관차						

변		경		진		변			경		후		비	고
품목분류번호	단위	품	장비	및	부품	품목분류번호	단위	품	목	명	단위	명		
38329 919	※	기타	장비	및	부품	38329 912	대	V·T·R (영상녹화제생기)					분리신설	
						913	개	비디오테이프 (영상테이프)					"	
38423 900	※	철도차량	부품			38423 911	개	완충기					분리신설	
						919	※	기타 철도차량부품						
38431 200	대	버스				38431 211	대	버스-대형(25인승 이상)					분리신설	
						212	"	버스-소형 (16 ~ 25인승 미만)					"	
38431 300	대	화물자동차				38431 311	대	화물자동차-대형 (8 ton 이상)					분리신설	
						312	대	화물자동차-중형 (4 ton ~ 8 ton 미만)					"	
						313	대	화물자동차-소형 (1/2 ton ~ 4 ton 미만)					"	

변		경		전		변			경		후		비 고
품목분류번호	단위	품	목	품	목	품목분류번호	단위	품	목	명	명	명	
39099 999	※	기타의	제품			39010 116	※	★	자게가공	및	제품		분리신설
						39099 999	※		기타의		제품		
39032 113	개	볼				39032 113	개		공-대형 (축구, 배구, 농구, 핸드볼 공 등)				분리신설 및 명칭변경
						114	개		공-소형 (야구, 테니스, 골프 공 등)				"
						115	※		완구용 공				"
39032 114	※	글러브	및	경기용보호물		39032 116	개		야구장갑				분리신설
						117	※		기타 글러브	및	경기용 보호물		
39097 100	개	인형	및	유사제품,		39097 111	개		인형	및	유사제품		분리신설
				인형부품		119	※		인형부품	및	악세서리		"

4) 電算內檢事項 및 記號別 錯誤處理要領

전산내검사항 및 기호별착오처리 요령

1. 전산내검사항

전산내검시 유의사항 및 본 전산내검사항을 참조하여 전산내검 한다.

AA : 5, 15, 17 항

1979 창설이면 15항(1)의 연초재고액이 없으며 17항의 유형고정자산중 신규나 중고의 취득액이 있어야 한다.

AB : 6, 8, 11항

조직형태가 (1) 주식회사 (2) 기타 법인이면 8항의 자본금은 있어야 하며 11항의 (1) 사업주 및 무급가족 종사자는 없어야 한다.

AC : 6, 8, 11항

조직형태가 개인 (3)이면 8항의 자본금이 없어야 하며 11항의 사업주 및 무급가족 종사자가 있어야 한다.

AD : 8항

자본금과 자본계층 부호는 일치하여야 한다.

BB : 17, 18항

17항의 유형고정자산중 토지를 제외한 신규 및 중고 취득액의 합계액은 18항의 건설가계정 연간 감소액보다 크거나 같아야 한다.

BC : 17 항

17항 유형고정자산중 연말총액 \geq 연간신규취득액 + 연간중고취득액 -
연간처분 및 손해액 - 감가상각액의 부등식 관계가 성립되어야 한다.

EA : 11, 12 항

휴업한 월을 감안한 11항의 생산종업원 1인당 평균 월간 급여액이
3만원이상 40만원 이하이어야 한다.

EB : 11, 12 항

12항의 사무 및 기타 종업원 1인당 월간 평균 급여액이 3만원이
상 40만원 이하이어야 한다.

G : 11 항

11항에서 월별로 조업일수가 없으면 월말 생산종업원수도 없어야 하며
며 월별 조업일수가 있으면 월말 생산종업원수 및 생산종업원 1인당
노동 투입시간도 있어야 한다.(단, 생산종업원이 없을 때에는 사무 및
기타 종업원에 관하여 check)

HA : 12, 13, 14, 15 항

14항의 출하액 및 기타 수입액의 합계액 + 15항의 (2)의 ①, ② 제
품과 반제품의 연말재고액 - 15항의 (1)의 ①, ② 제품과 반제품의
연초재고액은 12항의 연간급여액 + 13항의 연간주요생산비 합계액보다

보다 커야 한다.

(단, 출하액이 1억원미만으로서 적자율이 5%미만일 때는 check ok)

HB : 13, 14 항

14 항 (1) 제품 출하액이 있으면 반드시 13항의 연간주요생산비중 (1)의 원재료비가 있어야 한다.(산업이 29011-4, 29030, 342는 check ok)

HF : 14, 15, 16 항

14항중 (1)의 제품 출하액이 0이고 14항 (3)의 수탁제조 및 수리수입액이 기록된 경우는 수탁제조업이므로 제품의 연초 연말재고액 (15항 (1)과 (2)의 ①)과 16항의 품목별 제품 출하액 및 재고액이 모두 없어야 한다.

Z.A : 14, 16 항

14항의 (1)제품 출하액은 16항의 (1)의 품목별 제품 연간출하액 합계와 일치해야 한다.

ZB : 15, 16 항

제품의 연말재고액 [15항 (2)의 ①]과 16항의 (2)품목별 제품 연말재고액 합계가 일치하여야 한다.

ZD : 14, 15 항

14 항 (1)제품출하액 + 15 항 (2)의 ① 제품연말재고액 \geq 15 항 (1)의 ① 제품연초재고액의 부등식 관계가 성립하여야 한다.

KK : 14, 16 항

14 항 (1)이 \emptyset 이 아니면서 16 항이 누락되어서는 안된다.

JA : 11, I 항

11 항 12월말의 생산종업원 계는 I항 생산종업원 계와 일치하여야 한다.

JB : 14, II 항

14 항 출하액은 II항 수출총액 $\times 484 \div 1,000$ 보다 커야 한다.

JC : V항

V항 공해방지시설 (2)의 ①이나 ②에 “0”이면 (3)이 있어야 하며 그 금액은 유형고정자산 취득액과 건설가계정 연간 증가액을 더한 값보다 는 적어야 한다.

NURAC : 5, 6, 11, 12, 13, 14, 17의 (5) II, III, IV항이 누락되어

서는 안된다.

***** : 9, 11, 12, 13, 14, 15, 16, 17 I, II, III, IV항 각각의 합계는

그 내역과 일치하여야 한다.

#

- ① 시도 부호는 11, 21, 31 ~ 39이내 이어야 한다.
- ② 사업체 번호는(11-?, 21-?, 31-?, 39-?) 이내 이어야 한다.(사업체번호는 추후 결정)
- ③ 15항 최다 제품출하액 품명의 산업분류(동일 세세분류의 합계)와 사업체의 산업분류가 일치하여야 한다.
- ④ 창설년은 45 - 79이내 이어야 한다.
- ⑤ 조직형태는 1 - 3이내 이어야 한다.
- ⑥ 자본계층은 1 - 8이내 이어야 한다.
- ⑦ 결산기는 01 - 12이내 이어야 한다.
- ⑧ 자본금은 20,000백만원 이내 이어야 한다.
- ⑨ 제조업의 부지 및 건물연면적의 합계는 3 - 100,000평 이내 이어야 한다.(단, 광업은 있으나 없으나 check ok 처리)
- ⑩ 수량단위 부호가 99가 아니면서 금액만 있고 수량이 ∅이어서는 안된다.
(단, 수량단위 부호가 99이면 수량이 있으나 없으나 ok처리)
- ⑪ 품목별 단가는 10 ~ 5,000,000 원 이내 이어야 한다.(단위 부호가 99일때에는 check ok 한다)
- ⑫ 11항의 월별조업일수중 1월(31일), 2월(28일), 3월(31일), 4월(30일), 5월(31일), 6월(30일), 7월(31일), 8월(31일), 9월(30일), 10월(31일), 11월(30일), 12월(31일)

이내 이어야 한다.

- ⑬ 17항 토지는 신규취득액 및 감가상각액이 없어야 한다.
- ⑭ 18항의 건설가계정 연간증감〔(1) - (2)〕를 검산하되 (2)가 많은 경우 금액앞에 “ ” 표시한다.
- ⑮ 18항은 「-」가 있을수 있으므로 전산 내검시 유의한다.
- ⑯ 조사표 작성근거는 1 - 3이내 이어야 한다.
- ⑰ 공해발생 종류는 1 - 5이내 이어야 한다.
(5일 경우는 1개만 이어야 하고 1~4일 경우는 2개 이상이 있을 수도 있음)
- ⑱ 공해방지 시설은 1 - 3이내 이어야 한다.
- ⑲ 생산형태는 1 - 3이내 이어야 한다.
- ㉑ 16항의 품목별 내역에서 카드번호가 중복되거나 중간번호가 누락되어서는 안된다.
- ㉒ 품목번호와 단위부호는 Master file 과 일치하여야 한다.
- ㉓ 산업분류는 주요 생산품 및 생산공정과 16항의 제품 출하액 및 재고액의 품목별 내역중 출하액이 그 사업체의 총출하액의 50% 이상의 품목분류번호(8자리 숫자)에서 끝에서 3자리 번호를 제외한 5자리 숫자를 삽입한다.
50% 이상이 되는 품목이 없는 경우에는 앞의 5단위 숫자만 가지고 동류의 것을 합하여 결정하고 이 경우에도 해당 없을 때에는 4자리 숫자로 결정한 후에 4자리 숫자 중에서 비중이 큰 5자리 숫자를 그 사업체의 산업분류로 한다.

2. 기호별 착오처리 요령

전산내검사항 및 전산내검결과 심사시 유의사항을 참조하여 아래와 같이 조치한다.

AA

- ① 창설년도가 79년이 확실한가를 우선 확인하여 착오인 것은 창설년도를 일차 정정시킨다.
- ② 79년 창설년이 확실하면서 유형고정자산 취득이 없으면 확인 기입한다.

AB

- ① 6항의 조직형태와 1항의 사업체명 2항의 본사명을 확인하여 착오인 것은 조직형태 부호를 정정한다.
- ② 주식 혹은 기타 법인조직이 확실하면 8항의 자본금과 11항의 사업주 및 무급가족 종사자를 검토하여
- ㉠ 두 항목이 모두 있으면 11항의 사업주 및 무급가족 종사자를 삭제하고 합계란도 수정한다.
- ㉡ 기타 법인으로서 전매청, 재단법인, 사단법인, 학교법인, 농업협동조합, 수산업 협동조합 산하 사업체인 경우는 자본금이 없을 수 있으므로 OK처리 한다.
- ㉢ 자본금이 없는 경우에는 확인 기입한다.

AC

- ① 1항의 사업체명 2항 본사명을 확인하여 6항의 조직형태가 착오인 것은 조직형태 부호를 정정한다.
- ② 개인조직이 확실하면 8항의 자본금과 11항의 사업주 및 무급가족 종사자를 검토하여
- ㉞ 두 항목이 모두 있으면 자본금과 자본계층 code 삭제한다.
- ㉟ 두 항목이 모두 없으면 11항의 조업일수가 있는 월말에만 사업주 및 무급가족종사자 1명을 기입하되 12월말은 남자란에 기입한 후 합계란 수정한다.

AD

8항의 자본금을 부호기입 일람표에 의한 자본계층 부호와 대조하여 정정한다.

BB

차액이 1억원 이상이면 확인 수정하고 1차액이 1억원미만이면 유형 고정자산 취득액을 전설가계정 연간 감소액으로 이기 수정하고 연간 증감을 수정한다.

BC

타당성을 검토하여 확인 수정한다.

EA

- ① 생산종업원수는 있으나 생산종업원 급여액은 없고 사무 및 기타 종업원 급여액이 기록된 경우 사무종업원 급여액을 삭제하여 생산종업원 급여액에 이기한다.
- ② 11항의 피고용자란 어느 곳에도 종업원수가 없으나 생산종업원 급여액이 있으면 재조사 기록 처리한다.
- ③ 11항의 피고용자란 ①, ②에 모두 종업원수가 있으나 생산종업원 급여액이 없거나 11항의 생산 종업원은 있으나 12항의 연간 급여액이 전혀 없으면 재조사 기록 처리한다.
- ④ 하한선 3만원에 미달하거나 상한선 40만원을 초과하는 경우
 - ㉠ 생산종업원과 사무 및 기타 종업원의 급여액이 바뀌어 기록되지 않았는지 검토한다.
 - ㉡ 11항의 월별 조업일수란을 검토하여 휴업한 달이나 20일 미만의 조업월이 있으면 이를 참작하여 타당성을 검토한다.
(예, 평균급여액이 3만원 이더라도 매월 15일미만 조업이면 타당 처리)

EB

EA에 준한다.

G

타당성을 검토하여 조업일수를 삽입하거나 종업원수를 삭제한다.

HA

① 다음의 경우에는 OK 처리한다.

㉞ 적요란에 합리적인 적자 사유가 기재되어 있는 경우

㉟ 비료제조업 (35121 ~ 4) 과 같이 정부보조로 적자를 보전하는 경우

㊱ 연간 출하액이 1억원 미만으로서 적자폭이 연간급여 + 주요생산비 합계액의 10%미만인 경우

② ㉞, ㉟, ㊱외의 경우에는 확인 처리한다.

HB

제품 출하액이 있으면서 원재료비가 없을 경우에는 확인한다.

(단, 29011 ~ 4, 29030, 342 산업인 경우에는 OK 처리한다)

HF

타당성을 검토하여 14항 (3)수탁제조 수리수입액을 (1) 제품출하액으로 이기하거나 15항 ① 제품 연초 연말 재고액과 16항을 모두 삭제한다.

ZA

① 14항의 합계액은 전산에 의하여 삽입하였으므로 반드시 품목별 내역의 천공착오나 중복기입 등의 착오가 없는지 확인한 다음 이상이 없을 때에는 14항의 (1) 제품출하액을 16항과 일치 수정한다.

② 차액이 1억원 이상이거나 1억원미만으로서 차액이 1천만원을 초과하는 경우에는 확인 처리한다.

ZA

- ① ZA의 조치방법에 준한다.

JA

- ① 확인 처리한다.

JB

- ① 확인 처리한다.

JC

- ① 확인 처리한다.

NURAC

- ① 조사표상의 누락여부를 확인하여 누락인 경우는 확인 기입한다.

- ① 천공착오 여부를 확인한다.

#

- ① 조업일수가 각월의 최대 일수를 초과하는 때에는

⊕ 1, 3, 5, 7, 8, 10, 12월은 30 일

⊕ 2월은 27 일

- ㊦ 4, 6, 9, 11월은 29일로 수정한다.
- ② 산업 및 품목분류와 수량단위는 지정분류 및 단위로 확인 수정하고 수량은 환산 정정한다.
- ③ 부지 또는 건물연면적이 누락이더라도 타당한 사유가 있거나 해태제조업, 멸치 건조업인 경우에는 OK 처리한다.

집계표작성시 유의사항

1. 집계표의 제표부수

가. 사업체 관리표

- 1) 1, 2, 4 표는 양식의 주기(註記)를 참조한다.
- 2) 제표시마다 3표는 1부, 5~10표는 각 2부씩 제표한다.

나. 수준점검표

- 1) 1, 4, 5, 6, 9, 10, 11, 12, 13, 14, 15, 16, 19, 20 표는 제표시마다 각 1부씩 제표한다.
- 2) 2, 3, 7, 8, 17, 18 표는 제표시마다 각 2부씩 제표한다.
- 3) 중소기업진흥공단용 수준점검표는 결과로 30~37표를 결과표와는 별도로 산업중분류대신 산업소분류별로 각각 1부씩 제표한다.

다. 결과표

- 1) 조사통계국과 중소기업진흥공단 공통은 조사통계국용과 중소기업진흥공단용으로 각각 2부씩 제표한다.
- 2) 조사통계국용 및 중소기업진흥공단용은 각각 2부씩 제표한다.

라. 내부자료표

- 1) 8, 9, 10 표는 각 2부씩 제표한다.
- 2) 11표는 양식의 주기를 참조한다.
- 3) 기타는 각 1부씩 제표한다.

2. 집계표의 설계시 유의사항

가. 유의사항

- 1) 각 집계표는 공통적으로 적용되는 본 집계표 설계시 유의사항과 전산내검시 유의사항 및 각각의 양식의 주가를 참고하여 설계하여야 한다.
- 2) 결과표는 읍셋트 인쇄방법에 의한 보고서로서 발간될 표들이므로 별개의 spacing chart 에 따라 산업과 자료처리 담당과 협의하여 설계하여야 하며 기타의 표들은 전년에 준하여 가급적 1개표로 설계한다.
- 3) 중소기업진흥공단용 결과표 및 수준점검표 설계시에는 모든 표를 종업원 규모 300인 미만분에 한하여 집계 제표하여야 한다.
- 4) 결과표의 제표는 수준점검 결과에 따른 수정이 완료된 다음 최종으로 수정된 전산내검 프로그램에 의하여 전산내검을 실시한 다음 수정할 사항이 없을때에 제표하여야 한다.
(특히 연관사항의 일치 각각의 합계의 일치 종목별 내역의 주 산업과 사업체의 주산업이 일치하여야 한다)
- 5) 1 간에 2 타인을 프린트 한다.
- 6) 결과표에서 서로 연관되는 항목은 같아야 하므로 연결 check 하여야 한다.
- 7) 프린트시 모든 표에서 합계액은 반드시 집계되어야 하며 위로 오도록 집계되어야 한다.
- 8) 소수점이하 1자리까지 구하는 수치(%)들은 소수점이하 4 자리

까지 구한 다음 둘째자리에서 반올림 한다.

9) 각각의 표중에서 해당 수치가 없거나 없어야 하는 항목은

“ ”를 프린트 한다.

나. 용어의 정의 및 산식

1) 생산액 = 출하액 (합계) + 연말재고액 (제품 + 반제품 및 재공품)

— 연초재고액 (제품 + 반제품 및 재공품)

2) 부가가치 = 생산액 - 생산비 (78년은 직접생산비)

3) 재고증감액 = 연말재고 - 연초재고 (합계 개념)

4) 생산액, 부가가치, 재고증감액, 유형고정자산, 건설가계정 사용시는

“ ”가 있을 수 있으므로 제표시 유의한다.

5) 부가가치율 (%) = 부가가치 ÷ 생산액 × 100

6) 원재료투입율 (%) = 원재료비 ÷ 생산액 × 100

7) 비전년증감율 (%) = 비교치 ÷ 기준치 × 100 - 100

8) 구 성 비 (%) = 비교치 ÷ 기준치 × 100

9) 지 수 (%) = 비교치 ÷ 기준치 × 100

10) 조업기간중 평균피고용자수 =
$$\frac{\langle \text{생산종업원} + \text{사무종업원} \rangle_{1\sim 12\text{월의 합계}}}{\langle 12 - \text{휴업월수} \rangle}$$

11) 조업기간중 평균종업원수 = 조업기간중 평균피고용자수
+
$$\frac{\text{사업주 및 무급가족종사자 (1\sim 12\text{월의계란})}}{\langle 12 - \text{휴업월수} \rangle}$$

12) 유형고정자산에 관한 표중 중고 취득액은 토지를 제외한 이후의 합계액을 사용토록 한다.

13) 사업체당 및 종업원 1인당 표는 다음 산식에 의거 집계한다.

가. 사업체당표 : 종업원 규모 및 산업세세분류별 총괄에서 종업원 수, 출하액, 생산액, 부가가치, 재고증감액 / 사업체수

나. 종업원 1인당 표 : 종업원 규모 및 산업세세분류별 총괄에서 출하액, 생산액, 부가가치 / 평균 종업원수
단, 1인당 급여는 다음식에 의하여 집계한다.

1개월휴업 : 급여액 $(1 + \frac{1}{11})$ / 평균피고용자수

2 " : " $(1 + \frac{1}{11})$ / "

3 " : " $(1 + \frac{1}{3})$ / "

4 " : " $(1 + \frac{1}{2})$ / "

5 " : " $(1 + \frac{5}{7})$ / "

6 " : " $(1 + 1)$ / "

7 " : " $(1 + \frac{7}{5})$ / "

8 " : " $(1 + 2)$ / "

9 " : " $(1 + 3)$ / "

10 " : " $(1 + 5)$ / "

11 " : " $(1 + 11)$ / "

휴업월이 없을시는 급여액 / "

14) 유형고정자산 취득액 = 신규취득액 + 중고취득액 (토지취득액 포함)

15) 공해방지시설 투자액비율(%) = 공해방지시설 투자액 ÷ 유형고정
자산 연말총액 × 100

16) 월간 노동투입시간 : 1일평균 노동투입시간 × 월간평균 조업일수
주간 " : 월간노동 투입시간 ÷ 4, 3(365 ÷ 7 ÷ 12)

5) 調査票(I・II 및 要計票)

본 조사는 지난 1년간(1979. 1. 1 ~ 12. 31) 취업자의 고용, 급여, 출하, 재고 등 산업 및 유형모형자산 등에 관한 사항을 생산자표에 최저 조사표라 하는 것입니다.

통계청에서 별도로 발송한 설명서에 따라 이 조사표에 기재되는 내용은 통계 목적에만 사용되며 그 이외의 용도에 사용하지 않습니다.

1979년

광공업통계조사표〔I〕

- 사업체 (공장) 조사용 -

★란은 기입하지 않는다.

사업체명부상				★	★	★	★
행정구역분류부호	일련번호(1)	사업체고유번호(2)	등록번호(5)	산업분류	창설년	조직형태	자본계승
—		—					

1. 공장(사업체)명 및 소재지		공장(사업체)명																					
		대표자명																					
시·도	구·시·군	구·동·로·읍·면	가·동·리	전화번호	국번	번	호																
2. 본사(본점)명 및 소재지		3. 동일기업 타공장(사업체)명 및 소재지																					
※ 해당란에 ○표 (1) 본사가 따로 없다 ()면..... 본란은 사선 (2) 본사가 따로 있다 ()면..... 본란을 기재 본사(본점)명 대표자명 전화 국 번 시·도 구·시·군 구·동·로·읍·면 가·동·리		동일기업내의 공장이 2개이상 있다면 이 공장 이외의 다른 공장명 및 소재지를 기입한다. <table border="1"> <tr> <th rowspan="2">공 장 (사업체)명</th> <th colspan="4">소 계 지</th> <th rowspan="2">전화번호</th> </tr> <tr> <th>시·도</th> <th>구·시·군</th> <th>구·동·로·읍·면</th> <th>가·동·리</th> </tr> <tr> <td> </td> <td> </td> <td> </td> <td> </td> <td> </td> <td> </td> </tr> </table>						공 장 (사업체)명	소 계 지				전화번호	시·도	구·시·군	구·동·로·읍·면	가·동·리						
공 장 (사업체)명	소 계 지				전화번호																		
	시·도	구·시·군	구·동·로·읍·면	가·동·리																			
4. 소속모기업(그룹)명																							
5. 창설년월일		19 년 월 일																					
6. 조직 형태 해당란에○표		(1) 주식회사 () (2) 기타법인 () (3) 개인 ()																					
8. 자본금 또는 출자금 (법인에 한함)		9. 부지 및 건물면적		(1) 부지 평 (m ²)																			
1979. 12. 31. 현재		천억	백억	십억	억	천만	백만원																
불입이 완료된 금액																							
				(2) 건물 평 (m ²)																			
				합 계 평 (m ²)																			
10. 주요생산품명 및 생산공정																							
(1) 주요 생산품명.....①		②		③																			
(2) 주요사용원재료명.....①		②		③																			
(3) 생산공정.....①		②		③																			
(생산단계 또는 과정)		④		⑤																			

경제기획원

※ 본 조사에 관한 문의사항은 조사통계국 산업통계과 (계) 74-8176, 75-7134 (교) 75-5371-5로 문의하십시오.

(79서시3)

11. 종업원수, 월별 조업일수 및 노동부업

1. 사업주 및 부급가족 종사자 : 주당 일정한 작업(정일) 시간의 총이상 종사하나 일정한 금액을 받지 않는다.
 2. 이 고 용 : 상용, 임시 및 일용 종업원과 영가자, 단거류가자 및 파업중인 자도 포함하며 장기정근과 및 근로부자는 제외
 3. 영 산 종 업 원 : 생산에 직접되는 현장직업에 종사하는 자.
 4. 사 무 및 기타 종 업 원 : 기술직, 견습직, 시기적인 업무 등에 종사하는 자.
 5. 조 업 일 : 생산활동을 위하여 실제로 작업한 날을 말하며 휴업일이 아니더라도 기계고장, 경건 등으로 실제로 작업을 하지 않은 날은 제외한다.
 6. 노 동 부 업 시 간 : 전업종업원외의 1인당 세일 평균 조업한 시간을 분까지 작 월별로 기입한다.

구 분	월 별	★	합 계	1월	2월	3월	4월	5월	6월	7월	8월	9월	10월	11월	12월		
															계	남·여	
1. 사업주 및 부급가족 종사자		01															
2. 피고용자	① 생산 종업원	02															
	② 사무및기타종업원	03															
합 계		04															
3. 생산 종업원 월별 조업 일수		05															
4. 생산 종업원 1인당 노동부업시간		06		시간 분	시간 분	시간 분	시간 분	시간 분	시간 분	시간 분	시간 분	시간 분	시간 분	시간 분	시간 분	시간 분	시간 분

14. 연간 출하액 및 기타수입액

○ 금액은 내국소비세액(부가가치세·특별소비세 등)이 포함되지 않은 금액으로 기입한다.
 ○ 제품 출하액은 직접생산한 제품(원재료생산포함) 중에서 1년간에 출하한 금액을 기입한다.
 ○ 외상판매, 선운, 선출물, 사무용 및 급여용, 농림기업체의 타사업체에 투신으로 양도한 것도 포함하여 특히 화성품이 아닌 중간제품(반제품)이라도 그림액의 생산 공정이 종료되어 나온일액(종일기업포함)로 알고변경도 포함한다.
 ○ 수탁가공이라도 최종공정부분으로부터의 수탁일 경우에는 제품출하로 간주하여 조사한다.
 ○ 함액금액은 최종제품생산액 - 구입상대금액에

구 분	조	천억	백억	십억	억	천만	백만원
(1) 제 품 출 하 액 : 제품의 외형 매출금액 (16월의(1)품목별 제품출하액 합계와 일치)							
(2) 제 품 판 매 액 : 생산과정에서 나온 불량제품 및 제품들의 판매액							
(3) 수탁제조및수리수입액 : 수탁 생산하고 받은 가공임, 수리대금으로 받은 금액.							
합 계							[(1)+(2)+(3)]

16. 제품출하액 및 재고액의 품목별 내역

○ 출하액이 큰 품목부터 차례로 기입한다.
 ○ 품목분류번호, 품목명 및 수량 단위는 별제「산업 및 품목분류표」에 의한다.
 ○ 분류표에 없거나 구분하기 어려운 품목은 중앙 또는 사업체에서 사용하는 명칭과 수량 단위로 기입하고 필요란에 자세한 내용을 명기한다.
 ○ 출하가격은 단일 가격제품일 때에는 출하가격의 최저, 최고 가격을 기입하고 궁극이 다른 수종의 동일 제품일 때에는 최저단가인 궁극품의 출하가격
 가 최고단가인 궁극품의 출하가격을 수각 기입한다.
 ○ 비생산공정 부분으로부터 수탁생산하고 입식공료를 받은 경우에도 제품의 실제출하액으로 기입하고 필요란에 그 내용을 명기한다.
 ○ 최종제품생산액(외형매출금액)에 의하여 작성한다.

일련 번호	종 목 분 류 번 호	계 류 명	★	단 위	(1) 품 목 별 제 품 출 하 액					(2) 품 목 별 제 품 연							
					수	량	조	천억	백억	십억	억	천만	수	량	천억	백억	십억
01																	
02																	
03																	
04																	
05																	
06																	
07																	
08																	
09																	
10																	
11																	
12																	
13																	
14																	
15																	
99	합	계			× ×	× ×											

12. 연간급여액 ○외고용자에게 연간 지급한 모든 급여액으로서 월급도 지급한 것과 미지급금도 포함하여 모든 항목액(소득세, 저축등)을 공제하기 이전의 금액으로 기입한다. ○외제급과 장기 결산자 및 근무자에게 지급한 것은 제외한다.	구 분	전액	백	십	익	천	원
	① 생산 총액						
	② 사무 및 기타 종업원						
합 계							

13. 연간주요생산비	○1979년 1년간 생산을 위하여 사용(소비)한 비용 중 인건비를 제외한 생산비를 항목별로 구분하여 기입한다. ○자가 생산된 중간제품을 사용하여 최종제품을 생산한 경우에는 최초의 원재료만 기입한다. ○라 사업비에 원재료를 공급하고 위탁 제조시킨 경우에는 공급한 원재료도 (1)원재료비항에 포함한다. ○생산원 환제품과 투입된 원재료의 연쇄성에 유의하여 기입한다. ○동일 기업내 다사업비(공장)로부터 무상으로 양도받은 반제품의 금액도 합산 기입한다. ○14. 16항에서와 같이 미량공업 부문으로부터 수락생산을 한 경우 무상으로 공급받은 재료도 포함 기입한다.						
구 분	조	천원	백	십	익	천	원
(1) 원재료비: 생산에 실제 사용된 재료의 사용액으로서 부재료 및 보조재료도 포함							
(2) 연료비: 석유, 석탄 및 기타 연료							
(3) 구입전력비: 전기요금(사무실용 및 미량공업 포함)							
(4) 구입물자비: 생산에 사용된 모든 용수차 요금							
(5) 위탁생산비: 가공업(위탁생산)을 위해 제공한 원재료비는 (1)의 원재료비항에 합산							
(6) 수리유지비: 유형고정자산의 수리유지를 위하여 지출된 재 이용							
합 계							
	(1)+(2)+(3)+(4)+(5)+(6))						

15. 연초 연말 재고액	○연초재고액은 1979. 1. 1 현재로 연말재고액은 1979. 12. 31 현재로 소재장소에 관계없이 사업의 소유의 재고품을 전부 가격으로 기입한다. ○위락생산으로 인한 재고품은 포함하고 수락생산으로 인한 재고품은 제외하고 미량공업부문으로부터의 수락된 경우는 포함한다. ○재품의 연말 재고액은 16항의 (2)항의 합계와 일치하여야 한다.							
구 분	(1) 연 초 재 고 액				(2) 연 말 재 고 액			
	천원	백	십	익	천원	백	십	익
① 재 품								
② 반 제 품 및 재 공 품								
③ 원 재								
④ 연 료								
합 계								

연말재고액	미량공업허가제(천)
원	천원
백	
십	
익	
천	
원	

17. 유형고정자산	○신 구 허 목 액: 단련도 사용한 적이 없는 유형고정자산의 취득액 및 설치액 (취득으로부터 취득한 증고 취득액 포함) ○중 구 허 목 액: 신규이외의 증고자산 취득액 및 설치액 ○처분 및 손해액: 폐차, 양도 및 세의 등에 의한 처분 및 감소액 ○가 격 평 가: 장부가액에 의한 ○보 치의 신규취득액은 증고취득액항에 기재한다.															
구 분	취 득 액(연간)				[3]처분 및 손해액(연간)				[4]가가상각액(연간)				[5]연말총액			
	(1)신 구		(2)증 고													
	천원	백	십	익	천원	백	십	익	천원	백	십	익	천원	백	십	익
① 건물 및 구축물																
② 기계, 기구 및 장치																
③ 차량, 선박및운반구																
④ 토 지																
합 계																

18. 건설가계정	○건설가계정이란 건설중인 유형고정자산(건물)의 건설을 위한 투자지출이나 기계 설비등의 배입을(위하여 지출된 경비로서 환입에 이르기까지 잠정적으로 처리하는 계정을 말한다. ○건설가계정은 연도별 자본 형성을 파악하기 위한 것이므로 연말잔액을 기입하지 않도록 유의한다. ○연간 증가액이 연간 감소액보다 적은 경우에는 연간 증감액항에 △표시를 하고 그 차액을 기입한다.										
(1) 연 간 증 가 액	(2) 연 간 감 소 액	(3) 연 간 증 감 액((1)-(2))									
천원	백	십	익	천원	백	십	익	천원	백	십	익

① 파일지

다음 I 항목부터 VI 항목까지는 상공부와 중소기업진흥공단에서 상공시책 자료로 활용하기 위하여 설정한 항목이오니 정확히 작성하여 주시기 바랍니다. (문의전화 281-7011~83297)

I. 기술인력 고용상황 ○생산종업원: 11항(2)① 생산종업원 12월말 현재 실적 ○기술자: 정규이공예 출신자, 초급예 출신자 및 이와 동등한 자격으로 동일 직종에 5년이상 종사자의 일체와한 기술자, 기사1.2급 자격취득자 ○자격취득 기술종: 기능사 1.2급 및 기능사보이상의 자격취득자 ○일일가능종: 실업제외고 및 초급예출신자(중등교육과정포함) 수업을 요하는 직종에 1년이상 종사자 ○전수종: 수업을 요하는 직종에 1년이상 종사자												생산종업원 (1) 기술자 (2)기 능 공 (3) 견습공 (4)기 타					
II. 연간수출액 ○금액기준은 적정수출액의 경우 통관기준(F.O.B)가격으로, 간접수출인 경우 원화는 40% : 1로 환산하여 이관항목으로 기입한다. ○자기명치: 수출입업 허가 형태의 수출액(수출수입은 제외) ○취락수출: 수출입업 허가가 없는 형태의 허가업자를 통한 수출액 ○내국신용장: 내국 신용장(제2, 3급 신용장포함)에 의하여 다른 연에 수출용으로 공급하는 경우 ○인가공물기타: 내국신용장에 의하여 함은 모든수출액.												수출총액 (1)+(2)		(1)직 접 수 출 ①자기명치 ②취락수출		(2)간 접 수 출 ①내국신용장 ②인가공물기타	
III. 재무구조 ○총자산=총가산: 장부거래기준(장부가액이 없을 경우 79. 12. 31현재 시가에 의함) (1979. 12. 31현재) ○자기자본: 총입자본금수입이금(개인인정주 출자선-부채) ○은행차입금: 금융기관(담보의사, 모회회사, 중앙금융, 지방금융, 상호신용금고, 신용협동조합 등 제2, 3급출원본 제외)에서의 차입금 및 외국차입금의 금액을 말한다. ○기 타: 명칭의 미지급금, 제2, 3급출원본에서의 차입금 및 회사채(상환예정이 포함됨).												총 자 본 (1)+(2)		(1) 자기자본 합계 ①+②+③+④		(2) 타 인 자 본(부채) ①은행차입금 ②외국차입금 ③개인사채 ④기 타	
IV. 연간은행차입액 ○79년말 금융기관(제2, 3급출원본제외)에서차입한 자금및 외국차입액의 총액 ○용도별 구분은 차입당시 용도에 따라 구분한다.												연간은행차입액 (1)+(2)		용 도 별 구 분 (1) 운 전 자 금 (2) 시 설 자 금		V. 공해방지시설 ※ 해당란에 ○표 ○공해발생종류: 법정허용치 이상의 공해 배출에 한함(단, 허용치 미만은 ○표) ○공해방지시설: 유형적 공해방지시설물(유형고정자산)에 한함 ○공해방지시설부가액: 감가상각액을 차감한 79년말 현재의 장부 가액	
VI. 생산형태 ※ 주원 생산활동에 하나만 ○표 ○주원 생산: 타업체 또는 사용자로부터 주원에 의하여 내수용제품을 공급할 경우 ○수출용생산: 생산제품을 주로 수출용으로 공급할 경우												내수용생산 (1) 시장생산() (2) 주문생산() (3) 수출용생산()		(1) 공해발생 종 류 ①대 기() ②수 질() ③소 음() ④악 취() ⑤해당없다()		(2) 공해방지 시 설 ①전부있다() ②일부있다() ③없 다()	

적요: ○적자요인, 구분이 어려운 품목, 사업체 사용단위, 수탁생산의 경우 위탁 사업체명 등 참고사항을 구체적으로 기입한다.

조사표 작성근거 해당란에 ○표 (1)장 부() (2)일부기억() (3)기 역()											
조사에 관한 사항 ※ 합산조사여부를 해당란에 ○표하고 (2)의 경우에는 우측란에 합산된 사업체명, 소재지 및 출하액 구성비를 사업체(공장)별로 기입한다. (1) 본 공장분만 작성되었다. () (2) 다른 공장분도 포함해서 작성되었다() 면-				합산사업체(공장)명		소 재 지		출하액구성비(%)			
조사표작성년 월 일				신고자(담당자)소 속 및 성 명		조사담당자		구·시·군 확인자			
1980년 월 일				과 번		소속 성명		소속 성명			

본 조사는 지난 1년간(1979. 1. 1~12. 31)기업체의 고용, 급여, 출자, 채고, 생산 및 유형고정자산 등에 관한 사항을 결산자료에 의해 조사표작성하는 것입니다.

통계법 제8조 및 동9조의 규정에 따라 이 조사표에 기재되는 내용은 통계 목적에만 사용되며 그 이외의 용도에 사용되어서는 안 됩니다.

1979년

광공업통계조사표〔Ⅱ〕

— 본사(본점) 조사용 —

★란은 기입하지 않는다.

사 명 체 명 부 상			★	★	★	★
행정구역분류부호	일련번호(1)	사업체고유번호(2)	산 업 분 류	창 설 년	조 직 형 태	자 본 계 승
—		—				

1. 본사(본점)명 및 소재지

본 사 명 _____

대표자명 _____ 전화 _____ 국 _____

시·도 구·시·군 구·동·로·읍·면 가·동·리 번거의 _____

2. 소속모기업(그룹)명 ()

3. 창설 년 월 일 _____ 19 ____ 년 ____ 월 ____ 일

4. 결산기 (결산개월) _____ 월

5. 조직형태 해당란에 표시
(1)주식회사() (2)기타법인() (3)개업()

6. 자본금 또는 출자금(법인에 한함)

천원	백원	십원	원	천원	백만원

1979. 12. 31. 현재 불입이 완료된 금액

7. 종업원수 및 연간급여액

○종업원수에는 종업은 물론 상용, 임시 및 일교 종업원과 별가사, 단기휴가자 및 파업중인 자도 포함하며 장기결근자 및 군복무자는 제외하고 월별로 기입한다.

○연간급여액에는 종업원에게 연간 지급한 모든 급여액으로서 현물로 지급한 것과 미지급금도 포함하며 모든 분계액(소득세, 저축등)을 공제하기 이전의 금액으로 기입한다.
(퇴직금과 장기결근사 및 군복무자에게 지급한 것은 제외)

(1) 종업원 수											(2) 연 간 급여액								
합계	1월말	2월말	3월말	4월말	5월말	6월말	7월말	8월말	9월말	10월말	11월말	12월	월	날	액	십	억	단	백
												계	남	어					

경 제 기 획 원

※ 본 조사에 관한 문의사항은 조사통계국 (1215) 전화
(국) 74-8176, 75-7134, (국) 75-5371-3으로
문의하십시오.

8. 관할 사업체명부 및 사업내용 (1979. 12. 31 현재 명사·분류에 속하는 모든 사업체를 기입한다. ○정제
 ○분리의 수역부 또는 사업부나 영업부등에서 관할사업체(공장)외로 별도로 위치생산품의 관동을 하고 있음
 ○외·내국인과 다수합종하는 공동업에 관계없이 그 사업체의 1년간 총수입을 "억원"단위로 기입하되 1억원
 과 1.5억 원 미만은 "천만원" 단위로, "상업업 또는 관공업과외"인 경우에는 3개의 주요생산품명을 기

순번	관할사업체명	전화번호	소재지	종업원수 (명)	생
1					
2					
3					
4					
5					
6					
7					
8					
9					
10					
11					
12					
13					
14					
15					
16					
17					
18					
19					
합계	X X X X X X X X X X	X X X	X X X X X X X X X X X		X

9. 관할사업체의 공장별 조사표작성 가능여부

(1) 공장(사업체)에서만 가능하다. ()

(2) 분사에에서만 가능하다. ()

(3) 모두 다 가능하다. ()

(해당리케호):

11. 유형고정자산 (공공채권·증권도 포함한다. 제외된 것이 없는 유형고정자산의 취득 및 감치비(회계으로부터 취득한
 공금·리움액 포함) 100%의 전액취득액은 중·고위층에만 기입한다.
 중·고위층에는 장·외의 고정자산 취득 및 감치비
 시공비(해당·매각·상당 및 해해·모난 등에 의한 저물 및 감소액
 100% 전액)을 기재한다.)

순번	종류	관할사업체명		3. 서분별 순해액 (억 원)				4. 감가상각액 (억 원)				5. 연감총액				
		1. 1차	2. 2차	1	2	3	4	1	2	3	4	1	2	3	4	
1	토지															
2	건물															
3	기계·기구 및 장비															
4	자동차															
5	선박															
6	항공기															
7	기타															
합계																

산동 구분란에는 사업체의 해당 경제활동에 ○표한다.

여기도 하나의 관할사업체로 모아 본 항목을 기입한다.

단위는 1억원으로 기입한다.

이하 "기타"의 경우에는 해당경제활동의 내용을 기입한다. (예: 무역업, 도매업, 서비스업등)

경제활동구분	외형대출액과 기타수입총액				주요생산품명					
제조업	건설업	과점업	기타	천억	백억	십억	억원	(1)	(2)	(3)
× ×	× × ×	× × ×						× × ×	× × ×	× × ×

10. 원재료 및 연료재료 (분사·부집분에 한함)

○분사 계정에 속하는 원재료 및 연료의 연초 연말 재고액을 기입한다.
 ○연초 재고액은 1979. 1. 1 현재로, 연말재고액은 1979. 12. 31 현재로 기입한다.
 ○금액은 상부가격에 의하나 이에 의하기 어려울 때는 자자 시가로 평가한다.

① 연 초 재 고 액						② 연 말 재 고 액					
천억	백억	십억	억	천만	백만원	천억	백억	십억	억	천만	백만원

12. 건설가계정 (분사·부집분에 한함)

○건설가계정이란 건설중인 유형고정자산(건물등)의 건설을 위한 투자 지출이나 기지설비 등의 매입을 위하여 지출된 경비로서 완성 또는 도장에 이르기까지 잠정적으로 처리하는 계정을 말한다.
 ○건설가계정은 연도별 자본형성을 파악하기 위한 것이므로 연말 잔액을 기입하지 않도록 유의한다.
 ○연간 증가액이 연간 감소액보다 적은 경우에는 연간 증감액에 △표시를 하고 그 액을 기입한다.

①연 간 증 가 액				②연 간 감 소 액				③연 간 증 감 액(①-②)									
천억	백억	십억	억	천만	백만원	천억	백억	십억	억	천만	백만원	천억	백억	십억	억	천만	백만원

다음 I 항목부터 III항까지는 상공부와 중소기업진흥공단에서 상공시책 자료로 활용하기 위하여 실정한 항목이오니 정확히 작성하여 주시기 바랍니다. (부외전화 261-7011-8교 297)

I. 연간 수출액 수출액에 기준은 직접수출의 경우 FOB(포함)으로 간접수출의 경우 FOB(포함)으로 계산되며, 운송보험료는 운송업의 수출입업자(수출업)가 부담하며, 수출업 수탁수출업은 제외함. 회계수출: 수출입업자가 없는 업체도 저가업체로 포함 가능함. 내국인용 및 국내인용장 2, 3차 내국인용장 포함 안 함. 회계내국인용의 수출품으로 분류되는 경우 인정수출 기타 내국인용으로 인정되는 모든 수출액		수출종대 (1+2)		11 직 접 수 출				12 간 접 수 출							
				1 자기명의 수출액				2 내국인용산 수출액							
				1월	2월	3월	4월	5월	6월	7월	8월	9월	10월	11월	12월
II. 재무구조 총 자산 = 총 자산(총 자산이 기준)에 대한 비율이 없거나 100% 이하에 해당하면 1. 자기 자본: 총 자산(총 자산이 기준)에 대한 비율이 100% 이상인 경우, 총 자산 - 부채 (79, 12, 31 현재) 2. 은행차입금: 금융기관(상업회사, 모기업, 은행, 신용협동, 개발금융, 상호신용금회, 신용협동조합 등 제2, 3급)으로부터 제공받은 차입금 및 외국차주와의 차입금 3. 기타: 1) 담보차입금, 제2, 3급은행에서의 차입금 및 회사채(미상환액) 등이 포함된다.		총 자 본 (1+2)		자 기 자 본				인 자 본(부채)							
				1 자기자본				2 인자본(부채)							
				1월	2월	3월	4월	5월	6월	7월	8월	9월	10월	11월	12월
III. 연간은행차입액 1. 2000년 1월 1일 현재, 2000년 12월 31일 현재 2. 2000년 1월 1일 현재, 2000년 12월 31일 현재 3. 2000년 1월 1일 현재, 2000년 12월 31일 현재		연간은행차입액 (1+2)		1 은행차입액				2 신용협동조합 차입액							
				1 은행차입액				2 신용협동조합 차입액							
				1월	2월	3월	4월	5월	6월	7월	8월	9월	10월	11월	12월

적 요: (1) 합리성 (2) 합법성 (3) 투명성 (4) 객관성 (5) 정확성 (6) 신뢰성 (7) 일관성 (8) 타당성 (9) 적시성 (10) 유용성

조사에 관한 사항			
조사목적	조사대상	조사방법	조사기간
조사결과	조사내용	조사결과	조사결과
조사결과	조사내용	조사결과	조사결과

1979년 광공·농·통제조사및 중소기업실태조사
조사결과 요약표

행정구역번호	행정구역명
—	도 구·시·군 부·읍·면

작성과	①
-----	---

구분	사업체 별부상 일련 번호 (4자리)	산업분류	종업원수	연간급여액합계	생산비합계	연간출하액 및 기타수입액합계	연 초 재 고 액		연 말 재 고 액		연간수출액
							합 계	제품, 반제품재고용	합 계	제품, 반제품재고용	
기업 고유번호 (행정구역명)	기업 고유번호 (4자리)	기업 고유번호 (4자리)	기업 고유번호 (4자리)	기업 고유번호 (4자리)	기업 고유번호 (4자리)	기업 고유번호 (4자리)	기업 고유번호 (4자리)	기업 고유번호 (4자리)	기업 고유번호 (4자리)	기업 고유번호 (4자리)	기업 고유번호 (4자리)
합 계											
소 계											

경제기획원
(79서시8)

- (주) ① 사업체용 조사표 (I)에 한하여 사업체 명부상 일련번호 순으로 작성한다.
 ② 동·읍·면별(조사담당자별) 요약표...사업체 고유번호를, 일련번호란에는 사업체 명부상의 일련번호를 작자 기입.
 ③ 시·도, 구·시·군별 요약표...(행정구역명)란에는 동·읍·면 또는 구·시·군명용, 사업체 명부상 일련번호란에는 사업체수를 기입.
 ④ 종업원수란은 12월말 종업원수를 기입하는 것을 원칙으로 하되 연간변동이 많은 계절사업체들은 조업기간중 (조사대상) 평균인원으로 기입한다.

XIX. 1980年 鑛工業統計調査

1) TAPE DESIGN LAYOUT
(産業・品目・名簿MATCH)

업 무 명

MULTIPLE TAPE LAYOUT FORM

80 광공업통계 부호 4-1 구분 산업권

VOL
LBL

FILE
LBL

RL 800 BF

BS4000 MFS

TN: 5431	KEY		산 업 분 류	창 설 년	조 제 본 산 행 계 태 충 기	부지 및 건물면적			자 영			
	년 시 도	일 련 번 호				부 지 (평)	건 물 (평)	건물연면적 (평)	계	1월		
001~050	5	10	15	20	25	30	35	40	45	50		
	업 주 및 무 급 가 족 종 사 자											
	2월	3	4	5	6	7	8	9	10	11	12월 말	
											계	남 여
051~100	55	60	65	70	75	80	85	90	95	100		
	생 산 종 업 원 수											
	계	1월	2	3	4	5	6	7	8	9	10	11
101~150	5	10	15	20	25	30	35	40	45	50		
	12월 말		사 무 및 기 타 종 업 원 수									
	계	남 여	계	1월	2	3	4	5	6	7	8	9
151~200	55	60	65	70	75	80	85	90	95	100		
	생 산 종 업 원 월 별 조 업 일 수											
	10	11	12월 말			계	1월	2	3	4	5	6
			계	남	여							
201~250	5	10	15	20	25	30	35	40	45	50		

MULTIPLE TAPE LAYOUT FORM

부호 4-2 구분 VOL LBL FILE LBL RL BF BS MFS

	연 간 출 하 액 및 기 타						제 품 출 하 액	폐 품 관 매 익	수탁제조 및 수리수입액	내 국 소비세액
	7월	8	9	10	11	12월				
251~300	55	60	65	70	75	80	85	90	95	100
	수 입 액	연 간 급 여 액								
	합 계	급료 및 임금 (상여금제외)					상 여 금			
		생 산	사무및기타	합 계	생 산	사무·기타	합 계			
301~350	5	10	15	20	25	30	35	40	45	50
	연 간 주 요 생 산 비 (단위 : 만 원)									
	원재료비	연 료 비	구입전력비	구입용수비	위탁생산비	수리유지비	합 계			
351~400	55	60	65	70	75	80	85	90	95	100
	연 초 재 고 액						연 말			
	제 품	반 제 품 및 재 공 품	원 재료	연 료	합 계	제 품	반 제 품 및 재 공 품			
401~450	5	10	15	20	25	30	35	40	45	50
	재 고 액			유형고정자산 (연초현재액)						
	원재료	연 료	합 계	건물 및 구 축 물	기계기구 및 장 치	차량선박 및 운 반 구	토 지	합계		
451~500	55	60	65	70	75	80	85	90	95	100

MULTIPLE TAPE LAYOUT FORM

부호 4-3 구분 VOL LBL FILE LBL RL BF BS MFS

부호 4-3	구분	유형고정자산 (연간 재평가증가액)						유 형			
		합 계	건물 및 구 축 물	기계기구 및 장 치	차량선박 및 운 반 구	토 지	합 계	"	"		
501~550		5	10	15	20	25	30	35	40	45	50
	자 산 (연간 신규취득액)						유형자산 (연간 중고취득액)				
	"	"	"	"	"	"	"	"	"	"	"
551~600		55	60	65	70	75	80	85	90	95	100
	유 형 자 산 (연간처분 및 손해액)										
	"	"	"	"	"	"	"	"	"	"	"
601~650		5	10	15	20	25	30	35	40	45	50
	유 형 자 산 (연간 감가상각액)						유 형 자 산 (연 말				
	"	"	"	"	"	"	"	"	"	"	"
651~700		55	60	65	70	75	80	85	90	95	100
	총액)		건 설 가 계 정						자 본 금 또는 출 자 금		
	"	"	연간증가	연간감소	연말잔액	연간증감					
701~750		5	10	15	20	25	30	35	40	45	50

MULTIPLE TAPE LAYOUT FORM

부호 4-4	구분	VOL LBL	FILE LBL	RL	BF	BS	MFS		
평 균 종업원수	생 산 액	부 가 가 치	종 업 원 수 구 분 코 드	피 고 용 자 수		수 출 액	군 시 군 코 드	동 읍 면	공 관
				생 산	사 무				
751~800	55 60	65 70	75 80	85 90	95 100				
<p>※ BOX = Numeric Data 이며 나머지는 pack 상태임.</p> <p>※ 창설년 : 각 년도의 하위 2 Digit 예 : 1975 = 75</p>									
801~850	5 10	15 20	25 30	35 40	45 50				
851~900	55 60	65 70	75 80	85 90	95 100				
901~950	5 10	15 20	25 30	35 40	45 50				
951~1000	55 60	65 70	75 80	85 90	95 100				

업 무 명

MULTIPLE TAPE LAYOUT FORM

80 광공업통계 부호 1-1

구분 품목편

VOL
LBL

FILE
LBL

RL 100

BF 30

BS3000 MFS

TN: 3385	KEY		카드 번호	품목코드	단 위	제품출하액		제품수출액		
	년 시 도	일 련 번호				수 량	금 액	수 량	금 액	
001-050	5	10	15	20	25	30	35	40	45	50
	제품연말재고액		산 업 분 류	평 균 종 업 원 수	사 업 체 별 부 가 가 치	외고용자수		규 대 소 기 업 코 드		
	수 량	금 액				생 산	사 무			
051-100	55	60	65	70	75	80	85	90	95	100
<p>※ BOX = Numeric 상태이며 그의 Data 는 pack 상태임.</p>										
	5	10	15	20	25	30	35	40	45	50
	55	60	65	70	75	80	85	90	95	100
	5	10	15	20	25	30	35	40	45	50

MULTIPLE TAPE

업 무 명 80 광공업통계

부호 MATCH 구분

VOL
LBL

FILE
LBL

RL 950 BF

B:

1. VOL FILE RL BF BS MFS. SORT 1. MJ IN MI	TN: 4448 6250 BP1 950 × 4 = 3,800	년 시 도	사업체번호 도	산 업 분 류	창 설 년 도	조 직 년 도	자 본 총 액 증 가 기	부지 및 건물 (연) 면적		
								부 지 (평)	건 물 면 적 (평)	건 물 연 면 적 (평)
	001~100	5	10	15	20	25	30	35	40	
2. VOL FILE RL BF BS MFS. SORT 2. MJ IN MI	생 산 종 업									
	합계	1월	2	3	4	5	6	7	8	9
	101~200	5	10	15	20	25	30	35	40	
3. VOL FILE RL BF BS MFS. SORT 3. MJ IN MI	생 산 종 업									
	10	11	12월 말			합계	1월	2	3	4
			계	남	여					
201~300	5	10	15	20	25	30	35	40		
4. VOL FILE RL BF RS MFS. SORT 4. MJ IN MI	수입액		연간 급여액							
	합계		금로및임금 (상여금 제외)				상여			
			생산종업원	사무및기타	합계	생산종업원	사무및기			
301~400	5	10	15	20	25	30	35	40		
5. VOL FILE RL BF BS MFS. STOR 5. MJ IN MI	연 초 재 고 액									
	제 품	반제품및 재공품	원재료	연료	합계	제 품				
	401~500	5	10	15	20	25	30	35	40	

LAYOUT FORM

1983년 7월 일

S 3800 MFS

담당자 김 용 구

경제기획원조사통계국

자 영 업 주 및 무 급 가 족 종 사 자														
합계	1월	2	3	4	5	6	7	8	9	10	11	12월 말		
												계	남	여
45	50		55	60	65	70		75	80	85	90		95	100

원					사 무 및 기 타 종 업 원									
10	11	12월 말			합계	1월	2	3	4	5	6	7	8	9
		계	남	여										
45	50		55	60	65	70		75	80	85	90		95	100

원 월 별 조 업 일 수								연 간 출 하 액 및 기 타						
5	6	7	8	9	10	11	12	계 출하액	폐 품 판매액	수탁제조및 수리수입액	내 국 소비액			
45	50		55	60	65	70		75	80	85	90		95	100

연 간 주 요 생 산 비 (만 원)											
금		원재료비	연료비	구입전력비	구입용수비	위탁생산비	수리유지비	합계			
타	합계										
45	50	55	60	65	70	75	80	85	90	95	100

연 말 재 고 액					유 형 고 정 자 산 (연 초 현 재 액)						
반제품및 재공품	원재료	연료	합계	건물및 구축물	기계기구 및장치	차량선박 및운반구	토지	합			
45	50	55	60	65	70	75	80	85	90	95	100

MULTIPLE TAPE LABEL

업 무 명		80 부호 산업 2 구분		VOL LBL	FILE LBL	RL	BF	BS
1. VOL FILE RL BF BS MFS. SORT 1. MJ IN MI	유형 고정 자산 (연간재평가증가액)							
	계	건물 및 구축물	기계기구 및 장치	차량선박 및 운반구	토 지	합 계	건물 구축	
	501~600	5	10	15	20	25	30	35 40 4
2. VOL FILE RL BF BS MFS. SORT 2. MJ IN MI	유형 고정 자산 (연간처분 및 손해액)							
	합 계	건물 및 구축물	기계기구 및 장치	차량선박 및 운반구	토 지	합 계		
	601~700	5	10	15	20	25	30	35 40 4
3. VOL FILE RL BF BS MFS. SORT 3. MJ IN MI	총액)			건설 가 계 정				지 출
	토 지	합 계	연간증가액	연간감소액	연말잔액	연간증감		
	701~800	5	10	15	20	25	30	35 40 4
4. VOL FILE RL BF RS MFS. SORT 4. MJ IN MI	사 업 체 명 (한글)							
	IBM / DOS							
	801~900	5	10	15	20	25	30	35 40 4
5. VOL FILE RL BF BS MFS. STOR 5. MJ IN MI	시 군 (한글)				행정동 (한글)			
	901~1000	5	10	15	20	25	30	35 40 4

OUT FORM

19 년 월 일

s

담당자

경제기획원조사통계국

형고정자산 (연간신규취득액)					유형고정자산 (연간중고취득액)					
기계기구 및 장치	차량선박 및 운반구	토 지	합 계		건물 및 구축물	기계기구 및 장치	차량선박 및 운반구	토 지		
50	55	60	65	70	75	80	85	90	95	100
유형고정자산 (연간감가상각액)					유형고정자산 (연말)					
물 및 축물	기계기구 및 장치	차량선박 및 운반구	토 지	합 계	건물 및 구축물	기계기구 및 장치	차량선박 및 운반구	토 지		
50	55	60	65	70	75	80	85	90	95	100
금 평 균	종업원수	생산액	부가가치	종업원수	대소기업코드	피고용자수	수 출 액	행정구역	구 시 군	읍 면 동
50	55	60	65	70	75	80	85	90	95	100
대 표 자 명 (한글)	법정동코드	전 화		법 정 동 소 재 지				구		
		국	번 호	법 정 동 (한글)		번 지	호 수			
50	55	60	65	70	75	80	85	90	95	100
공 란										
50	55	60	65	70	75	80	85	90	95	100

MULTIPLE TAPE

업 무 명 80 광공업통계

부호 품목 구분 명부 MATCH VOL

FILE LBL RL 250 BF 15 B:

1. VOL FILE RL BF BS MFS. SORT	TN : 4029	년	G I		카 드 번 호	품 목 코 드	단 위	계 품 출 하		계 품 수 량
			시 도	사 업 체 No				수 량	금 액	
1. MJ - IN - MI -	001~100		5	10	15	20	25	30	35	40
2. VOL FILE RL BF BS MFS. SORT		행정구역	사 업 체 명 (한글)							
		구 시 군	읍 면 동	I B M / D O S						
2. MJ - IN - MI -	101~200		5	10	15	20	25	30	35	40
3. VOL FILE RL BF BS MFS. SORT		구 시 군							행 정	
		201~300	5	10	15	20	25	30	35	40
4. VOL FILE RL BF RS MFS. SORT										
		301~400	5	10	15	20	25	30	35	40
5. VOL FILE RL BF BS MFS. STOR										
		401~500	5	10	15	20	25	30	35	40

LAYOUT FORM

1985년 1월 일

33750 MFS

담당자 김 응 구

경제기획원조사통계국

수 출		연 말 재 고		산 업 코 드	사업체별 종업원수	사업체별 부가가치	사업체별 피고용자수		증 계 수 기 입 코 드 b		
금 액	수 량	금 액					생 산	사 무			
45	50	55	60	65	70	75	80	85	90	95	100

대 표 자 명 한 글		법 정 리 코 드	x	전 화		법 정 등 소 재 지					
				국	번 호	법	정	리	번 지	호 수	
45	50	55	60	65	70	75	80	85	90	95	100

동											
45	50	55	60	65	70	75	80	85	90	95	100

45	50	55	60	65	70	75	80	85	90	95	100
----	----	----	----	----	----	----	----	----	----	----	-----

45	50	55	60	65	70	75	80	85	90	95	100
----	----	----	----	----	----	----	----	----	----	----	-----

2) 符 號 一 覽 表

부 호 일 램 표

※ 내용심사시 부호의 기입은 조사표상의 ☆란에 한하여 기입하며
기타 사항은 확인 심사만 함.

1. 행정구역분류번호

- ① 사업체 명부상의 번호를 이기
- ② 7자리수 (0000-000)

2. 사업체 고유번호

- ① 사업체 명부상의 번호를 이기
- ② 7자리수 (00-0000)

3. 동태조사구 및사업체번호

- ① 사업체 명부상의 번호를 이기
- ② 5자리수 (00000)

4. 산업 분류

- ① 품목분류번호 검토후에 분류
- ② 5자리수 (세세분류)
- ③ I, II표 동일
- ④ 분류순서 : 대분류 → 중분류 → 소분류 → 세분류 → 세세분류
(산업 및 품목분류표 참조)

5. 창 설 년

- ① I표 (사업체)에서는 실제 설립
년을 기록하며 II표와 틀리는
경우도 있음.
- ② ☆란에는 설립년의 끝 두자리를
기입
- ③ 분류번호

1945년 이전	01
1946 ~ 1950	02
1951 ~ 1955	03
1956 ~ 1960	04
1961 ~ 1965	05
1966 ~ 1970	06
1971 ~ 1975	07
1976	08
1977	09
1978	10
1979	11
1980	12

6. 조직 형태

- ① I, II표 동일
- ② 분류번호
 - 주식회사 1
 - 기타법인 2
 - 개 인 3

7. 자본 계 층

- 10백만원 미만 1
- 10 ~ 49백만원 2
- 50 ~ 99백만원 3
- 100 ~ 499백만원 4
- 500 ~ 999백만원 5
- 1,000 ~ 4,999백만원 6
- 5,000 ~ 9,999백만원 7
- 10,000백만원 이상 8
- 자본금 0 0

8. 결 산 기

- ① 2자리수 (01,02, 12)

9. 부지 및 건물 연면적

- ① 부지 : 9 자리수
- ② 건물면적 : 9 자리수
- ③ 건물연면적 : 9 자리수

10. 종업원 수

- ① 월 별 5 자리수
- ② 합 계 6 자리수
- ③ 휴업한달 공 란

11. 종업원 규모

- ① 5 ~ 9인 1
- ② 10 ~ 19 2
- ③ 20 ~ 49 3
- ④ 50 ~ 99 4
- ⑤ 100 ~ 199 5
- ⑥ 200 ~ 299 6
- ⑦ 300 ~ 499 7
- ⑧ 500인 이상 8

12. 월별조업일수

- ① 월별조업일수 2 자리수
- ② 합 계 3 자리수

13. 품 목분 류

- ① 품목분류번호 8 자리수
- ② 수량단위 (☆) 2 자리수
- ③ 수량 11 자리수

14. 조사표 작성근거

- ① 장 부 1

- ② 일부기역 2
- ③ 기 역 3

15. 조사표구분

- 1=조사표〔Ⅰ〕
- 2=조사표〔Ⅱ〕
- 3=조사표〔Ⅰ, Ⅱ〕

16. 사업체 유고사항 부호

- 1. 조 사
- 2. 처리유보
- 21. 조사누락
- 22. 4인
- 23. 타업체에 합산

17. 단 위 부 호

(무 계)	
<i>g</i>	01
<i>kg</i>	02
M/T	03
G/T	04
S/T	05
(부 피)	
<i>l</i>	11
<i>kl</i>	12
<i>m²</i>	13
(길이 및 넓이)	
<i>m</i>	21
<i>m/ply</i>	22
1,000ply.....	23
<i>m²</i>	24
1,000 <i>m²</i>	25

(기 타)	
매 (枚)	30
100매	31
속 (束, 100장).....	32
짝 (2,000매)	33
짝 (2,000마리).....	34
대 (袋, 臺)	35
본 (本)	36
1,000본(本)	37
1,000부(部)	38
족 (足)	39
착 (着)	40
조 (組)	41
개 (個)	42
권 (卷)	43
권 (2,000매)	44

- 24. 신규 (조사실시년도 설립)
- 25. 휴업
- 26. 폐업
- 27. 신규 (확인결과 명부 정리시)
- 29. 기타
- 3. 소 멸
- 31. 전출
- 32. 폐업 (확정)
- 39. 기타 (4인미만 포함)

- ※ 1. 조사된 사업체는 유고사항 부호를 기입치 아니함.
- 2. 확인결과 명부정리시에는 22, 27, 31 ~ 39 해당부호만을 기입함.

연 (連).....	45
상자 (箱子, C/S) ..	46
량 (輛).....	47
타 (打).....	48
갑 (匣).....	49
1,000갑	50
정	51
(마력)	52
K. V. A	53
M. F	54
쌍	55
장	56
회선 (回線)	57
1,000매 (枚).....	58
1,000족 (足).....	59
1,000개 (個).....	60
1,000조 (組).....	61
1,000타 (打).....	62
※	99

3) 記號別 電算内檢 要領

전 산 내 검 요 령 서

전산 내검시 유의사항 및 본 전산내검사항을 참조하여 전산내검한다.

AA : 5.15.17항

1980 창설이면 15항 (1) 연초재고액과 17항 (1) 유형고정자산 연초 현재액이 없으며 17항 (3) 신규나 (4) 중고취득액이 있어야 한다.

AB : 6.8.11항

조직형태가 (1) 주식회사 (2) 기타법인이면 8항의 자본금은 있어야 하며 11항의 (1) 자영업주 및 무급가족종사자는 없어야 한다.

AC : 6.8.11항

조직형태가 개인(3)이면 8항의 자본금이 없어야 하며 11항의 자영업주 및 무급가족종사자가 있어야 한다.

AD : 8항

자본금과 자본계총 부호는 일치하여야 한다.

BB : 17, 18 항

17항의 유형고정자산중 토지를 제외한 신규 및 중고취득액의 합계액은
18항의 건설가계정 연간 감소액보다 크거나 같아야 한다.

BC : 17 항

17항 유형고정자산은 (1) 연초현재액 + (2) 연간 재평가증가액
+ (3) 연간 신규취득액 + (4) 연간 중고취득액 - (5) 연간처분 및
손해액 - (6) 연간감가상각액 = 연말총액의 등식관계가 성립되어야
한다.

EA : 11, 12 항

휴업한 월을 감안한 11항의 생산종업원 1인당 평균 월간급여액
[12항 (1) 급여 및 임금 + (2) 상여금]이 3만원이상 40만원이
하이어야 한다.

EB : 11, 12 항

휴업한 월을 감안한 11항의 사무 및 기타종업원 1인당 평균 월간
급여액 [12항 (1) 급여 및 임금 + (2) 상여금]이 3만원이상 40만
원이하이어야 한다.

G : 11 항

11 항에서 월별로 조업일수가 없으면 월말 생산종업원수도 없어야 하며, 월별 조업일수가 있으면 월말 생산종업원수도 있어야 한다(단, 생산종업원이 없을 때에는 사무 및 기타 종업원에 관하여 check).

FA : 12 항 (2)

12 항(2) 생산종업원의 상여금은 (1) 생산종업원의 급료 및 임금보다 적어야 한다.

FB : 12 항 (2)

사무 및 기타종업원의 상여금은 (1) 사무 및 기타종업원의 임금보다 적어야 한다.

ZD : 14, 15 항

14 항 (1) 제품출하액 + 15 항 (2)의 ① 제품연말재고액 \geq 15 항 (1)의 ① 제품연초재고액의 부등식 관계가 성립하여야 한다.

JA : 16 항

16 항 (1) 품목별 제품출하액 \geq 16 항 (2) 품목별 제품수출액의 부등식 관계가 성립하여야 한다.

JB : 16 항

16 항 (1) 품목별 제품출하수량 \geq 16 항 (2) 품목별 제품수출수량의 부등식 관계가 성립하여야 한다.

KK : 14, 16 항

14 항 (1)이 0이 아니면서 16 항이 누락되어서는 안된다.

KG : 14 항의 (4)

14 항의 (4) 내국소비세액은 14 항 합계액의 50% 이내이어야 한다.

NURAC : 5, 6, 11, 12, 13, 14, 17의 (7)항이 누락되어서는 안된다.

※ : 11, 12, 13, 14, 15, 16, 17항 각각의 합계는 그 내역과 일치하여야 한다.

HA : 12, 13, 14, 15 항

14 항 (1) + (2) + (3) + 15 항 (2)의 ① + ② \geq 12 항 (1) 합계 + (2) 합계 + 13 항 합계 + 15 항 (1)의 ① + ②의 부등식 관계가 성립하여야 한다(단, 14 항 (1) (2) (3)의 합계액이 1억원 미만으로서 적자율이 5%미만일 때는 check ok)

HB : 13, 14 항

14 항 (1) 제품출하액이 있으면 반드시 13 항의 연간주요생산비중 (1)의 원재료비가 있어야 한다(산업의 29011-4, 342는 check ok).

HF : 14, 15, 16 항

14 항중 (1)의 제품출하액이 0이고 14 항 (3)의 수탁제조 및 수리수입액이 기록된 경우는 수탁제조업이므로 제품의 연초 연말재고액(15 항 (1)과 (2)의 ①)과 16 항의 품목별 제품출하액 수출액 및 재고액이 모두 없어야 한다.

ZA : 14, 16 항

14 항의 (1) 제품출하액은 16 항의 (1)의 품목별 제품연간출하액 합계와 일치해야 한다.

ZB : 15, 16 항

제품의 연말재고액(15 항 (2)의 ①)과 16 항의 (3) 품목별 제품 연말재고액 합계가 일치하여야 한다.

#

① 시·도 부호는 11, 21, 31~39이내이어야 한다.

- ② 사업체번호는 11 - ?, 21 - ?, 31 - ?, ~ 39 - ?이내이어야 한다(사업체번호는 추후 결정).
- ③ 16항 최다제품출하액 품명의 산업분류(동일 세세분류의 합계)와 사업체의 산업분류가 일치하여야 한다.
- ④ 창설년은 20 ~ 79이내이어야 한다.
- ⑤ 조직형태는 1 ~ 3이내이어야 한다.
- ⑥ 자본계층은 1 ~ 8이내이어야 한다.
- ⑦ 결산기는 01 ~ 12이내이어야 한다.
- ⑧ 자본금은 20,000백만원이내이어야 한다.
- ⑨ 제조업의 부지면적은 3 ~ 100,000평이내이어야 한다.
(단, 광업은 있으나 없으나 check OK)
- ⑩ 제조업의 건물면적은 3 ~ 100,000평이내이어야 한다.
(단, 광업은 있으나 없으나 check OK)
- ⑪ 제조업의 건물 연면적은 3 ~ 100,000평이내이어야 한다.
(단, 광업은 있으나 없으나 check OK)
- ⑫ 수량단위부호가 99가 아니면서 금액만 있고 수량이 0이어서는 안된다(단, 수량단위부호가 99이면 수량이 있으나 없으나 OK처리).
- ⑬ 16항 품목별 내역에서 수량이 0이 아니면서 금액이 0이어서는 안된다.
- ⑭ 품목별 단가는 10 ~ 5,000,000원이내이어야 한다.
(단위부호가 99일 때는 check OK한다)
- ⑮ 11항의 월별 조업일수중 1월(31일), 2월(29일), 3월(31일), 4월(30일), 5월(31일), 6월(30일), 7월(31일), 8월

(31 일), 9 월 (30 일), 10 월 (31 일), 11 월 (30 일), 12 월 (31 일)이내이어야 한다.

⑮ 17 항 토지는 신규취득액 및 감가상각액이 없어야 한다.

⑯ 18 항의 (4) 건설가계정 연감증감〔(1) - (2)〕를 검산하되 (2)가 많은 경우는 금액앞에 “ - ” 표시한다.

⑰ 19 항 조사표 작성근거는 1 ~ 3이내이어야 한다.

⑱ 16 항의 품목별 내역에서 카드번호가 중복되거나 중간 번호가 누락되어서는 안된다.

㉑ 품목 및 단위부호는 master file 과 일치하여야 한다.

㉒ 산업분류는 주요생산품 및 생산공정과 16 항의 제품출하액 및 재고액의 품목별 내역중 출하액이 그 사업체의 총출하액의 50% 이상의 품목분류번호(8 자리 숫자)에서 끝에서 3 자리 번호를 제외한 5 자리 숫자를 삽입한다.

50% 이상되는 품목이 없는 경우에는 앞의 5 단위 숫자만 가지고 동류의 것을 합하여 결정하고 이 경우에도 해당없을 때에는 4 자리 숫자로 결정한 후에 4 자리 숫자중에서 비중이 큰 5 자리 숫자를 그 사업체의 산업분류로 한다.

기호별착오처리요령 (심사계)

전산내검사항 및 전산내검결과 심사시 유의사항을 참조하여 아래와 같이 조치한다.

AA

- ① 창설년도가 80년이 확실한가를 우선확인하여 착오인 것을 창설년도를 일치정정한다.
- ② 80년 창설이 확실하면서 유형고정자산 취득이 없으면 확인 기입한다.

AB

- ① 6항의 조직형태와 1항의 사업체명, 2항의 본사명을 확인하여 착오인 것은 조직형태부호를 정정한다.
- ② 주식 혹은 기타 법인조직이 확실하면 8항의 자본금과 11항의 사업주 및 무급가족종사자를 검토하여
 - ㉠ 두항목이 모두 있으면 11항의 사업주 및 무급가족종사자를 삭제하고 합계란도 수정한다.
 - ㉡ 기타 법인으로서 전매청, 재단법인, 사단법인, 학교법인, 농업협동조합, 수산업협동조합 산하 사업체인 경우는 자본금이 없을 수 있으므로 OK처리한다.
 - ㉢ 자본금이 없는 경우에는 확인 기입한다.

AC

- ① 1항의 사업체명 2항 본사명을 확인하여 6항의 조직형태가 착오인 것은 조직형태 부호를 정정한다.
- ② 개인조직이 확실하면 8항의 자본금과 11항의 사업주 및 무급가족종사자를 검토하여
 - ㉠ 두 항목이 모두 있으면 자본금과 자본계층 code 삭제한다.
 - ㉡ 두 항목이 모두 없으면 11항의 조업일수가 있는 월말에만 사업주 및 무급가족종사자 1명을 기입하되 12월말은 남자란에 기입한 후 합계란 수정한다.

AD

부호기입일람표에 의한 자본계층 부호를 8항의 자본금과 대조하여 정정 기입한다.

BB

차액이 1억원이상이면 확인 수정하고 차액이 1억원미만이면 유형고정자산 취득액을 건설가계정 연간감소액으로 이기 수정하고 연간증감을 수정한다.

BC

타당성을 검토하여 확인 수정한다.

EA

- ① 생산종업원수는 있으나 생산종업원 급여액은 없고 사무 및 기타종업원 급여액이 기록된 경우 사무종업원 급여액을 삭제하여 생산종업원 급여액에 이기한다.
- ② 11항의 피고용자란 어느 곳에도 종업원수가 없으나 생산종업원 급여액이 있으면 재조사 기록 처리한다.
- ③ 11항의 피고용자란 ① ②에 모두 종업원수가 있으나 생산종업원 급여액이 없거나 11항의 생산종업원은 있으나 12항의 연간급여액이 전혀 없으면 재조사 기록 처리한다.
- ④ 하한선 3만원에 미달하거나 상한선 40만원을 초과하는 경우
 - ㉠ 생산종업원과 사무 및 기타종업원의 급여액이 바뀌어 기록되지 않았는지 검토한다.
 - ㉡ 11항의 월별 조업일수란을 검토하여 휴업한 달이나 20일 미만의 조업일이 있으면 이를 참작하여 타당성을 검토한다.
(예, 평균급여액이 3만원이더라도 매월 15일 미만 조업이면 타당처리)

EB

EA에 준한다.

G

타당성을 검토하여 조업일수를 삽입하거나 종업원수를 삭제한다.

FA

생산종업원의 급여 및 임금보다 상여금이 많을 경우는 서로 바꾸어 기록되지 않았는가를 검토하고 확인하여 정정한다.

FB

FA에 준한다.

HA

① 다음의 경우에는 OK 처리한다.

- ㉠ 적요란에 합리적인 적자사유가 기재되어 있는 경우
- ㉡ 비료제조업 (35121-4) 과 같이 정부보조로 적자를 보전하는 경우
- ㉢ 연간출하액이 1억원미만으로서 적자폭이 연간급여 + 주요생산비
합계액의 10% 미만의 경우

② ㉠ ㉡ ㉢외의 경우에는 확인 처리한다.

HB

제품출하액이 있으면서 원재료비가 없을 경우에는 확인한다.

(단, 29011-4,342 산업인 경우에는 OK 처리한다)

HF

타당성을 검토하여 14항 (3) 수탁제조 수리수입액을 (1) 제품출하액으로
이기하거나 15항 ① 제품 연초 연말재고액과 16항을 모두 삭제한다.

EA

- ① 16항의 합계액은 전산에 의하여 삼입하였으므로 반드시 품목별 내
역의 천공착오나 중복기입 등의 착오가 없는지 확인한 다음 이상
이 없을 때에는 14항의 (1) 제품출하액을 16항과 일치 수정한다.
- ② 차액이 1억원 이상이거나 1억원 미만으로서 차액이 1천만원을
초과하는 경우에는 확인 처리한다.

ZB

- ① ZA의 조치방법에 준한다.

ZD

확인수정한다.

JA

확인수정한다.

JB

확인수정한다.

KK

확인수정한다.

KG

14 항의 (4) 내국소비세액이 14 항 합계액의 50% 이상일 경우는 “산업 및 품목분류표”의 부록을 참조하여 특별소비세, 주세 해당품목일 경우는 타당성을 검토하고 기타의 경우는 확인 수정한다.

NURAC

① 조사표상의 누락여부를 확인하여 누락인 경우는 확인 기입한다.

*

① 천공착오 여부를 확인한다.

#

① 조업일수가 각월의 최대일수를 초과하는 때에는

㉞ 1,3,5,7,8,10,12월은 30일

- ㉞ 2월은 28일
- ㉟ 4,6,9,11월은 29일로 수정한다.
- ② 산업 및 품목분류와 수량단위는 지정분류 및 단위로 확인 수정하고 수량은 환산 정정한다.
- ③ 부지 또는 건물(연)면적이 누락이더라도 타당한 사유가 있거나 해태제조업, 멸치 건조업인 경우에는 OK 처리한다.

특수품목은 다음에 지정하는 품목으로 합계한다.

특수 품목	→ 지정 품목	비 고
32129100	32129919	① 특수품목의 번호 및 명칭도 프린트하지 않음 ② 수량은 합계액 ③ 산업중 38298은 → 38299로 품목 요령과 동일하게 함.
32401211	32401212	
35292111	35299939	
112		
113		
211		
212		
213		
219		
311		
312		
313		
35301211	35301213	
212		
38112117	38112119	
38298100	38299919	
200		
900		
38323311	38323319	
312		

특수 품목	→ 지정 품목	비 고
38323313		
38329111	38329919	
112		
113		
38412600	38412700	
38450100	38490300	
200		
300		
511		
513		
612		
38450613	38490300	
614		
615		
711		
712		
911		
912		
35111313	35111213	

(7) 품목편에서 수량단위가 “※”인 것은 수량을 삭제하고(대부분 없음) 빈자리에는 “-”표를 한다.

(8) III-3 표에서 연 사업체수가 1개뿐인 것은 출하량 및 금액을 삭제하고 빈자리에는 “ E ” 표시를 한다.

(단, 연 사업체수는 프린트함)

(9) 전국편의 세세분류별 내역에서 사업체가 1개뿐인 세분류 (4 digit) 또는 세세분류 (5 digit) 의 해당 수기대신에 “ × ” 표시를 하며(단 사업체수는 프린트) 그 해당수치는 다른 세분류 또는 세세분류에 포함 작성하되 포함하여야 할 산업분류는 산업과에서 별도 지정한다. 또한 포함시킨 세분류 또는 세세분류는 해당표의 수치가 들어가는 맨 첫란에 ☆표시를 한다.

(10) 지역편에서 한개의 시·도에 1개의 사업체만 있을 경우

㊸ 한 중분류 (2 digit) 내에 사업체가 1개뿐인 시·도가 1개일때 해당 시·도의 수치를 삭제하고 빈자리에 “ 0 ” 표시를 하며 그 해당 수치는 인접도에 합산하고 그 인접도 앞에 ☆표시를 한다.

(보 기)

서울특별시 ↔ 경기도, 부산직할시 ↔ 경상남도,

강원도 ↔ 경기도, 충청북도 ↔ 충청남도,

전라북도 ↔ 전라남도, 경상북도 ↔ 경상남도

(단, 합산할 인접도의 수치가 없을 때는 또 다른 인접도에 합산)

㊹ 한 중분류내에 사업체가 1개뿐인 시·도가 2개 이상일 때는 해당 시·도의 수치를 삭제하고 빈자리에 “ E ” 표시를 한다. 또한 합산된 인접도 앞에는 역시 ☆표시를 한다.

(11) 311, 312는 한개의 소분류로 간주하여 집계한다.

(12) 단위 미만은 “ 0 ”으로 프린트

(13) 「 79년 광업공통계조사보고서 」 및 「 품목분류표 」 등을 참고한다.

사. 용어의 정의 및 산식

1) 생산액 = 출하액 (합계) + 연말재고액 (제품 + 반제품 및 재공품)
- 연초재고액 (제품 + 반제품 및 재공품)

2) 부가가치 = 생산액 - 생산비

3) 재고증감액 = 연말재고 - 연초재고 (합계 개념)

4) 생산액 · 부가가치 · 재고증감액 · 유형고정자산 · 건설가계정 증감, 내국 소비세액 사용시는 “ - ”가 있을 수 있으므로 제표시 유의한다.

5) 부가가치율(%) = 부가가치 ÷ 생산액 × 100

6) 원재료투입율(%) = 원재료비 ÷ 생산액 × 100

7) 비전년증감율(%) = 비교치 ÷ 기준치 × 100 - 100

8) 구 성 비(%) = 비교치 ÷ 기준치 × 100

9) 지 수(%) = 비교치 ÷ 기준치 × 100

10) 조업기간중 평균피고용자수 =

$$\frac{\langle \text{생산종업원} + \text{사무종업원} \rangle 1 \sim 12 \text{월의 합계}}{\langle 12 - \text{휴업월수} \rangle}$$

11) 조업기간중 평균종업원수 = 조업기간중 평균피고용자수

$$+ \frac{\text{사업주 및 무급가족종사자 (1 \sim 12 \text{월의 계관})}}{\langle 12 - \text{휴업월수} \rangle}$$

12) 유형고정자산에 관한 표중 증고취득액은 토지를 제외한 연후의 합계액을 사용토록 한다.

13) 사업체당 및 종업원 1인당 표는 다음 산식에 의거 집계한다.

㉑ 사업체당표 : 종업원 규모 및 산업세세분류별 총괄에서 종업원수, 출하액, 생산액, 부가가치, 재고증감액 / 사업체수

㉒ 종업원 1인당표 : 종업원 규모 및 산업세세분류별 총괄에서 출하액, 생산액, 부가가치 / 평균 종업원수

단, 1인당 급여는 다음식에 의하여 집계한다.

1개월 휴업 : 급여액 $(1 + \frac{1}{11})$ / 평균피고용자수

2개월 휴업 : 급여액 $(1 + \frac{1}{5})$ / 평균피고용자수

3개월 휴업 : 급여액 $(1 + \frac{1}{3})$ / 평균피고용자수

4개월 휴업 : 급여액 $(1 + \frac{1}{2})$ / 평균피고용자수

5개월 휴업 : 급여액 $(1 + \frac{5}{9})$ / 평균피고용자수

6개월 휴업 : 급여액 $(1 + 1)$ / 평균피고용자수

7개월 휴업 : 급여액 $(1 + \frac{7}{5})$ / 평균피고용자수

8개월 휴업 : 급여액 $(1 + 2)$ / 평균피고용자수

9개월 휴업 : 급여액 $(1 + 3)$ / 평균피고용자수

10개월 휴업 : 급여액 $(1 + 5)$ / 평균피고용자수

11개월 휴업 : 급여액 $(1 + 11)$ / 평균피고용자수

휴업일이 없을시는 급여액 / 평균피고용자수

14) 유형고정자산 취득액 = 신규취득액 + 중고취득액 (토지취득액 포함)

15) 부지 및 건물(연)면적의 평수는 「천㎡」로 환산하여야 한다.

$$\text{공 식 } \frac{\text{평수} \times 3.3058}{1.000} \text{ ≙ 천㎡ (사사오입)}$$

사. 기타 자세한 사항은 산업과 자료처리 담당과 협의하여 처리한다.

단 위 일 랑 표

부호	한 글	영 문	부호	한 글	영 문
01	그 램	G	39	족	PR
02	킬 로 그 램	KG	40	착	NO
03	매 트 렉 톤	MT	41	조	ST
04	그 로 스 톤	GT	42	개	NO
05	쇼 트 톤	ST	43	권	NO
			44	권 (이천매)	TTH
11	리 터	L	45	연	RM
12	킬 로 리 터	KL	46	상 자	CS
13	입 방 미 터	CM	47	량	NO
			48	타	DZ
21	미 터	M	49	갑	BX
22	미 터 플 라이	MPLY	50	천 갑	THBX
23	천 플 라이	TH.PLY	51	정	CH
24	제 곱 미 터	SM	52	마 력	HP
25	천 제 곱 미 터	TH.SM	53	—	KVA
			54	—	M F
30	매	NO	55	쌍	PR
31	백 매	HNO	56	장	SH
32	속 (백 장)	HNO	57	회 선	CI
33	짜 (이천매)	TTH	58	천 매	THNO
34	짜 (이천미리)	TTH	59	천 족	THPR
35	대	NO	60	천 개	THNO
36	본	NO	61	천 조	THST
37	천 본	THNO	62	천 타	THDZ
38	천 부	THNO	99	※	N.EC

주 : 결과표 제표시 수량의 단위는 부호를 표시한 영자 또는 한글자로 교환 프린트한다.

4) 調 査 票 (I)

본 조사는 지난 1년간(1980. 1. 1~12. 31) 기업체의 노동, 급여, 투자, 생산, 판매 및 수출고액사업장에 관한 사업을 결정하도록 하는 조사로서 하는 것입니다.

통계법의 규정에 따라 이 조사표에 기재된 내용은 통계목적에만 사용되며 그 이외의 용도에 사용되는 한편, 회위자를 징수할 때에는 이항을 받게 됩니다.

1980년

광공업 통계 조사표 (I)

- 사업체(공장) 조사용 -

○본 조사표는 전수부 3일 이내에 직접 작성하여 소재지 관할 동·읍·면사무소에 제출하여야 합니다. 다만 본사의외의 연락 등으로 3일 이내에 제출이 곤란한 경우에는 관할 조사담당 동·읍·면직원에 그 사유를 연락한 후 10일 이내에 제출하여야 합니다.
 ○본 조사표는 사업체(공장)별로 작성하여야 합니다. 다만, 사업체에서의 직접 작성에 관한 사항 작성할 경우에는 공장별로 구분 작성하여 공장 소재지 관할 동·읍·면사무소에 제출하여야 합니다.
 ○16항을 작성할 때는 관할 동·읍·면 조사 담당자에게 문의하여 항목분류번호 및 계층명(신인, 일반, 중소기업)과 기타 일차적 분류를 하여야 합니다.

★ 칸은 기입하지 않는다.

사 명 비 명 부 상		★	★	★	★
생산구역분류부호	업종번호(1)	사업체고유번호(2)	소재번호(3)	산업분류	경선년
1. 공장(사업체)명 및 소재지		동명(지역명)명 대표지명 _____ 선화 국 _____ 번 시·도 _____ 구·시·군 _____ 구·동·로·읍·면 _____ 가·동·리 _____ 번지 _____			
2. 본사(본점)명 및 소재지 ※ 해당란에 표 1) 본사가 별도 없다()면 본사를 작성 2) 본사가 별도 있다()면 본인을 기재 본사(본점)명 _____ 대표자명 _____ 선화 국 _____ 번 시·도 _____ 구·시·군 _____ 구·동·로·읍·면 _____ 가·동·리 _____		3. 동일기업내 타공장(사업체)명 및 소재지 동일기업내의 공장이 2개이상 있다면 이 공장 이외의 다른 공장명 및 소재지를 기입한다. 동 일 기 업 내 타 공 장 명 소재지 시·도 _____ 구·시·군 _____ 구·동·로·읍·면 _____ 가·동·리 _____ 번지 _____			
4. 소속모기업(그룹)명 _____)					
5. 창설 년월일 _____ 년 _____ 월 _____ 일					
6. 조직형태 ※ 해당란에 표 1) 주식회사() 2) 기타법인() 3) 개인()					
7. 결 산 기 (결산 마감일) _____ 일					
8. 자본금 또는 출자금 (법인에 한함) 1980. 12. 31 현재 불입액 원액		9. 부지및 건물(연·면적) (제조업에 한함) ① 비업무용 부지(건물은 제외) (단일주택 임대용 토지와 건물은 제외하고 임대사용중인것은 포함) 1) 부 지 면적 _____ 평() 2) 건 물 면적 _____ 평() 3) 건 물 연면적 _____ 평()			
10. 주요생산품명 및 생산공정 1) 주요 생산품명 ① 2) 주요 생산품명 ② 3) 생산 공정 ③ 생산과정에의 공정 → ④ _____ → ⑤ _____ → ⑥ _____					

경 제 기 획 원

※ 본 조식에 관한 문의사항은 조사통계국 산업동태과 (전화: 2577, 70-2578 (교): 75-5371~5 및 각 지방통계사무소의 기술·조사연구기관 통계담당직원에게 문의하십시오. (전화: 80-1141)

11. 종업원수 및 월별 조업일수		비고: 1. 종업원수란 사업장내에 종업원으로 근무하고 있는 자의 수를 말하며, 계약직 포함한다. 2. 월별 조업일수는 종업원 1인당 월평균 조업일수(연간조업일수/12)를 말한다. 3. 월별 조업일수란 사업장내에 종업원으로 근무하고 있는 자의 수를 말하며, 계약직 포함한다. 4. 월별 조업일수란 사업장내에 종업원으로 근무하고 있는 자의 수를 말하며, 계약직 포함한다. 5. 월별 조업일수란 사업장내에 종업원으로 근무하고 있는 자의 수를 말하며, 계약직 포함한다.														
구분	연월	★	인원	월별 조업일수											평균 종업원 인수	
				1	2	3	4	5	6	7	8	9	10	11		12
				1월	2월	3월	4월	5월	6월	7월	8월	9월	10월	11월	12월	
1. 사업장수 및 동원자수 총계	01															
2. 사업장별	1. 병점	02														
	2. 사무법인(종합법인)	03														
합계		04														
3. 종업원 총인원	05															

14. 연간 출하액 및 기타수입액		비고: 1. 제품 출하액은 사업장내에 제품(화학제품) 중에서 1990년 1년내에 출하한 금액을 가산한다. 2. 수출액, 전분, 전분물, 사탕물 및 감미료, 동업기업체의 타기업체의 부속으로 생산된 것도 포함하여 총액(출하액)이 아닌 중간제품(1단계)을 가산한다. 3. 수출액의 명세는 국외로 수출된 금액(당시 환율)로 환산한다. 4. 수출액(수출액)은 국외로 수출된 금액(당시 환율)로 환산한다. 5. 기타수입이란, 제품 출하액 이외의 수입(판매)을 말한다. 6. 기타수입은 국외로 수입된 금액(당시 환율)로 환산한다. 7. 기타수입(판매)은 국외로 수입된 금액(당시 환율)로 환산한다. 8. 기타수입(판매)은 국외로 수입된 금액(당시 환율)로 환산한다. 9. 기타수입(판매)은 국외로 수입된 금액(당시 환율)로 환산한다. 10. 기타수입(판매)은 국외로 수입된 금액(당시 환율)로 환산한다.														
구분	연월	연간 출하액 및 기타수입액														
		1	2	3	4	5	6	7	8	9	10	11	12			
1. 제품 출하액	01															
2. 기타수입액	02															
합계		03														

16. 제품출하액 및 재고액의 품목별 내역		비고: 1. 제품출하액이란, 사업장내에 제품(화학제품) 중에서 1990년 1년내에 출하한 금액을 가산한다. 2. 수출액, 전분, 전분물, 사탕물 및 감미료, 동업기업체의 타기업체의 부속으로 생산된 것도 포함하여 총액(출하액)이 아닌 중간제품(1단계)을 가산한다. 3. 수출액의 명세는 국외로 수출된 금액(당시 환율)로 환산한다. 4. 수출액(수출액)은 국외로 수출된 금액(당시 환율)로 환산한다. 5. 기타수입이란, 제품 출하액 이외의 수입(판매)을 말한다. 6. 기타수입은 국외로 수입된 금액(당시 환율)로 환산한다. 7. 기타수입(판매)은 국외로 수입된 금액(당시 환율)로 환산한다. 8. 기타수입(판매)은 국외로 수입된 금액(당시 환율)로 환산한다. 9. 기타수입(판매)은 국외로 수입된 금액(당시 환율)로 환산한다. 10. 기타수입(판매)은 국외로 수입된 금액(당시 환율)로 환산한다.														
연월	구분	연월	매출액	재고액	1990년 제품 출하액(수출액 포함)											
					1	2	3	4	5	6	7	8	9	10	11	12
01																
02																
03																
04																
05																
06																
07																
08																
09																
10																
11																
12																
13																
14																
15																
16																

17. 유형고정자산

○연도당액: 1990. 1. 1 현재 상무청의 자산가액으로 전년도 연말(1979. 12. 31)의 유형고정자산가액과 같아야 한다.

○연간처분가액: 자산처분가액에 관한 매분기 별과 발생한 유형고정자산의 증감금액만을 기입한다. 매분기 별과 발생한 유형고정자산의 증감금액을 기입하여야 하며, 매분기 가액은 기입하지 않아도 좋다(주: 1).

○자산처분가: 자산처분가액에 대한 평가가변액 인정되고 평가감소는 인정되지 아니하며 또 사업폐지에 임의로 행하는 영종업의 자산처분가도 인정되지 아니한다.

○연간신분취득액: 한편도 지출한 것이 없는 유형고정자산의 양분취득액 및 분취(비)취득으로부터 취득한 증분취득액 포함.

○연간신분취득액: 매기, 연도 별 매해 당에 대한 연간차분 및 감소액

○가액평가: 일부가액에 의한다. 주: 2의 분분취득액은 증분취득액에 기입한다.

○1) 2) 3) 4) 5) 6) 7)

구분	1) 연도당액			2) 연간처분가액			3) 연간신분취득액			4) 연간신분취득액			5) 연도당액			6) 연간처분가액			7) 연도당액			
	1990	1991	1992	1990	1991	1992	1990	1991	1992	1990	1991	1992	1990	1991	1992	1990	1991	1992	1990	1991	1992	
1) 건물 및 구조물																						
중기대, 지구 시설물																						
중기대, 전차 시설물																						
4) 노 지																						
합 계																						

18. 건설가계정

○건설가계정이란 건설중인 유형고정자산(건물)의 건설을 위한 투자비용이나 기계설비 등의 매입을 위하여 지출된 경비로서 완공도작에 이르기까지 완성적으로 처리하는 과정을 말한다.

○연간 증가액의 연간 감소액 보다 적은 경우에는 연간감액액에 "0"표시를 하여 그 차액을 기입한다.

1) 연도당액			2) 연간감액액			3) 연도당액			4) 연도당액(1) - (2)			
구분	1990	1991	1992	1990	1991	1992	1990	1991	1992	1990	1991	1992
구분												

19. 조사표 작성근거 해당원예 표 (1)장 부() 2)일부기어() 3)기 어()

적용: 1) 조사표의, 2) 부분의 이차로 증분, 가감액 사용한다. 3) 비정상의 경우 원한 사업폐명 등 검토사항을 기재적으로 기입한다.

작성에 관한 사항	작성자명(직명)	수	세	리	주요내용
<p>* 업무상(주: 1) 2) 3) 4) 5) 6) 7) 8) 9) 10) 11) 12) 13) 14) 15) 16) 17) 18) 19) 20) 21) 22) 23) 24) 25) 26) 27) 28) 29) 30) 31) 32) 33) 34) 35) 36) 37) 38) 39) 40) 41) 42) 43) 44) 45) 46) 47) 48) 49) 50) 51) 52) 53) 54) 55) 56) 57) 58) 59) 60) 61) 62) 63) 64) 65) 66) 67) 68) 69) 70) 71) 72) 73) 74) 75) 76) 77) 78) 79) 80) 81) 82) 83) 84) 85) 86) 87) 88) 89) 90) 91) 92) 93) 94) 95) 96) 97) 98) 99) 100)</p> <p>1) 부, 동종(주: 1) 2) 3) 4) 5) 6) 7) 8) 9) 10) 11) 12) 13) 14) 15) 16) 17) 18) 19) 20) 21) 22) 23) 24) 25) 26) 27) 28) 29) 30) 31) 32) 33) 34) 35) 36) 37) 38) 39) 40) 41) 42) 43) 44) 45) 46) 47) 48) 49) 50) 51) 52) 53) 54) 55) 56) 57) 58) 59) 60) 61) 62) 63) 64) 65) 66) 67) 68) 69) 70) 71) 72) 73) 74) 75) 76) 77) 78) 79) 80) 81) 82) 83) 84) 85) 86) 87) 88) 89) 90) 91) 92) 93) 94) 95) 96) 97) 98) 99) 100)</p>					
<p>작성일자</p> <p>작성장소</p>					
<p>작성인명</p> <p>작성인직명</p>					

XX. 1981年 鑛工業統計調査

1) TAPE DESIGN LAYOUT
(産業・品目・名簿MATCH)

업 무 명

MULTIPLE TAPE LAYOUT FORM

81 광공업 통계부호 3-1 구분 산업편

VOL
LBL

FILE
LBL

RL 600 BF 5 BS 3000MFS

TN: 6310	행정구역		KEY		산업 분류	소재 시설 규모 연 기	결 산 조 직	사업체이전				부지 및 건물		
	년 도	시 도	구 군	동 읍 면				시 도	일 련 번 호	시 기 년 월	지 역 구 분 A 도 군	이 전 사 유	부 지	건 물 밀 면 적
001 ~ 050	5	10	15	20	25	30	35	40	45	50				
면적 (평)		유형고정자산 (신규취득액)												
건물면적		토지		건물및 건축물	기계장치 공구기구	차량선박및 운반구	합계	"						
051 ~ 100	55	60	65	70	75	80	85	90	95	100				
유형고정자산 (중고취득액)					유형고정자산									
"		"		"	"	"	"	"	"	"				
101 ~ 150	5	10	15	20	25	30	35	40	45	50				
(처분 및 손해액)			유형고정자산 (연간감가상각액)											
"		"		"	"	"	"	"	"	"				
151 ~ 200	55	60	65	70	75	80	85	90	95	100				
유형고정자산 (연말총액)							종업원수							
"		"		"	"	"	자영업주·무급가족							
"		"		"	"	"	계	남	여	평균				
201 ~ 250	5	10	15	20	25	30	35	40	45	50				

MULTIPLE TAPE LAYOUT FORM

부호 3 - 2 구분

VOL
LBL

FILE
LBL

RL

BF

BS

MFS

종업원수(임시 및 일고종사자 포함) 12월말											
생 산 직				사무 및 기타				합 계			
계	남	여	평균	"	"	"	"	"	"	"	"
251 ~ 300	55	60	65	70	75	80	85	90	95	100	
연 간 급 여 액					조 업 월 수	연간출하액 및 기타수입액					
생 산	사 무	합 계		제품출하액		폐품판매액	수탁제조및 수리수입액		합 계		
301 ~ 350	5	10	15	20	25	30	35	40	45	50	
건 설 가 계 정						연 간 주					
내 국 소비세액	연간증가		연간감소		연말잔액	연간증감		재료비	연료비		
351 ~ 400	55	60	65	70	75	80	85	90	95	100	
요 생 산 비							연 초				
전력비	용 수 비	위탁생산비		수리유지비	합 계		완 제 품		반제품및 재 공 품		
401 ~ 450	5	10	15	20	25	30	35	40	45	50	
재 고 액				연 말 재 고 액							
원재료	연 료		합 계		완 제 품		반제품및 재 공 품		원 재료	연 료 합계	
451 ~ 500	55	60	65	70	75	80	85	90	95	100	

업 무 명

MULTIPLE TAPE LAYOUT FORM

81 광공업통계 부호

구분 품목번

VOL
LBL

FILE
LBL

RL 120 BF 30

BS 3600 MFS

TN: 5539	년	행정구역			KEY		카드 번호	품목코드	단 위 코 드	제 품 출 하		제 품 수 출									
		시	구	동	시	번 호				수	량	금	액	수	량						
도	도	군	면	도																	
001 ~ 050		5		10		15		20		25		30		35		40		45		50	
		연 초 재 고				연 말 재 고				산 업 분 류	사 업 체 별		부 가 가 치								
		금 액	수 량		금 액	수 량		금 액	평 균		종 업 원 수										
051 ~ 100		55		60		65		70		75		80		85		90		95		100	
		종 업 소 원 규 수 모	피 고 용 자 수				공 백														
			생 산		사 무																
101 ~ 150		5		10		15		20		25		30		35		40		45		50	
※ BOX = Nemic Data 이며 그 이외는 Pack 상태임.																					
		55		60		65		70		75		80		85		90		95		100	
		5		10		15		20		25		30		35		40		45		50	

MULTIPLE TAPE LAYOUT FORM

LAYOUT FORM

19 년 월 일

33500 MFS

담당자

김 응 구

(금액 : 백만원)

경제기획원조사통계국

부지 및 건물면적 (평)			유형 고정 자산 신규 취득액								
지	건 물 밀면적	건 물 연면적	토 지	건물및 건축물	기계장치 공구기계	차량선박 및운반구	합 계	토 지			
45	50	55	60	65	70	75	80	85	90	95	100

자산처분 및 손해액				유형 고정 자산 감가상각액							
기계장치 공구기구		차량선박 및운반구		합 계	토 지	건물및 건축물	기계장치 공구기구	차량선박 및운반구	합 계		
45	50	55	60	65	70	75	80	85	90	95	100

종업원 수 (임시 및 일고종사자 포함)										12월 말			
무급가족		생 산 직				사무 및 기타				합 계			
여	평균	계	남	여	평균	계	남	여	평균	계	남	여	평균
45	50	55	60	65	70	75	80	85	90	95	100		

기 타 수입액		건 설 가 계 정				연 간					
합 계	내 국 소비세액	연간증감	연간감소	연말잔액	연간증감	재료비	연료비				
45	50	55	60	65	70	75	80	85	90	95	100

연 초 재 고 액					연 말 재 고 액						
반제품및 제품품	원재료	연 료	합 계	완제품	반 제 품 제 공 품	원재료	연 료	합 계			
45	50	55	60	65	70	75	80	85	90	95	100

MULTIPLE TAPE

업 무 명 81 광공업 통계 부호 산업편2 구분 MATCH VOL LBL FILE LBL RL BF BS

1.			자 본 금 또 는 출 자 금	평 균 종업원수	생 산 액	부 가 가 치	종업원규모	피 고 용 자 생 산 사
VOL FILE RL BF BS MFS. SORT	1. MJ - IN - MI -	+500						
		001~100	5 10	15 20	25 30	35 40		
2.	VOL FILE RL BF BS MFS. SORT	2. MJ - IN - MI -	+600		구 시 군			행 정
			101~200	5 10	15 20	25 30	35 40	
3.	VOL FILE RL BF BS MFS. SORT	3. MJ - IN - MI -						
			201~300	5 10	15 20	25 30	35 40	
4.	VOL FILE RL BF RS MFS. SORT	4. MJ - IN - MI -						
			301~400	5 10	15 20	25 30	35 40	
5.	VOL FILE RL BF BS MFS. STOR	5. MJ - IN - MI -						
			401~500	5 10	15 20	25 30	35 40	

MULTIPLE TAPE

업 무 명 81 광공업 통계 (품목편) 부 호 MATCH 구분

VOL
LBL

FILE
LBL

RL 270 BF 15 E

TN : 2095	연 도	소자자			사업체		품 목			계 품 출 하		
		시 도	구 군	읍 동	시 도	일 련 번 호	일 련 번 호	코 드	단 위	수 량	금 액	
1. VOL FILE RL BF BS MFS. SORT 1. MJ IN MI												
	001~100	5	10	15	20	25	30	35	40			
2. VOL FILE RL BF BS MFS. SORT 2. MJ IN MI		규 모	제 1 규 모	과 생	고 산	용 사	자 무	80	시 도	번 호	사업자등록번호	번 지
	101~200	5	10	15	20	25	30	35	40			
3. VOL FILE RL BF BS MFS. SORT 3. MJ IN MI		경 지	평 지	지	지	지	지	지	지	지	지	지
	201~300	5	10	15	20	25	30	35	40			
4. VOL FILE RL BF RS MFS. SORT 4. MJ IN MI												
	301~400	5	10	15	20	25	30	35	40			
5. VOL FILE RL BF BS MFS. STOR 5. MJ IN MI												
	401~500	5	10	15	20	25	30	35	40			

LAYOUT FORM

19 년 월 일

4050 MFS

담당자 김 응 구

경제기획원조사통계국

제 품 수 출		연 초 재 고		연 말 재 고		산 업 분 류	증 업 원 수	부 가 가 치			
수 량	금 액	수 량	금 액	수 량	금 액						
45	50	55	60	65	70	75	80	85	90	95	100

전 화		사 업 체 명 (한 글)									
국	번 호										
45	50	55	60	65	70	75	80	85	90	95	100

동	법 정 동				유 고						
45	50	55	60	65	70	75	80	85	90	95	100

45	50	55	60	65	70	75	80	85	90	95	100
----	----	----	----	----	----	----	----	----	----	----	-----

45	50	55	60	65	70	75	80	85	90	95	100
----	----	----	----	----	----	----	----	----	----	----	-----

2) 符 號 一 覽 表

1981년 광공업통계조사

부 호 일 램 표

※ 부호의 기입은 부호일람표의 ☆란에 한하여 조사표의 해당항목에 기입하며 기타 사항은 전산프로그램에 참고한다.

1. 행정구역분류부호

①사업체 명부상의 번호를
이기

② 6 자리수 (0000-00)

2. 사업체 고유번호

①사업체 명부상의 번호를
이기

② 7 자리수 (00-00000)

☆ 3. 종업원 규모

종업원 5 ~ 19 인사업체 1

종업원 20 인이상사업체 2

(조사표 13 항 평균종업원수
검토후에 분류)

☆ 4. 산업분류

①조사표 19 항 품목분류번호
검토후에 분류

② 5 자리수 (세세분류)

③분류순서 : 대분류 → 중분류
→ 소분류 → 세분류 → 세세분
류 (산업 및 품목분류표
참조)

5. 창 설 년

1945년이전 01

1946 ~ 1950 02

1951 ~ 1955 03

1956 ~ 1960 04

1961 ~ 1965 05

1966 ~ 1970 06

1971 ~ 1975 07

1976 ~ 1980 08

1981 09

6. 경 영 조 직

회 사 1

기타법인 2

개 인 3

7. 자본 계 층

10백만원 미만 1
 10 ~ 49백만원 2
 50 ~ 99백만원 3
 100 ~ 499백만원 4
 500 ~ 999백만원 5
 1,000 ~ 4,999 백만원 6
 5,000 ~ 9,999 백만원 7
 10,000 백만원 이상 8

8. 종업원 규모

① 5 ~ 9인 1
 ② 10 ~ 19인 2
 ③ 20 ~ 49인 3
 ④ 50 ~ 99인 4
 ⑤ 100 ~ 199인 5
 ⑥ 200 ~ 299인 6
 ⑦ 300 ~ 499인 7
 ⑧ 500 인 이상 8

9. 품 목 분 류

① 품목분류번호 8 자리수
 ☆ ② 수량단위 2 자리수
 (12. 단위부호 참조)

10. 사업체 구분

본 사 1
 본사·공장 2
 공장 또는 광산 3
 단독사업체 4

☆ **11. 이전 전 소재지**

시·도 및 구·시·군부호...
 4 자리수
 (행정구역분류부호 책자참조)

☆ **12. 단 위 부 호**

(무 계)

g 01
 Kg 02
 M/T 03
 G/T 04
 S/T 05

(부 피)

ℓ 11
 kl 12
 m³ 13

(길이 및 넓이)

m 21

m/Ply	22	IP (마력)	52
1,000Ply	23	K.V.A.....	53
m ²	24	M.F	54
1,000m ²	25	쌍	55
(기 타)		장	56
매(枚)	30	회선(回線)	57
100 매	31	1,000매(枚)	58
속(束, 100 장)	32	1,000 족(足)	59
작 (2,000매)	33	1,000 개(個)	60
작 (2,000 마리)	34	1,000 조(組)	61
대 (袋, 臺)	35	1,000 타(打)	62
본 (本)	36	※	99
1,000 본 (本)	37		
1,000 부 (部)	38		
족(足)	39		
착(着)	40		
조(組)	41		
개(個)	42		
권(卷)	43		
권(2,000매)	44		
연(連)	45		
상자 (箱子, C/S)	46		
량(輛)	47		
타(打)	48		
갑(匣)	49		
1,000갑	50		
정	51		

3) '81記號別 電算內檢査項 및 錯誤處理要領

기호별 전산내검사항 및 착오사항처리요령

기호	전 산 내 검 사 항	착 오 사 항 처 리 요 령
AA	<p>5, 11, 18 항</p> <p>5 항 창설년이 1981년 이면</p> <p>11 항 유형고정자산의 (1)신규 취득액 또는 (2) 중고취득액이 있어야 하며. 18 항 재고액의 (1)연초재고액이 없어야 한다.</p>	<p>(1) 창설년도가 81년이 확실한가를 우선 확인하여 착오인 것은 창설년도를 일치 정정한다.</p> <p>(2) 81년 창설이 확실하면서 유형고정자산 취득이 없으면 확인 기입한다.(단. 임차사용이면 없음)</p>
AB	<p>7, 8, 13 항</p> <p>7 항 경영조직이 (1) 회사이면</p> <p>8 항 자본금이 있어야 하며</p> <p>13 항 종업원수의 (1)자영업주 및 무급가족 종사자는 없어야 한다.</p>	<p>(1) 7항의 경영조직과 1항의 사업체명 2항의 본사명을 확인하여 착오인 것은 경영조직부호를 정정한다.</p> <p>(2) 회사가 확실하면 8항의 자본금과 13항의 사업주 및 무급가족 종사자를 검토하여</p> <p>⊕ 두 항목이 모두 있으면 13항의 사업주 및 무급가족 종사자를 삭제하고 합계란도 수정한다.</p>

기호	전 산 내 검 사 항	착오사항처리요령
		㉞ 자본금이 없는 경우에는 확인 기입한다.
A D	7, 8, 13 항 7항 경영조직이 (2) 기타법인 이면 8항 자본금과 13항의 (1) 자영업주 및 무급가족 종 사자가 모두 없어야 한다.	(1) 1항과 2항을 확인하여 경영조직이 착오인 것은 경영조직부호를 수정한다. (2) 기타법인이 확실하면 자본 금과 자영업주 및 무급가 족 종사자를 모두 삭제 한다.
A C	7, 8, 13 항 7항 경영조직이 (3) 개인이면 8항 자본금이 없어야 하며 9항 종업원수의 (1) 자영업주 및 무급가족 종사자가 있어야 한다.	(1) 1항의 사업체명 2항 본 사명을 확인하여 7항의 경영조직이 착오인 것은 경영조직 부호를 정정한다. (2) 개인이 확실하면 8항의 자본금과 13항의 사업주 및 무급가족의 종사자를 검토하여 ㉞ 두 항목이 모두 있으면 자본금을 삭제한다. ㉞ 두 항목이 모두 없으면 사업주 및 무급가족 종 사자 1명을 기입하되

기호	전 산 내 검 사 항	착오사항처리요령
		12월말은 남자란에 기입한후 합계란에 수정한다.
BB	<p>11,12항</p> <p>11항 유형고정자산중 토지를 제외한 (1)신규와 (2)중고취득액의 합계는 12항 건설가계정의 (2)연간 감소액보다 크거나 같아야 한다.</p>	<p>차액이 1억원 이상이면 확인 수정하고, 차액이 1억원 미만이면 유형고정자산 취득액을 건설가계정 연간 감소액으로 이기 수정하고 연간 증감을 수정한다.</p>
EA	<p>13,14항</p> <p>13항 종업원수와 14항 급여액에서 생산 종업원 1인당 월평균 급여액이 5만원 이상 50만원 이하이어야 한다. 1인당 월평균 급여액 = (급여액 ÷ 종업원수) ÷ 조업월수</p>	<p>(1) 생산종업원수는 있으나 생산종업원 급여액은 없고, 사무 및 기타 종업원은 없으나 사무 및 기타 종업원 급여액이 기록된 경우 사무종업원 급여액을 삭제하여 생산종업원 급여액에 이기한다.</p> <p>(2) 13항의 피고용자란 어느 곳에도 종업원수가 없으나 생산종업원 급여액이 있으면 재조사 기록 처리한다.</p> <p>(3) 13항의 피고용자란 ①②에</p>

기호	전 산 내 검 사 항	착오사항처리요령
		<p>모두 종업원수가 있으나 14 항의 생산종업원 급여액이 없으면 재조사 기록 처리한다.</p> <p>(4) 하한선 5만원에 미달하거나 상한선 50만원을 초과하는 경우 생산종업원과 사무 및 기타 종업원의 급여액이 바뀌어 기록되지 않았는지 검토한다.</p>
E B	<p>13,14 항</p> <p>사무 및 기타 종업원 1인당 월평균 급여액이 5만원 이상 50만원 이하이어야 한다.</p>	E A에 준한다.
H A	<p>14,15,16,18 항</p> <p>16 항 (1)+(2)+(3)+ 18 항 (2)의 ①+②\geq 14 항 합계+ 15항 합계+ 18 항 (1)의 ①+②의 부등식 관계가 성립하여야 한다.</p> <p>(단, ①출하액 1억원 미만으로서 적자폭이 출하액의 10% 미만일 경우는 통과한다.</p>	<p>(1) 다음의 경우에는 OK 처리한다.</p> <p>㉞ 적요란에 합리적인 적자 사유가 기재되어 있는 경우</p> <p>㉟ 비료 제조업(35121-4)과 같이 정부보조로 적자를 보전하는 경우</p>

기호	전 산 내 검 사 항	착오사항처리요령
	① 5~19인 사업체는 적자폭이 출하액 합계의 30% 이내는 통과한다.)	(2) ㉔㉕ 이외의 경우에는 확인 처리한다.
HB	15,16 항 16 항 (1) 제품출하액이 있으면 반드시 15항의 연간 주요 생산비중 (1)재료가 있어야 한다. (단, 월평균 종업원수 5~19인 사업체는 통과시킨다)	제품 출하액이 있으면서 원재료비가 없을 경우에는 확인한다. (단, 29011-4, 342 산업인 경우에는 OK처리한다)
HF	16,18,19 항 16 항 (1)의 제품출하액이 없고 16 항 (3)의 수탁제조 및 수리수입액이 기록된 경우는 수탁제조업이므로 제품의 연초, 연말재고액 (18 항 (1)과 (2)의 1) 과 19항의 품목별 제품을 하액, 수출액 및 재고액이 모두 없어야 한다.	타당성을 검토하여 16 항 (3) 수탁제조 수리수입액을 (1) 제품출하액으로 이기하거나 또는 18 항 ①제품의 연초, 연말재고액과 19항을 모두 삭제한다.
ZA	16,19 항 16 항의 (1) 제품출하액은 19항의 (1) 품목별 제품 총출하액	(1) 19항의 합계액은 전산에 의하여 삽입하였으므로, 반드시 품목별 내역의 천

기호	전 산 내 검 사 항	착오사항처리요령
	합계와 일치하여야 한다.	<p>공착오나 중복기입등의 착오가 없는지 확인한 다음 이상이 없을 때에는 16항의 (1) 제품출하액을 19항 합계액과 일치 수정한다.</p> <p>(2) 차액이 1억원 이상이거나 또는 제품출하액이 1억원 미만으로서 차액이 1천만 원을 초과하는 경우에는 확인 수정한다.</p>
Z B	<p>18,19항</p> <p>제품의 연말재고액(18항(2)의 ①)과 19항의 (4) 품목별 제품 연말재고액 합계가 일치하여야 한다.</p>	Z A의 조치 방법에 준한다.
Z D	<p>16, 18항</p> <p>16항 (1) 제품출하액 + 18항(2)의 ① 제품연말재고액 \geq 18항(1)의 ① 제품연초재고액의 관계가 성립하여야 한다.</p>	확인 수정한다.
J A	19항	확인 수정한다.

기호	전 산 내 검 사 항	착오사항처리요령
	<p>19항 (1) 품목별 제품출하액 \geq 19항 (2) 품목별 제품수출액의 관계가 성립하여야 한다.</p>	
J B	<p>19항 19항 (1) 품목별 제품 출하수량 \geq 19항 (2) 품목별 제품수출수량 의 관계가 성립하여야 한다.</p>	확인 수정한다.
K K	<p>16, 19항 16항 (1) 완제품 출하액이 있 으면 19항 제품 출하액 및 재고액의 품목별 내역이 누락 이어서는 안된다.</p>	확인 수정한다.
K G	<p>16, 17항 17항 내국소비세액은 16항 합계액의 5~8% 이내이어야 한다.</p>	<p>17항의 내국소비액이 16항 합계액의 5~8%가 아니면 “산업 및 품목분류표”의 부 록을 참조하여 특별소비세 또 는 주세 해당품목일 경우는 타당성을 검토하고, 수출업체 또는 면세업체인가를 확인하며, 기타의 경우는 확인 수정한다.</p>
NURAC	<p>5, 7, 13, 14, 15, 16항 및 「11 항의 (5)연말총액」이 누락이</p>	<p>조사표상의 누락여부를 확인하 여 누락인 경우는 확인 기입</p>

기호	전 산 내 검 사 항	착오사항처리요령
	<p>어서는 안된다. (단, 경영조직이 (1)회사 (2)기타법인이면 13항(1) 자영업주 및 무급가족 종사자는 없다)</p>	<p>한다. (단, 11항 유형고정자산은 임차사용일 경우는 없을 수 있음)</p>
**	<p>11, 13, 14, 15, 16, 18, 19 항의 각각의 합계는 그 세항목의 합과 일치하여야 한다.</p>	<p>천공착오 여부를 확인한다.</p>
*	<p>① 시·도 부호는 11, 21, 22, 23, 31-39 이내이어야 한다.</p> <p>② 사업체 번호는 11- , 21- , 22- , 39- , 이내이어야 한다.(시·도별 사업체의 맨끝 번호는 추후 결정)</p> <p>③ 19항에서 최다 출하액 품목의 산업분류(동일 세세분류는 합계)와 사업체의 산업분류가 일치하여야 한다.</p> <p>④ 유형고정자산 취득액은 10</p>	<p>(1) 확인 수정한다.</p> <p>(2) 산업 및 품목 분류와 수량·단위는 「산업 및 품목분류표」상의 지정분류 및 단위로 확인 수정하고 수량은 환산 정정한다.</p> <p>(3) 부지 또는 건물(연) 면적이 누락이더라도 타당한 사유가 있거나, 해태제조업, 멸치 건조업인 경우에는 OK 처리한다.</p>

기호	전 산 내 검 사 항	착오사항처리요령
	<p>억원 이하이어야 한다.</p> <p>⑤ 유형고정자산 연말총액은 200억원 이하이어야 한다.</p> <p>⑥ 창설년은 20~81 이내이어야 한다.</p> <p>⑦ 조직형태는 1~3 이내이어야 한다.</p> <p>⑧ 자본금은 200,000 백만원 (200억원) 이내이어야 한다.</p> <p>⑨ 결산기는 01-12 이내이어야 한다.</p> <p>⑩ 제조업의 부지면적은 3-100,000평 이내이어야 한다.</p> <p>⑪ 제조업의 건물 및 면적은 3-100,000평 이내이어야 한다.</p> <p>⑫ 제조업의 건물 연면적은 3-100,000평 이내이어야 한다.</p> <p>⑬ 19항에서 수량단위 부호가</p>	

기호	전 산 내 검 사 항	착오사항처리요령
#	<p>99가 아니면서 금액만 있고 수량이 0이어서는 안된다.</p> <p>⑭ 19항에서 수량만 있고 금액이 0이어서는 안된다.</p> <p>⑮ 11항 ①토지는 (1) 신규 취득액 및 (4) 감가상각액이 없어야 한다.</p> <p>⑯ 19항에서 카드번호가 중복되거나 중간번호가 누락되어서는 안된다.</p> <p>⑰ 19항에서 품목분류 번호와 수량단위 부호는 품목 master file 과 일치하여야 한다.</p> <p>⑱ 종업원 규모가 1이면서 13항 평균종업원수 합계가 20인 이상일 때</p> <p>⑲ 종업원 규모가 2면서 13항 평균종업원수 합계가 19인 이하일 때</p> <p>⑳ 5항 창설년과 9항의 이</p>	

기호	전 산 내 검 사 항	착오사항처리요령
	<p>전년은 달라야 한다.</p> <p>㉑ 9항(2) 이전전 소재지가 “1”이면서 이전 소재지의 행정구역부호(4자리)가 나와서는 안된다.</p> <p>㉒ 9항(2) 이전전 소재지가 “2”이면 이전전 소재지 행정구역분류부호가 사업체의 행정구역분류부호(4자리)와 같아서는 안된다.</p> <p>㉓ 9항 행정구역 부호는 행정구역 master file 과 일치해야 한다.</p>	
BC	<p>12항</p> <p>12항 유형고정자산은 (1) 연간신규취득액+(2) 연간중고취득액-(3) 연간처분 및 손해액-(4) 감가상각액≤연말총액의 관계가 성립해야 한다.</p>	<p>타당성을 검토하여 확인 수정한다.</p>
ZC	<p>18, 19항</p> <p>제품의 연초재고액(18항의(1)의 ①)과 19항의(3) 품목별</p>	<p>ZA의 조치방법에 의한다.</p>

기호	전 산 내 검 사 항	착오사항처리요령
	<p>제품 연초재고액 합계가 일치 하여약 한다.</p>	

방위 (특수) 품목내용

특수품목	→ 지정품목	비 고
32129100	32129910	1. 특수품목의 번호 및 명칭도 프린트하지 않음. 2. 수량은 합계하되 지정 품목의 수량 단위가 * (99)일 때는 합계하지 않음. 3. 산업중 35292 → 35299 38450 → 38490 38298은 → 38299로 품목과 동일하게 합계함. (특수산업번호 및 명칭도 프린트하지 않음) 4. 특수품목 및 산업을 합계할 경우 종업원규모는 변동없이 그대로 합계한다.
32401211	32401212	
35111313	35111213	
35292111	35299939	
112		
113		
211		
212		
213		
219		
311		
312		
313		
35301211	35301213	
212		
38112117	38112119	
38298100	38299919	
200		
900		

특수품목	→ 지정품목	비 고
38323311	38323319	
312		
313		
38329111	38329919	
112		
113		
38412600	38412700	
38450100	38490300	
200		
300		
511		
513		
612		
613		
614		
615		
711		
712		
911		
912		

용어의 정의 및 산식방법

1. 생산액 = 출하액 (합계) + 연말재고액 (제품 + 반제품 및 재공품) - 연초재고액 (제품 + 반제품 및 재공품) (5~19인 사업체는 출하액 → 생산액)
2. 부가가치 = 생산액 - 생산비 (종업원 5~19인 사업체는 출하액 - 생산비 = 부가가치)
3. 재고증감액 = 연말재고액 합계 - 연초재고액 합계
4. 부가가치율(%) = 부가가치 ÷ 생산액 × 100 (5~19인 사업체는 출하액 → 생산액)
5. 원재료투입율(%) = 원재료비 ÷ 생산액 × 100 (5~19인 사업체는 출하액 → 생산액)
6. 비전년증감율(%) = 비교치 (81년) ÷ 기준치 (80년) × 100 - 100
7. 구성비(%) = 비교치 ÷ 기준치 × 100
8. 지 수(%) = 비교치 ÷ 기준치 × 100
9. 율 및 비는 소수점이하 둘째 자리에서 반올림한다.
10. 사업체당 및 종업원 1인당 지표는 다음 산식에 따라 계산한다.
 - ① 사업체당 지표 : (종업원수, 출하액, 생산액 부가가치 재고액 증감액) ÷ 사업체수
 - ② 종업원 1인당 지표 : (출하액, 생산액, 부가가치) ÷ 평균종업원수 단, 1인당 급여액은 다음 식에 의한다.
 1개월조업 : (급여액 ÷ 평균피고용자수 (생산직 + 사무직)) × 12
 2 " : (" ") × 6

- 3개월조업 : (급여액 ÷ 평균피고용자수 (생산직 + 사무직)) × 4
- 4 " : (") × 3
- 5 " : (") × $\frac{12}{5}$
- 6 " : (") × 2
- 7 " : (") × $\frac{12}{7}$
- 8 " : (") × $\frac{3}{2}$
- 9 " : (") × $\frac{4}{3}$
- 10 " : (") × $\frac{6}{5}$
- 11 " : (") × $\frac{6}{5}$
- 12 " : (") × 1

③ 유형고정자산취득액 = 신규취득액 합계 + 중고취득액 합계 (토지취득액 포함)

④ 유형고정자산 중고취득액 = 건물 및 구축물 + 기계, 기구, 공구 + 차량, 선박, 운반구 (토지 제외)

⑤ 부지 및 건물(연)면적의 평수는 「천㎡」로 환산하여야 한다.

$$\text{공식 : } \frac{\text{평수} \times 3.3058}{1,000} = \text{천} \text{㎡ (사사오입)}$$

11. 기타 자세한 사항은 산업통계과의 자료처리담당과 협의하여 처리한다.

4) 調 査 票 (I)

1981년 광 공 업 통 계 조 사 표 [I]

작성기관: 경제기획원
승인번호: 111-11-10

통계법령의 규정에 따라 이 조사표에 기재되는 내용은 통계목적에만 사용되며, 그 밖의 다른 목적을 위한 다른 용도로 사용될 때에는 사전에 협의하여야 합니다.

- 종업원 5인 이상 사업체(공장) 조사용 -

※ 반드시 후면의 작성시 유의사항을 확인한 후 작성하여 주십시오.

※ 해당도안은 종업원 20인 이상 사업체만 기입하십시오.

사 업 체 명 부 상					★ 산 업 분 류	★ 종 업 원 구 모
행정구역분류부호	(1) 일련번호	(2) 사업체고유번호	(4) 사업과등록번호	(3) 표본구분		
—	—	—	—	—		

1. 공장(사업체)명 및 소재지

공장(사업체)명: _____
소재지: _____

2. 본사(본점) 소재지

소재지: _____

3. 동일기업내 타공장(사업체)명 및 소재지

타 공장 (사업체)명	소재지	전화번호

4. 소속 모기업(그룹)명()

5. 창설년월일
(사업체의 가동일 또는 개업일)
19__년__월__일

※ 창설이후 사업체 이전회수: () 회
이전이 없으면 "0"으로 기재하고 이전이 있었을 경우에는 9항을 기재하십시오.

6. 결산기(정산마감일)()월

7. 경영조직(비당첨에 O표)
(1) 회사 () (2) 기타법인 () (3) 개인 ()

8. 자본금 또는 출자금(법인에 한함)
'81년말 현재 납입 자본금(법인): _____

9. 사업체 이전에 관한 사항

(1) 이전시기: 19__년__월__일

(2) 이전 전 소재지 (비당첨에 O표): _____

(3) 이전 사유: _____

10. 부지 및 건물면적(광업은 제외)

□ 비농림용 및 광업의 부지, 건물은 제외한다.
□ 임야면적은 제외하고 임야사용은 포함한다.
□ 1㎡=0.325평

구분	면적	단위
(1) 부지		
(2) 건물		
(3) 건물면적(연면적)		

19. 연간 제품출하액(매출액) 및 재고액의 품목별 내역

일련번호	종류분류명 (사업체분류부호, 참조)	세분명	★ 수량 단위	1) 품목별 제품의 총 출하액(수출액 포함)		2) 품목별 제품의 수출액		3) 품목별 제품의 연초재고액		4) 품목별 제품의 연말재고액		5) 단위당 출하가격(원)	
				수량	액	수량	액	수량	액	수량	액	최저단가	최고단가
01													
02													
03													
04													
05													
06													
07													
08													
합계													

※ 19항의 값이 부족한 경우에는 빈칸에 작성하여 신고하십시오. (16항)의 금액과 일치, (18항)의 금액과 일치, (18항)의 금액과 일치

20. 주요 수탁 생산품명

1. _____
2. _____
3. _____

21. 주요 사용 원재료명

1. _____
2. _____
3. _____

22. 주요 생산 공정

① _____ → ② _____
③ _____ → ④ _____
⑤ _____ → ⑥ _____

23. 조사표 작성내용

1. 본 조사표 작성 일자: _____
2. 본 조사표 작성 장소: _____
3. 본 조사표 작성 인원: _____

11. 유형고정자산

○ 장부가액을 기입하여 장부가 없는 경우는 직가에 치한다.
○ 임차사용물은 제외하고 임대받은 것은 포함한다.

구분	(1) 연간신규취득액					(2) 연간상고취득액					(3) 연간처분금액					(4) 연간감가상각액					(5) 연말잔액				
	토지	건물	기계	자동차	기타	토지	건물	기계	자동차	기타	토지	건물	기계	자동차	기타	토지	건물	기계	자동차	기타	토지	건물	기계	자동차	기타
① 토지	X	X	X																						
② 건물 및 구축물																									
③ 기계장치, 운구, 도구, 차량																									
④ 차량, 선박, 항공기																									
⑤ 합계																									

13. 종업원수 (임시 및 일고 종사자 포함)

구분	12월말 현재			초임기간 종업원수
	계	남	여	
(1) 과업종별				
(2) 업종				
(3) 합계				
(4) 연간 초임률				

14. 연간급여액

□ 최저급, 최저우급이상의 급여
□ 인건비, 세수입 포함

구분	12월말 현재		
	계	남	여
(1) 과업종별			
(2) 업종			
(3) 합계			
(4) 연간 초임률			

12. 건설가계정

○ 연산당초액은 유형고정자산의 신유와 증액액(표지는 제외)의 합계액과 같거나 적어야 한다.

구분	연말(계)	연말(남)	연말(여)
(1) 연간 증가액			
(2) 연간 감소액			
(3) 연 말 잔 액			
(4) 연 말 장 액 [(1)-(2)]			

15. 연간 주요생산비 (매출액 당 평균)

구분	계	남	여
(1) 재료비(부재료, 보조재료 포함)			
(2) 연료비(석유, 석탄 등의 연료)			
(3) 전력비(구입전력)			
(4) 용수비(구입용수)			
(5) 위탁생산비(외주가공비)			
(6) 수리유지비(수선비)			
(7) 합계			

16. 연간출하액(매출액) 및 기타수입액

구분	계	남	여
(1) 제품출하액(매출액, 외형 매출액)			
(2) 제품외액(생산자일외 매출, 불량품)			
(3) 수탁제조및수리수입액(외주가공및수리수입액)			
(4) 합계			

18. 재고액

구분	(1) 연초재고액			(2) 연말재고액		
	계	남	여	계	남	여
① 원재료						
② 반제품및제품						
③ 원재료						
④ 연료						
⑤ 합계						

17. 내국소비세액 (부가가세외의 내국소비세액)

구분	계	남	여
(1) 과업종별			
(2) 업종			
(3) 합계			

24. 주요 생산 공정

① _____ → ② _____
③ _____ → ④ _____
⑤ _____ → ⑥ _____

25. 조사표 작성일자

작성일자	작성사	조사담당사	구·시·군 확인자	시·도 통계조사관
1982년 월 일	소속 성명	소속 성명	소속 성명	소속 성명

본 조사표는 통계법령의 규정에 따라 작성되어야 하며, 그 밖에 다른 용도로 사용될 때에는 사전에 협의하여야 합니다.

작성시 유의사항

반직 유의사항

① 12월말 또는 평균종업원수가 20인 이상인 사업체만 기입하여야 합니다.

② 조서표는 접수후 5일 이내에 직접 작성하여 소재지 관할 동·읍·면사무소에 제출하여 주십시오.

③ 분사와 인락 등으로 5일 이내에 제출이 곤란한 경우에는 관할 동·면사무소에 그 사유를 설명하고 최소한 10일 이내에 제출하여 주십시오.

④ 조서표는 '81년의 1년간 결산자료에 의하여, 회계기간이 다른 경우에는 직전(前年) 1년간의 결산자료로 작성하여야 합니다.

⑤ 조서표는 각 사업체(공장, 사업소)별로 구분 작성하여야 합니다.

⑥ 1에서 일괄작성할 경우에도 반드시 구분 작성하여야 합니다.

⑦ 수치는 단위에 유의하여 정수로 기입하고 단위미만은 4사 5입 하도록 표시하여야 하며 음수(-)인 때는 수직앞에 "△" 표시를 합니다.

⑧ 단일목적 상관관계에 유의하여 작성하고 기입 누락이 없도록 하며 조서사본을 비치하여 사후 결의조치 등에 대비하여 주십시오.

특별 유의사항

1월기업내 타공장(사업체)명 및 소재지

기업내 공장이 둘 이상인 다(多)공장 기업체일 때는 다른 장소에 있는 공장명 및 소재지를 모두 기입한다.

1월조직

① 「가」 정법상의 주식회사, 유한회사, 합자회사, 합명회사를 말한다. ② 법인설립 방법 및 특수법에 의하여 설립된 법인을 말한다.

본금

① 사에 속하는 사업체에 한하여 '81년말 현재 법인의 남입 자본금을 기입한다.

지 및 건물 면적

① 조서표의 업무용을 말하며, 광업과 관계되는 전장, 개성공과 기압(電) 및 인쇄에 준하는 것을 제외한다.

② 단, 일상 사용된 것은 포함한다.

③ 대, 기숙사, 운동장 등 부리후생시설의 생산공장에 관한 장소에 포함하고 별도의 장소에 있거나 일반도로에 의하여 분리되어 있는 것은 제외한다.

- ④ 다. (2) 건물면적...부지와 접한 건물바닥이 차지하는 면적을 말한다.
- (3) 건물면적...전체건물의 연건평을 말한다.

11항 유형고정자산

- 가. 상부가액에 의하여 감가상각을 간접법에 의하여 실시하는 경우에는: 연달총액은 감가상각충당금 누계액을 공제한 상차잔액을 기입하며, 감가상각액은 당해 회계기간 중 감가상각충당금을 기입한다.
- 나. 연간신규 취득액은 한번도 사용하지 않은 자산의 취득액 및 설치비용 말하며 외국으로부터 취득한 중고품은 신규 취득액에 포함한다.
- 다. 기존 자산의 수선을 위한 자본적 지출액은 신규취득액에 포함한다.
- 라. 연간처분 및 손해액은 매각, 양도 및 폐해등에 의한 처분 및 손해액을 말한다.

13항 종업원수

- 가. 자영업주 및 무급가족종사자: 개인사업체의 소유주(출자가 포함)와 수당 기입기간의 1/3이상 종사하고 일정한 급여를 받지 않은자.
- 나. 리고용자: 상용, 임시, 일고 종업원과 단기병과자, 휴가자를 포함하며, 외국인, 장기전근자, 군부부자는 제외한다.
- 다. 사무 및 기타종업원: 현장작업 종사자가 아닌 기술직, 전문직, 서기적 업무에 종사하는 자와 사업체 임직원(간부, 이사) 및 기타 사무에 종사하는 자.
- 라. 12월말 종업원은 12월말 현재의 종업원을 남·여로 구분 기입하고, 일고 종업원은 1일 평균종업원수로 산입한다.
- 마. 조업기간중 원정출종업원수=각원별 종업원수누계÷조업원수

14항 연간급여액

- 가. 1981년 1년간 지급했거나 지급하여야 할 급여액
- 나. 퇴직금, 복리후생비는 제외하고 상여금 및 제수당은 포함한다.
- 다. 기간중의 비지급액, 원금 지급액도 환산포함하여야 하며 세금공제 이전의 금액을 기입한다.

15항 연간주요 생산비

- ① 1981년간 실제생산에 소요된 영입비용(제조원가, 판매 및 일반관리비) 중에서 명세된 재년상목만 기입한다.
- 1) 재료비(부재료, 보조재료포함): 실제생산에 투입된 모든 재료비
 - 가. 1) 위탁생산의 경우 하청(수단)업체에 제공한 재료비와
 - 2) 농림기업내의 타공장으로 부터 무실양도 받은 반입품과
 - 3) 비 광공업으로 부터 수탁생산한 경우 공급받은 재료비도 포함하여야 한다.
- 나) 다 단계 생산공정일 경우에는 자가생산 중간제품(타계정 대체액)이

- 이중 기입되지 않도록 한다.
- (2) 연료비: 석유, 석탄 등 동력 및 난방용을 포함 기입한다.
- (3) 전력비: 구입사용 전력비를 말하며 자가 발전에 소요된 연료(석탄, 유류 등) 비용은 (2)연료비에 해당된다.
- (4) 위탁생산비(외주가공비): 위탁생산(임가공)을 위하여 타 사업체에 지급한 재료비율 제외한 모든 비용을 말한다. (단, 재료공급액은 (1)의 재료비에)
- (5) 수리유지비(수선비): 유형고정자산의 기능 유지를 위하여 지출한 수익적 지출에 해당하는 수선비용을 기입한다.
- (6) 종업원 20인 미만인 사업체도 연간 주요생산비의 집계는 기입하여야 한다.

16항 연간출하액 및 기타 수입액

- (1) 제품출하액: 직접 생산하였거나 위탁생산한 모든 제품의 외형 매출액(매출원가+매출이익)으로 동일 기업내로의 반출품과 비 광공업제품 부대의 수탁생산품 및 외상판매액, 전분품은 포함한다. 단, 구입상품의 매출액 등은 제외한다.
- (2) 제품판매액: 생산과정상의 불량품, 폐품의 판매액을 말한다.
- (3) 수탁제조 및 수리수입액: 광공업제품 부대의 임가공으로 수입액, 판매액 포함의 경우에 광고수입액 등을 포함한다. 다만, 비 광공업제품의 임가공 판매액 등)로부터 임가공일 경우에는 제품출하액 산수한다.

17항 내국소비세액

- 가. 발생기준에 의한 부가가치세(매출세액에서 매입세액을 공제한 당국세액 또는 환급세액), 특별소비세, 주세와 특별소비세 및 주세에 부과된 방위세액의 합계액을 말한다.
- 나. 상기세액을 가산한 것이 음수(-)인 때는 수직앞에 "△" 표시를 한다.

19항 연간 제품출하액 및 재고액의 품목별 내역

- 가. 품목분류는 별책「산업 및 품목분류표」에 의하며, 분류가 어려운 품목은 직요란에 품목의 용도, 원료, 성질, 유익 등을 상세히 기재한다.
- 나. 제품 매출 명세서에 의하여 출하액이 될 수 없는 것임이며
 - (1) 총출하액은 내수와 수출의 합계액을 기입한다.
- 다. 위탁 또는 수탁생산품은 16항(1)의 제품출하액의 기입요령에 준한다.
 - (2) 수출액은 자기명의 수출과 외화수출한 것을 기입한다.
- 그리고 비광공업 부분으로부터 수탁생산하여 일보안 것 중 수출이 명백한 수량 및 금액도 포함 기입한다. (단, 구입상품(수출)과 타 사업체의 제품을 대행 수출한 것은 제외한다)

XXI. 1982年 鑛工業統計調査

1) TAPE DESIGN LAYOUT
(産業・品目・名簿MATCH)

업 무 명

MULTIPLE TAPE LAYOUT FORM

82광공업통계부호 산업 구분 3-1 VOL LBL FILE LBL RL 600 BF BS 3000 MFS

TN: 529	행정구역		G I		산업분류	대소규모	창설년	결산년	경영조직	자본금 또는 출자금	부지및건물면적				
	년	시	구	읍							시	일	면	동	도
001~050	5	10	15	20	25	30	35	40	45	50					
화물자동차 보유대수											유형고정				
건물	소형		중형		대형		특수화물차		합계		건물 및 건축물				
연면적															
051~100	55	60	65	70	75	80	85	90	95	100					
자 산 (신규취득액)						유형 자산 (중고취득액)									
기계장치		차량선박		합계		토지		건물및		기계장치		차량선박			
공구기구		운반구						건축물		공구기구		운반구			
101~150	5	10	15	20	25	30	35	40	45	50					
유형 자산 (처분및손해액)											유형				
합계		토지		건물 및 건축물		기계장치 공구기구		차량선박 및 운반구		합계		토지			
151~200	55	60	65	70	75	80	85	90	95	100					
고정 자산 (감가상가액)						유형 자산 (연말)									
건물 및 건축물		기계장치 공구기구		차량선박 및 운반구		합계		토지		건 축 및 구 축 물		기계장치 공구기구			
201~250	5	10	15	20	25	30	35	40	45	50					

MULTIPLE TAPE LAYOUT FORM

부호 3-2 구분

VOL
LBL

FILE
LBL

RL

BF

BS

MFS

	총액)		종업원수 (임시 및 일고)							
	차량선박 및 운반구	합계	사업주 및 무급가족				생산직			
			계	남	여	평균	계	남	여	
251~300	55	60	65	70	75	80	85	90	95	100
	종사자 포함)									연간
	사무 및 기타				합계				평균	생산
	계	남	여	평균	계	남	여	평균		
301~350	5	10	15	20	25	30	35	40	45	50
	급여액		연간출하액 및 기타수입액							내국 소비세액
	사무	기타	조업 일수	제품출하	폐품판매부	수탁제조 수리수입액	합계			
351~400	55	60	65	70	75	80	85	90	95	100
	연간건설가계경						연간			
	연간증가	연간감소	연말잔액	연감증감	재료비	연료비	전력비			
401~450	5	10	15	20	25	30	35	40	45	50
	주요생산비				연초재고액					
	용수비	위탁생산비	수리유지비	생산비합계	완제품	반제품 재공품	원재료			
451~500	55	60	65	70	75	80	85	90	95	100

MULTIPLE TAPE LAYOUT FORM

부호 3-3 구분

VOL
LBL

FILE
LBL

RL

BF

BS

MFS

		연 말 재 고 액						
연 료	연초재고액 합 계	완 제 품	반 제 품 및 재공품	원 재 료	연 료	합 계		
50~550	5 10	15 20	25 30	35 40	45 50			
평 균 종업원수	생 산 액	부가가치	종업원규모	피 고 용 자 수 생 산	사 무	수출액	구 시 군 별 일련 번호	공 관
55~600	55 60	65 70	75 80	85 90	95 100			
※ 대소규모 : 1. 종업원 20인미만 2. " 20인이상 ※ 창 설 년 : 예 1968인 경우 19생략 "68".....								
60~650	5 10	15 20	25 30	35 40	45 50			
※ 결 산 기 : ϕ 1~12 ※ 조업월수 : HEX 값 ※ 경영조직 : 1. 회사 2. 기타법인 3. 개인								
65~700	55 60	65 70	75 80	85 90	95 100			
※ 종업원규모 : 1. 5~9인 5. 100~199 2. 10~19 6. 200~299 3. 20~49 7. 300~499 4. 50~99 8. 500인이상								
70~750	5 10	15 20	25 30	35 40	45 50			

업 무 명

MULTIPLE TAPE LAYOUT FORM

82 광공업통계 부호

구분품목(물동량)

VOL
LBL

FILE
LBL

RL 125 BF

BS 3750MFS

TN :	연	행정구역	G I			카	품	총	제품의 품목별				
1217	시	구	음	시	일	드	목	출	구 분 1 · 2	출	서	부	대
	도	도	면	도	련	번호	코	하		하	량	울	산
001 ~ 050	5	10	15	20	25	30	35	40	45	50			
출 하 량 의 구 성 비											운송수단		
	인	경	강	총	총	전	전	경	경	재	철	선	
	천	기	원	북	남	북	남	북	남	주	도	박	
051 ~ 100	55	60	65	70	75	80	85	90	95	100			
	육로 기타		산 업 분 류	/	물 동 량 2	구 시 군 일 련 번호 모	구분 1 : 자가수송 2 : 위탁수송						
101 ~ 150	5	10	15	20	25	30	35	40	45	50			
※ BOX = Numeric Data 이며 그 이외는 pack 상태임													
	55	60	65	70	75	80	85	90	95	100			
	5	10	15	20	25	30	35	40	45	50			

업무명

MULTIPLE TAPE LAYOUT FORM

82 광공업통계부호

구분 품목

VOL
LBL

FILE
LBL

RL 125 BF

BS 3750 MFS

TN : 1217	연	행정구역				카드 번호	품 목 코 드	단 위 부 호	제품총출하액		제품수출액
		시	구	읍	시				일 련 번 호	수 량	금 액
		도	도	군	동	도					
001 ~ 050		5	10	15	20	25	30	35	40	45	
		연초재고액			연말재고액			산 업 분 류	종 업 원 수	부 가 가 치	
		금 액	수 량	금 액	수 량	금 액	수 량				
051 ~ 100		55	60	65	70	75	80	85	90	95	1
		피고용자수				품 목 1	구 일 련 번 호 군 호				
		생 산		사 무							
101 ~ 150		5	10	15	20	25	30	35	40	45	
		55	60	65	70	75	80	85	90	95	1
		5	10	15	20	25	30	35	40	45	

MULTIPLE TAPE

업 무 명

82 광공업 통계

산업+
부호 명부

구분

2-1

VOL
LBL

FILE
LBL

RL 730 BF 5 B:

TN : 3048 1. VOL FILE RL BF BS MFS. SORT 1. MJ IN MI	0	행정구역		I D		산업 분류	규 모	창 설 년 기	결 산 조 제	경 영 조 제	자 본 금 또 는 출 자 금	부 지	
		연 도	시 구 읍 시 면 동 도	시 구 읍 시 면 동 도	일 련 번 호								
	001~100	5	10	15	20	25	30	35	40				
2. VOL FILE RL BF BS MFS. SORT 2. MJ IN MI	100	고정자산 (신규취득액)						유형자산 (중					
		건 물 및 구 축 물	기 계 장 치 공 구 기 구	차 량 선 박 및 운 반 구	합 계		"		"		"		
	101~200	5	10	15	20	25	30	35	40				
3. VOL FILE RL BF BS MFS. SORT 3. MJ IN MI	200	유형고정자산 (감가상각액)						유형					
		"		"		"		"		"		"	
	201~300	5	10	15	20	25	30	35	40				
4. VOL FILE RL BF RS MFS. SORT 4. MJ IN MI	300	사 자 포 함)						합 계					
		사무 및 기타						합 계					
	301~400	5	10	15	20	25	30	35	40				
5. VOL FILE RL BF BS MFS. STOR 5. MJ IN MI	400	전 설 가 계 정											
		연 간 증 가	연 간 감 소	연 말 잔 액	연 간 증 감	재 료 비	연 료						
	401~500	5	10	15	20	25	30	35	40				

LAYOUT FORM

19 년 월 일

S 3650MFS

담당자 김 응 구

경제기획원조사통계국

부지 및 건물면적							화물자동차보유대수			유 형	
건물밀 면적	건물 연면적	소형	중형	대형	특수 화물차	합계	토지	건물 및 건축물			
45	50	55	60	65	70	75			80	85	90
고취득액)				유형고정자산(처분 및 손해액)							
"	"	"	"	"	"	"	"	"	"	"	
45	50	55	60	65	70	75	80	85	90	95	100
고정자산(연말총액)				종업원수(임시 및 일고							
"				자영업주 및 무급가족				생산직			
				계	남	여	평균	계	남	여	
45	50	55	60	65	70	75	80	85	90	95	100
연간급여액				연간출하 및 기타수입액							
균				내국소 비세액				외국소 비세액			
				생산	사무	합계	제품출하	제품판매	수탁제조 수리수입액	합계	
45	50	55	60	65	70	75	80	85	90	95	100
연간주요생산비							연초재고액				
비전력비		용수비		위탁 생산비	수리 유지비	합계	완제품	반제품 및 재공품	원재료		
45	50	55	60	65	70	75	80	85	90	95	100

MULTIPLE TAPE

업 무 명 82 광공업통계

부 호 산업+ 명부 구분 2-2

VOL
LBL

FILE
LBL

RL

BF

BS

		연 말 재 고 액									
		연 료	합 계	완 제 품	반 제 품 재 공 품	원 재 료	연 료	합			
1. VOL FILE RL BF BS MFS. SORT 1. MJ IN MI	500										
	001~100	5	10	15	20	25	30	35	40	45	
2. VOL FILE RL BF BS MFS. SORT 2. MJ IN MI	600	사 업 체 명 (환 글)									
	101~200	5	10	15	20	25	30	35	40	45	
3. VOL FILE RL BF BS MFS. SORT 3. MJ IN MI	700	번 지	전 화	구 일 시 련 번 호	공 란	종 업 은					
	201~300	번 지	호 수	국	번 호	군 호	1. 5 2. 10 3. 20				
4. VOL FILE RL BF RS MFS. SORT 4. MJ IN MI	301~400	5	10	15	20	25	30	35	40	45	
	5. VOL FILE RL BF BS MFS. STOR 5. MJ IN MI	401~500	5	10	15	20	25	30	35	40	45

LAYOUT FORM

19 년 월 일

MFS

담당자

경제기획원조사통계국

				종 업 원 규 모	피 고 용 자 수		수 출 액				
계	평 균 종 업 원 수	생 산 액	부 가 가 치		생 산	사 무					
	50	55	60	65	70	75	80	85	90	95	100

구 시 군			읍 면 동				법 정 리				
	50	55	60	65	70	75	80	85	90	95	100

규모 4. 50 - 99 금액단위 : 백만원
 5. 100 - 199
 9. 200 - 299
 19. 300 - 499
 49. 500 인 이상

	50	55	60	65	70	75	80	85	90	95	100
--	----	----	----	----	----	----	----	----	----	----	-----

	50	55	60	65	70	75	80	85	90	95	100
--	----	----	----	----	----	----	----	----	----	----	-----

	50	55	60	65	70	75	80	85	90	95	100
--	----	----	----	----	----	----	----	----	----	----	-----

MULTIPLE TAPE

업 무 명 82 광공업통계

품목+명부
부호MATCH 구분

VOL
LBL

FILE
LBL

RL 250 BF

BS 3750

1. VOL FILE RL BF BS MFS. SORT	TN: 5626	품 목 MATCH	년	행정구역			사업체번호		카 드 번 번호	품 목 코 드	재 품 출 하		
				시	구	읍	시	일			연	수	량
1. MJ IN MI	001~100		도	도	군	동	도	호					
2. VOL FILE RL BF BS MFS. SORT			규 소 규 모	대	피 고 용 자 수		구			사 업 체 명 IBM OS			
2. MJ IN MI	101~200												
3. VOL FILE RL BF BS MFS. SORT			법 정 등								번 지	전 화	
3. MJ IN MI	201~300									번 지	호 수	국 번	호
4. VOL FILE RL BF RS MFS. SORT													
4. MJ IN MI	301~400												
5. VOL FILE RL BF BS MFS. STOR													
5. MJ IN MI	401~500												

LAYOUT FORM

1983년 11월 일

IFS

담당자 김 응 구

경제기획원조사통계국

품 수 출		연 초 재 고		연 말 재 고		산 업 코 드	평 균 종 업 원 수	부 가 가 치		
량	금 액	수 량	금 액	수 량	금 액					
50	55	60	65	70	75	80	85	90	95	100

(한 글)

구 시 군

행 정 등

50	55	60	65	70	75	80	85	90	95	100
구 시 군 별 호	종 업 원 규 모									

→ 산업코드

50	55	60	65	70	75	80	85	90	95	100
----	----	----	----	----	----	----	----	----	----	-----

50	55	60	65	70	75	80	85	90	95	100
----	----	----	----	----	----	----	----	----	----	-----

LAYOUT FORM

19 년 월 일

MFS

담당자 김 응 구

경제기획원조사통계국

품의 품목별 지역별 출하량 (위 탁) “ 구 성 비 ” 지역 별												운송수단									
21	22	23	31	32	33	34	35	36	37	38	39	철	선								
부	대	인	경	강	충	충	전	전	경	경	제										
산	구	천	기	원	북	남	북	남	북	남	주	도	박								
50		55		60		65		70		75		80		85		90		95		100	

명							구 시 군					행정동									
50		55		60		65		70		75		80		85		90		95		100	

일 편 번 호	공																				
	관																				
50		55		60		65		70		75		80		85		90		95		100	

→ 산업코드

50		55		60		65		70		75		80		85		90		95		100	
----	--	----	--	----	--	----	--	----	--	----	--	----	--	----	--	----	--	----	--	-----	--

50		55		60		65		70		75		80		85		90		95		100	
----	--	----	--	----	--	----	--	----	--	----	--	----	--	----	--	----	--	----	--	-----	--

2) 符 號 一 覽 表

1982년 광공업통계조사 부 호 일 램 표

★ 표시란은 조사표(I)의 해당항목에 한하여 기입하며, 기입란은 전산 프로그램을 참고한다.

1. 행정구역분류부호

- ① 사업체 명부상의 번호를 이기
- ② 6자리수(0000-00)

2. 사업체고유번호

- ① 사업체 명부상의 번호를 이기
- ② 7자리수(00-00000)

3. 창 설 년

1945년이전	01
1946 ~ 1950	02
1951 ~ 1955	03
1956 ~ 1960	04
1961 ~ 1965	05
1966 ~ 1970	06
1971 ~ 1975	07
1976 ~ 1980	08
1981	09
1982	10

4. 경영조직

회 사	1
기타법인	2
개 인	3

5. 자본계층

10백만원미만	1
10 ~ 50 백만원미만	2
50 ~ 100 "	3
100 ~ 500 "	4
500 ~ 1,000 "	5
1,000 ~ 5,000 "	6
5,000 ~ 10,000 "	7
10,000 백만원이상	8

6. 종업원규모

① 5 ~ 9인	1
② 10 ~ 19	2
③ 20 ~ 49	3

④	50 ~ 99	4
⑤	100 ~ 199	5
⑥	200 ~ 299	6
⑦	300 ~ 499	7
⑧	500 인 이상	8

7. 사업체구분

본 사	1
본사, 공장	2
공장 또는 광산	3
단독사업체	4

★ 8. 산업분류

- ① 조사표 20항 품목분류번호
검토 후에 분류
- ② 5 자리수 (세세분류)
- ③ 분류순서 : 대분류 → 중분류 → 소분류 → 세분류 → 세세분류
(산업 및 품목분류표 별책 참조)

★ 9. 종업원규모

종업원 5 ~ 19인사업체	1
종업원 20인 이상사업체	2

(조사표 14항 평균종업원수 검토후에 분류)

10. 품목분류

- ① 품목분류번호 8 자리수
- ★② 수량단위 2 자리수
(12단위부호참조)

★ 11. 단위부호

(무 계)

<i>g</i>	01
<i>kg</i>	02
$\frac{m}{t}$ (1000 <i>kg</i>)	03
G/T	04
S/T	05

(부 피)

<i>l</i>	11
<i>kl</i>	12
<i>m^l</i>	13

(길이 및 넓이)

<i>m</i>	21
<i>m/ply</i>	22
1,000 <i>ply</i>	23
<i>m²</i>	24
1,000 <i>m²</i>	25
<i>km</i>	26

(기 타)			
매(枚)	30	장	56
100매	31	회선(回線)	57
속(束 100 장)	32	1,000매(枚)	58
짝(2,000매)	33	1,000족(足)	59
짝(2,000마리)	34	1,000개(個)	60
대(袋, 台)	35	1,000조(組)	61
본(本)	36	1,000타(他)	62
1,000본(本)	37	※	63
1,000부(部)	38		
족(足)	39		
착(着)	40		
조(組)	41		
개(個)	42		
권(卷)	43		
권(2,000매)	44		
연(連)	45		
상자(箱子, c/s)	46		
량(輛)	47		
타(打)	48		
갑(匣)	49		
1,000갑	50		
경	51		
HP(마력)	52		
K.V.A	53		
M.F	54		
쌍	55		

3) 記號別 電算内檢 要領

기호별전산내검요령

기 호	전 산 내 검 사 항	착오사항처리요령
A A	<p>5.12.19 항</p> <p>5항 창설년이 1982년이면 12항 유형고정자산의 (1) 신규취득액의 합계 또는 (2) 중고취득액의 합계가 있어야 하며 (단, 17항의 합계액이 1억미만 사업체에서는 12항 (5) 연말 총액이 없을 경우 자동 OK 한다) 19항 재고액의 (1) 연초재고액의 합계가 없어야 한다.</p>	<p>(1) 창설년도가 82년이 확실한가를 우선 확인하여 착오인 것은 착오년도를 일치 정정한다.</p> <p>(2) 82년창설이 확실하면서 유형고정자산 취득이 없으면 확인 기입한다. (단, 임차사용이면 없음)</p>
A B	<p>7.8.14 항</p> <p>7항 경영조직이 (1) 회사이면 8항 자본금이 있어야 하며, 14항 종업원수의 (1) 경영업주 및 무급가족 종사자는 없어야 한다.</p>	<p>(1) 7항의 경영조직과 1항의 사업체명, 2항의 본사명을 확인하여 착오인 것은 경영조직부호를 정정한다.</p> <p>(2) 회사가 확실하면 8항의 자본금과 14항의 사업주 및 무급가족 종사자를 검</p>

기 호	전 산 내 검 사 항	착오사항처리요령
		<p>토하여</p> <p>㉔ 두항목이 모두 있으면 14항의 사업주 및 무급가족 종사자를 삭제하고 함께란도 수정한다.</p> <p>㉕ 자본금이 없는 경우에는 확인 기입한다.</p>
A C	<p>7.8.14항</p> <p>7항 경영조직이 (3) 개인이면 8항, 자본금이 없어야 하며, 14항 종업원수의 (1) 자영업주 및 무급가족 종사자가 있어야 한다.</p>	<p>(1) 1항의 사업체명 2항 본 사명을 확인하여 7항의 경영조직이 착오인 것은 경영조직 부호를 정정한다.</p> <p>(2) 개인이 확실하면 8항의 자본금과 14항의 사업주 및 무급가족의 종사자를 검토하여</p> <p>㉔ 두항목이 모두 있으면 자본금을 삭제한다.</p> <p>㉕ 두항목이 모두 없으면 사업주 및 무급가족 종사자 1명을 기입하되</p>

기 호	전 산 내 검 사 항	착오사항처리요령
		12월말은 남자란에 기입한 후 합계란을 수정한다.
A D	7.8.14항 7항 경영조직이 (2) 기타 법인이면 8항 자본금과 14항의 (1) 자영업주 및 무급가족 종사자가 모두 없어야 한다.	(1) 1항과 2항을 확인하여 경영조직이 착오인 것은 경영조직 부호를 수정한다. (2) 기타법인이 확실하면 자본금과 자영업주 및 무급가족 종사자를 모두 삭제한다.
S A S B	9항 9항의 (1) 부지는 (2) 건물밀면적보다 크거나 같아야 한다. 9항의 (3) 건물연면적은 (2) 건물밀 면적보다 크거나 같아야 한다.	(1) 제조업에 한하며 광업은 해당없다. (2) 확인 수정한다. (3) 건물임대는 부지 또는 밀면적이 없을 수 있다. (4) 해태제조업, 멸치건조업인 경우는 부지건물이 없을 수 있다.

기 호	전 산 내 검 사 항	착오사항처리요령
S C	<p>9항 (1) 부지 (2) 건물밀면적 (3) 건물연면적의 각각의 숫치는 10 ~ 300,000㎡이내 이어야 한다.</p> <p>※ SA, SB, SC는 광업은 제외한다.</p>	
B B	<p>12, 13항</p> <p>12항 유형고정자산중 토지를 제외한 (1) 신규와 (2) 중고취득액의 합계는 13항 건설가계정의 (2) 연간감소액보다 크거나 같아야 한다.</p>	<p>차액이 1억원 이상이면 확인 수정하고, 차액이 1억원 미만이면 유형고정자산취득액을 건설가계정 연간감소액으로 이기 수정하고 연간증감액을 수정한다.</p>
B C	<p>12항의 (1) + (2) - (3) - (4) ≤ (5)의 부등식 성립해야 한다.</p>	<p>확인 수정한다.</p>
E A	<p>14, 15항</p> <p>14항 종업원수와 15항 급여액에서 생산종업원 1인당 월평균 급여액이 3만원 이상 50</p>	<p>(1) 생산종업원수는 있으나 생산종업원 급여액은 없고 사무 및 기타 종업원은 없</p>

기 호	전 산 내 검 사 항	착오사항처리요령
	<p>만원 이하이어야 한다.</p> <p>1인당 월평균급여액 = (급여액 ÷ 종업원수) ÷ 조업 월수</p>	<p>으나 사무 및 기타 종업 원 급여액이 기록된 경우 사무종업원 급여액을 삭제 하여 생산종업원 급여액에 이기한다.</p> <p>(2) 14항의 피고용자란 어느 곳에도 종업원수가 없으나 생산종업원 급여액이 있으 면 재조사 기록 처리한다.</p> <p>(3) 14항의 피고용자란 ①② 에 모두 종업원수가 있으 나 15항의 생산종업원급 여액이 없으면 재조사 기 록 처리한다.</p> <p>(4) 급여액 3만원에 미달하 거나 50만원을 초과하는 경우 생산종업원과 사무 및 기타 종업원의 급여액이 바 뀌어 기록되지 않았는지 검토한다.</p>

기 호	전 산 내 검 사 항	착오사항처리요령
E B	<p>14, 15항</p> <p>사무 및 기타종업원 1인당 월평균 급여액이 3만원 이상 50만원 이하여야 한다.</p>	<p>E A 에 준한다.</p>
H A	<p>15, 16, 17, 19항</p> <p>17항 (1) + (2) + (3) + 19항 (2)의 ① + ② ≥ 15항 합계 + 16항 합계 + 19항 (1)의 ① + ②의 부동산 관계가 성립하여야 한다. (단, ① 출하액 1억원미만으로 적자폭이 출하액의 10% 미만일 경우는 OK 처리한다)</p> <p>② 5 - 19인 사업체는 적자폭이 출하액 합계의 30% 이내는 통과한다.</p>	<p>○ 다음의 경우는 OK 처리한다.</p> <p>㉠ 적요란에 합리적인 적자사유가 기재되어 있는 경우</p> <p>㉡ 비료제조업 (35121-4) 과 같이 정부보조로 적자는 보전하는 경우</p> <p>위 ㉠ ㉡ 이외의 경우에는 확인 처리한다.</p>
H B	<p>16항 17항</p> <p>17항 (1) 제품출하액이 있으면 반드시 16항의 연간주요 생산비중 (1) 재료가 있어야 한다.</p>	<p>제품출하액이 있으면서 원재료비가 없을 경우에는 확인한다 (단, 29011-4.342 산업인 경우에는 OK 처리한다).</p>

기 호	전 산 내 검 사 항	착오사항처리요령
		원을 초과하는 경우에는 수정한다.
Z B	19, 20 항 19 항(1)의 ① 금액과 20 항(3)의 품목별 제품 연초재고액 합계가 일치하여야 한다.	Z A의 조치방법에 준한다.
Z C	19 항 (2)의 ①금액과 20 항 (4)의 합계금액이 일치하여야 한다.	
Z D	17 항 19 항 17 항 (1) 제품출하액 + 19 항 (2)의 ① 완제품연말재고액 ≥ 19 항 (1)의 ① 제품의 연초재고액합계의 관계가 성립하여야 한다.	확인 수정한다.
J A	20 항 20 항 (1) 품목별제품출하액 ≥ 20 항 (2) 품목별제품 수출액 관계가 성립하여야 한다.	확인 수정한다.
J B	20 항 20 항 (1) 품목별 제품출하량 ≥ 20	"

기 호	전 산 내 검 사 항	착오사항처리요령
H F	<p>17, 19, 20 항</p> <p>17 항 (1)의 제품출하액이 없고 17 항(3)의 수탁제조 및 수리 수입액이 기록된 경우는 수탁 제조업이므로 제품의 연초, 연말재고액 (19 항(1)과 (2)의 ①) 과, 20 항의 품목별 제품출하액, 수출액 및 재고액이 모두 없어야 한다.</p>	<p>타당성을 검토하여 17 항 (3) 수탁제조 수리수입액을 (1) 제품출하액으로 이기하거나 또는 19 항 ① 제품의 연초연말재고액과 20 항을 모두 삭제한다.</p>
Z A	<p>17 항, 20 항</p> <p>19 항의 (1) 제품출하액은 20 항의 (1) 품목별 제품총출하액 합계와 일치하여야 한다.</p>	<p>(1) 20 항의 합계액은 전산에 의하여 삽입하였으므로 반드시 품목별 내역의 천공 착오나 중복기입등의 착오가 없는지 확인한 다음 이상이 없을 때에는 17 항의 (1) 제품출하액을 20 항 합계액과 일치 수정한다.</p> <p>(2) 차액이 1억원 이상이거나 또는 제품출하액이 1억원 미만으로서 차액이 1천만</p>

기 호	전 산 내 검 사 항	착오사항처리요령
	항 (2) 품목별제품수출수량의 관계가 성립하여야 한다.	
K G	<p>17, 18 항</p> <p>18 항 내국소비세액은 17 항 합계액의 3~8%이내 이어야 한다.</p>	<p>① 18 항의 내국소비세액이 17 항 합계액의 3~8%가 아니면 “산업 및 품목분류표”의 부록을 참조하여 특별소비세 또는 주세 해당 품목일 경우는 타당성을 검토하고, 수출업체 또는 면세업체인가를 확인하며, 기타의 경우에는 확인 수정한다.</p> <p>② 특히, 내국소비세가 8% 이상인 경우를 중점 심사한다.</p>
Q A	20 항, 21 항의 각 품목분류번호가 품목 Master file 과 일치되어야 한다.	
Q B	20 항의 품목분류번호와 21 항	

기 호	전 산 내 검 사 항	착 오 사항 처 리 요 령
Q C	<p>의 품목분류번호는 서로 일치하여야 한다.</p> <p>20항과 21항의 품목분류번호의 수량단위는 품목 Master file의 수량단위와 일치되어야 한다.</p>	<p>품목분류표와 대조 확인 수정한다.</p>
Q D	<p>21항의 (2) 수송구분에 자가물량이 있으면 11항 화물자동차 보유대수가 있어야 한다.</p>	
NURAK	<p>5, 7, 14, 15, 16, 17항 및 「12항의 (5) 연말총액」이 누락이 있어서는 안된다.</p> <p>(단, 경영조직의 (1) 회사 (2) 기 타법인이면 14항 (1) 자영업주 및 무급가족 종사자는 없다)</p>	<p>조사표상의 누락여부를 확인하여 누락된 경우는 확인 기입한다(단, 12항 유형고정자산은 임차사용일 경우는 없을 수 있음).</p>
* *	<p>12, 14, 15, 16, 17, 19, 20항의 각각의 합계는 그 세항목의 합과 일치하여야 한다.</p>	<p>천공착오여부를 확인한다.</p>
*	<p>① 시, 도 부호는 11, 21, 22, 23, 31, 32 39 이내이어</p>	<p>① 확인 수정한다.</p>

기 호	전 산 내 검 사 항	착오사항처리요령
	<p>야 한다.</p> <p>② 사업체 고유번호가 중복되거나 7자리를 초과할때</p> <p>③ 20항에서 최다출하액의 산업분류(동일 세세분류는 합계)와 사업체의 산업분류와 일치하여야 한다.</p> <p>④ 5항 창설년은 20 ~ 82년 이내이어야 한다.</p> <p>⑤ 6항 결산기는 01-12 이내이어야 한다.</p> <p>⑥ 7항 경영조직은 1 ~ 3 이내이어야 한다.</p> <p>⑦ 8항 자본금은 20,000백만(200억원) 이내이어야 한다.</p> <p>⑧ 20항중에서 금액만 있고 수량이 없어서는 안된다. (단, 단위부호가 99 인 것은 예외)</p> <p>⑨ 12항 ① 토지는 (1) 신규취득액 및 (4) 감가상각액이 없어야 한다.</p>	

기 호	전 산 내 검 사 항	착 오 사 항 처 리 요 령
	<p>⑩ 20 항에서 카드번호가 중복되거나 중간번호가 누락되면 안된다.</p> <p>⑪ 종업원규모부호와 월평균종업원수가 맞아야 한다.</p> <p>19 인 이하 - 1</p> <p>20인 이상 - 2</p> <p>⑫ 21 항의 (1)총출하량의 각카드는 무조건 수치가 있어야 한다.</p> <p>⑬ 21 항 (1)의 총출하량의 각카드의 수치는 (2)수송구분의 1. 자가와 2. 위탁을 합한 수치와 일치하여야 한다.</p> <p>⑭ 21 항 (3) 지역별 출하구성비의 자가별, 위탁별의 구성비 합계는 각각 100 이어야 한다.</p> <p>⑮ 21 항 (4) 운송수단의 자가별 위탁별의 구성비 합계는 각각 100 이어야 한다.</p> <p>⑯ 대분류 2 (광업)은 9 항의 내용이 없어야 한다.</p>	

방위 (특수) 품목조정내용

특수 품목 → 지정 품목		비 고
32129100	32129919	1. 특수품목의 번호 및 명칭도 프린트하지 않음
32401211	32401212	
35111313	35111213	
35292111	35299939	2. 수량은 합계하되 지정품목의 수량단위가 * (99) 일 때는 합계하지 않음 3. 산업중 35292 → 35299 38450 → 38490 38298 은 → 38299 로 품목과 동일하게 합계함 (특수산업번호 및 명칭도 프린트하지 않음)
112		
113		
211		
212		
213		
219		
311		
312		
313		
35301211	35301213	4. 특수품목 및 산업을 합계할 경우 종업원규모는 변동없이 그대로 합계한다.
212		
38112117	38112119	

특수 품목 → 지정 품목		비	고
38298100 200 900	38299919		
38323311 312 313	38323319		
38329111 112 113	38329919		
38412600	38412700		
38450100 200 300 511 513 612 613 614 615 711 712 911 912	38490300		

용어의 정의 및 산식방법

1. 생산액 = 출하액 (합계) + 연말재고액 (제품 + 반제품 및 재공품) -
연초재고액 (제품 + 반제품 및 재공품)
(5-19인 사업체는 출하액 → 생산액)
2. 부가가치 = 생산액 - 생산비 (종업원 5-19인 사업체는 출하액 - 생산비 = 부가가치)
3. 재고증감액 = 연말재고액 합계 - 연초재고액 합계
4. 부가가치율(%) = 부가가치 ÷ 생산액 × 100 (5-19인 사업체는 출하액 → 생산액)
5. 원재료투입율(%) = 원재료비 ÷ 생산액 × 100 (5-19인 사업체는 출하액 → 생산액)
6. 비전년증감율(%) = 비교치 (82년) ÷ 기준치 (81년) × 100 - 100
7. 구성비(%) = 비교치 ÷ 기준치 × 100
8. 지수(%) = 비교치 ÷ 기준치 × 100
9. 율 및 비는 소수점이하 둘째자리에서 반올림한다.
10. 사업체당 및 종업원 1인당 지표는 다음산식에 따라 계산한다.
 - ① 사업체당 지표 : (종업원수, 출하액, 생산액 부가가치재고액 증감액) ÷ 사업체수
 - ② 종업원 1인당지표 : (출하액, 생산액, 부가가치) ÷ 평균종업원수
단, 1인당 급여액은 다음 식에 의한다.
1개월조업 : (급여액 ÷ 평균피고용자수 (생산직 + 사무직)) × 12
2 " : (" ") × 6

- 3개월조업 : (급여액 ÷ 평균피고용자수 (생산직 + 사무직)) × 4
- 4 " : (") × 3
- 5 " : (") × $\frac{12}{5}$
- 6 " : (") × 2
- 7 " : (") × $\frac{12}{7}$
- 8 " : (") × $\frac{3}{2}$
- 9 " : (") × $\frac{4}{3}$
- 10 " : (") × $\frac{6}{5}$
- 11 " : (") × $\frac{6}{5}$
- 12 " : (") × 1

③ 유형고정자산취득액 = 신규취득액 합계 + 중고취득액 합계
(토지취득액 포함)

④ 유형고정자산신규취득액 = 건물 및 구축물 + 기계, 기구, 공구
+ 차량, 선박, 운반구 (토지제외)

11. 기타 자세한 사항은 산업통계과와 협의하여 처리한다.

4) 調 査 票

調 查 票

광 공 업 통

— 종업원 5인 이

작성기준: 경제기획원

승인번호: 111-11-10

※ 반드시 후면의 작성시 유의사항을 확인한 후 작성하여 주십시오.

사업체명부상 부 호	행정구역분류부호	(1) 일련번호	(2) 사업체고유번호	★ 산 업 분 류	★ 종업원규모
---------------	----------	----------	-------------	-----------	---------

1. 공장(사업체)명 및 소재지
 공장(사업체)명 _____
 대 표 자 _____ 전 화 _____
 시·도 구·시·군 구·로·동·읍·면 가·동·리 번 지 호 _____

2. 본사(본점) 소재지
 대 표 자 _____ 전 화 _____
 시·도 구·시·군 구·로·동·읍·면 가·동·리 번 지 호 _____

3. 동일기업내 타공장(사업체)명 및 소재지(원이 부족한 경우에는 별지 작성 첨부)
 타 공 장 (사업체)명 _____ 소 재 지 _____ 전 화 번 호 _____
 시·도 구·시·군 구·로·동·읍·면 가·동·리 번 지 호 _____

4. 소속 모기업(그룹)명()

5. 창설년월일(원사업체의 가동일 또는 개점일)
 19__년__월__일

6. 결산기(결산개월)()월

7. 경영조직(해당란에 ○표)
 (1) 회사 () (2) 기타법인 () (3) 개인 ()

8. 자본금 또는 출자금(회사에 한함)
 82년말 현재 납입 조 (단위: 억원, 천원, 백만원, 만원)
 자본금(회사) _____

9. 부지 및 건물면적(공업은 제외) (단위: ㎡)

○이영부용 및 용역지 부지, 건물은 제외
 ○인쇄의 용도로써 용역지 부지 사용도 포함

(1) 부 지 _____ (㎡)
 (2) 건 물 면 적 _____ (㎡)
 (3) 건물면적(연건평) _____ (㎡)

10. 주요수탁(임가공)생산품과 사용원재료 및 생산공정

(1) 주요 수탁 생산품명	(2) 주요 사용 원재료명	(3) 주요 생산 공정
① _____	① _____	① _____ → ② _____
② _____	② _____	③ _____ → ④ _____
③ _____	③ _____	⑤ _____ → ⑥ _____

11. 확률자동차 보유대수 (입사사용분포만)

(1) 소 형 (4미만)	(대)
(2) 중 형 (4~8미만)	(대)
(3) 대 형 (8이상)	(대)
(4) 특수 차량 포함	(대)
(5) 합 계	(대)

20. 연간 제품출하액(대출액) 및 재고액의 품목별 내역 (단위: 원) ※ 조사대상자에게 문의하여 별첨「산업 및 품목분류표」를 일치하도록 한다. ○표

일련 번호	조사대상 품목 「산업 및 품목분류표」상호	세 륜 명	★ 수 량 단 위	(1) 품목별 매출액(수출액 포함)			
				수	액	단	위
01							
02							
03							
04							
05							
06							
99	합	계	××	××	×	××	×

※ 20번의 수가 부족한 경우에는 별지에 작성하여 첨부하십시오. (17항 (1)의 금액과 일치)

21. 연간제품의 품목별 지역별 출하량 (수출분량 포함)

일련 번호	조사대상 품목 「산업 및 품목분류표」상호	세 륜 명	(1) 총출하량(M/T)				(2) 수출구분		(3) 지역별 총출하량		
			대	단	위	단	위	TT 전주	11 서울	21 부산	22 대구
01			1	자가							
			2	취탁							
02			1	자가							
			2	취탁							
03			1	자가							
			2	취탁							
04			1	자가							
			2	취탁							
05			1	자가							
			2	취탁							
06			1	자가							
			2	취탁							
99	합	계					×	×	×		

22. 조사표 작성내용 (해당란에 ○표)

① 본 공장부터 작성 ()
 ② 타공장분은 합산작성 () — 합산작성할 경우 그 내용을 별도로 기재하십시오.

조 사 표
 조 수
 설 명

※ 본 조사의 목적은 통계작성에 필요한 자료를 수집하는 데 있다.

계조사표(I)

상 사업체(공장) 조사용

동계별의 규정에 따라 이 조사표에 기재되는 내용은 동계목적에만 사용되며, 그 이외는 절대 보충하는 한편 취회자료용 제공할 때에는 처벌을 받게 됩니다.

※11, 13, 19, 20회(2)(3)(4), 21인은 중앙원 20인 이상 사업체만 기업하십시오.

12. 유형고정자산		○장부기액을 기입하여 장부가 없는 경우는 '0'에 기입한다. ○수입물은 모두 신규취득으로 한다. ○입찰사용은 제외하고 임대료를 것은 포함한다.										13. 건설기계													
구분		(1) 연간신규취득액					(2) 연간중고취득액					(3) 정리의물일손배액					(4) 연간감가상각액				(5) 연말총액				
		월	월	월	월	월	월	월	월	월	월	월	월	월	월	월	월	월	월	월	월	월	월	월	월
①토지	계	X	X	X																	X	X	X		
②건물 및 구조물	계																								
③기계장치, 가구, 도구, 이동차량	계																								
④차량, 선박 및 운반구	계																								
⑤합계	계																								

14. 총임원수 (임시 및 일고 종사자 포함)				15. 연간급여액			
구분	12월말 현재			조인기간 중월평균			계
	명	명	명	명	명	명	
(1) 사정업무담당기술종사자							원
(2) 이공 분야							원
(3) 합계							원
(4) 연간조급원수 ()개월		X	X	X	X	X	X

16. 연간 주요생산비			
구분	원	원	원
(1) 재료비(부재료, 보조재료 포함)			
(2) 연료비(석유, 석탄 등의 연료)			
(3) 전력비(구입전력)			
(4) 용수비(구입용수)			
(5) 위탁생산비(외주기공비)			
(6) 수리유지비(수선비)			
(7) 합계			

17. 연간총하역(대출액) 및 기타수입액			
구분	수	원	원
(1) 제품출하액(제품외 의류, 예술품)			
(2) 제품판매액(생산시설의 제품, 물품등)			
(3) 수락제조 및 수리수입액(임가공도 및 수리대금)			
(4) 합계			

19. 재고액				
구분	(1) 연초재고액		(2) 연말재고액	
	수	원	수	원
① 완제품				
② 반제품 및 재공품				
③ 원재료				
④ 연료				
⑤ 합계				

나머지 조사항목에서 '0'이므로 생략하지 않습니다. ○외국어나 특수종업을 통용분류가 포함된 것은 품목일련을 명기한다.

21) 물품별 제품의 종류			31) 품목별 제품의 연초 재고액			41) 품목별 제품의 연말 재고액			51) 단위당 출하가격(원)	
항	수	원	항	수	원	항	수	원	최저단가	최고단가
X	X	X	X	X	X	X	X	X	X	X

(19년 (1)의 ① 품액과 일치) (19년 (2)의 ① 품액과 일치)

비 (%)									
○조수비 이하의 항목 생략한다.									
23	31	32	33	34	35	36	37	38	39
인차	경차	강한	중용	중남	전차	전남	경복	경남	계
									비
									비도
									선박
									육로
									기타
X			X				X		X

비고: 정기요인, 품목분류의 문제점, 위탁사업개발, 전년도의 수준 증감요인, 합산작성내용 등의 참고사항을 구체적으로 기입하십시오.

작성(용달)자	조사담당자	구·시·군 확인자	시·도 확인자
전 화	소 속	전 화	소 속
	① 성 명		① 성 명

광 공 업 통

- 본사(본

작성기간: 경제기획원

승인번호: 111-11-10

※사업체(공장)본은 제외하고 본사본만 기입하십시오.

가 직 리 일 상 상		★	☆
행정구역분류부호	(1) 일련번호	사업분류	종업원규모
-			

○본 조서에 관한 문의사항은 당원산업은행과(720-25718)와 각급 지방은행지관 통화담당부서에 문의하십시오.

1. 본사(본점)명 및 소재지 본사(본점)명 _____ 대표자 _____ 소재지: 시·도 _____ 구·시·군 _____ 구·로·동·읍·면 _____ 가·동·리 _____ 번지 _____ 호 _____	2. 소속모기업(그룹)명 ()
---	----------------------

3. 창설년월일(현 사업체의 설립일) 19 ____ 년 ____ 월 ____ 일	4. 결산기(결산마감월) ()월
5. 경영조직(해당란에 ○표) (1)회사() (2)기타법인() (3)개인()	6. 자본금 또는 출자금(회사에 한함) '82년말현재 납입자본금 천원: 백만원: 십만원: 억원: 천만원: 백만원

7. 종업원수(임시 및 일고종사자 포함) 조업기간중 월평균 ~ 각월말 종업원수 누계 ~ 조업월수 12 월 말 현재 계 남 여 조업기간중 월 평균 천원: 백만원: 십만원: 억원: 천만원: 백만원	8. 연간급여액 ○외지급, 복리후생비는 제외하고 상여금 및 계속당은 포함한다. ○기간중의 미지급액, 현물지급도 포함하며 세류물품이권의금액이 천원: 백만원: 십만원: 억원: 천만원: 백만원
--	---

9. 유형고정자산 ○장부가액을 기입하며 장부가 없는 경우는 식가에 의한다. ○입자 사용본은 제외하고 임대해준 것은 포함한다. ○수입품은 모두 신규취득액으로 기재한다.						
수	분	(1)연간신규취득액	(2)연간증고취득액	(3)연간처분및손해액	(4)연간감가상각액	(5)연 말 총 액
①토지	지	천원: 백만원: 십만원: 억원: 천만원: 백만원	천원: 백만원: 십만원: 억원: 천만원: 백만원	천원: 백만원: 십만원: 억원: 천만원: 백만원	천원: 백만원: 십만원: 억원: 천만원: 백만원	천원: 백만원: 십만원: 억원: 천만원: 백만원
②건물 및 구축물	물					
③기계장치, 운구, 기구, 비품	기					
④차량, 선박 및 운반구	차					
⑤합계	계					

10. 재 고 액		11. 건설가계정 ○연간감소액은 유형고정자산의 신규와 증고 취득액(토지 제외)의 합계액보다 작거나 적어야 하며 연간증감액이 음수인 때는 △표시를 한다.					
구	분	(1)연초재고액	(2)연말재고액	(1)연간증가액	(2)연간감소액	(3)연말잔액	(4)연간증감액 (1)-(2)
①원재료		천원: 백만원: 십만원: 억원: 천만원: 백만원	천원: 백만원: 십만원: 억원: 천만원: 백만원	천원: 백만원: 십만원: 억원: 천만원: 백만원	천원: 백만원: 십만원: 억원: 천만원: 백만원	천원: 백만원: 십만원: 억원: 천만원: 백만원	천원: 백만원: 십만원: 억원: 천만원: 백만원
②연료							

적요: ○12항 동일기업내 관할사업체의 특성, 연간실적 및 동향, 주요 특기사항을 구체적으로 기재 하십시오.

82년 계조사표(Ⅱ)

정) 조사용 -

동계원의 작성에 따라 이 조사표에 기재되는 내용은 통계목적에만 사용되며 그 외에는 결의 사항이 아닌, 회회자료로 제공될 때는 지정을 받게 됩니다.

12. 동일기업내 관할 사업체 명부 및 사업내용

○본사의 무역부 또는 사업부나 영업부에서 관할 사업체라는 것으로 이차생산 등의 활동을 하고 있을 때에도 하나의 관할 사업체로 간주하여 본 항목을 기입한다.
○경제활동 구분은 해당항에 ○표한다.

연번 번호	공장(사업체)명	전화번호	소재지	종업 원수	경제활동구분			의 일 에 출 역				주요생산품명			
					공공업	행정업 유형업	기타	신력	택미	심식	역원	(1)	(2)	(3)	
01															
02															
03															
04															
05															
06															
07															

※12항의 칸이 부족할 경우에는 별지에 작성하여 첨부하십시오.

13. 관할 사업체의 공장별 조사표 작성가능 여부 (해당항에 ○표)

(1) 공장(사업체)에서만 가능하다. () (2) 본사에서만 가능하다. () (3) 모두 가능하다. ()

14. 동일그룹(소속모기업)내 계열기업명 및 소재지

○그중상하에 출어상의 기업이 있을 경우에 기입한다. ○주된 경제활동업은 주요사업별업종을 기입한다.

연번 번호	기업명	전화번호	소재지	주된 경제 활동	비고
01					
02					
03					
04					
05					
06					
07					

※14항의 칸이 부족할 경우에는 별지에 작성하여 첨부하십시오.

작성시 유의사항

- 본 조사표(Ⅱ) : 산하사업체와 별도의 장소에 있는 경우의 같은 장소에 있더라도 관계 장부가 독립되어 있는 경우에 작성합니다.
- 조사 항목은 부사(본법)분에 한해서 작성하여 산하공장분을 포함 작성하여서는 안 됩니다.
- 본 조사표는 접수후 5일이내에 직접 신청하여 소재지 전담 등·읍·면 사무소에 제출하여 주십시오.
다만, 특별한 사유로 기일내에 제출이 곤란한 경우에는 관할 등·읍·면 사무소에 그 사유를 설명하고 최소한 10일이내에 제출하여 주십시오.
- 본사에서 공장과는 별도로 신·경신하여 관여하는 활동을 하고 있을 때에(조사표) 에 의하여 해당사항을 기입하여 주십시오.

조사표 작성(담당)자		조사담당자		구·시·군 확인자		시·도 확인자	
소속	전화	소속	전화	소속	전화	소속	전화
성명	①	성명	②	성명	③	성명	④

5) SYSTEM FLOW CHART

'82 광공업통계조사 SYSTEM FLOW

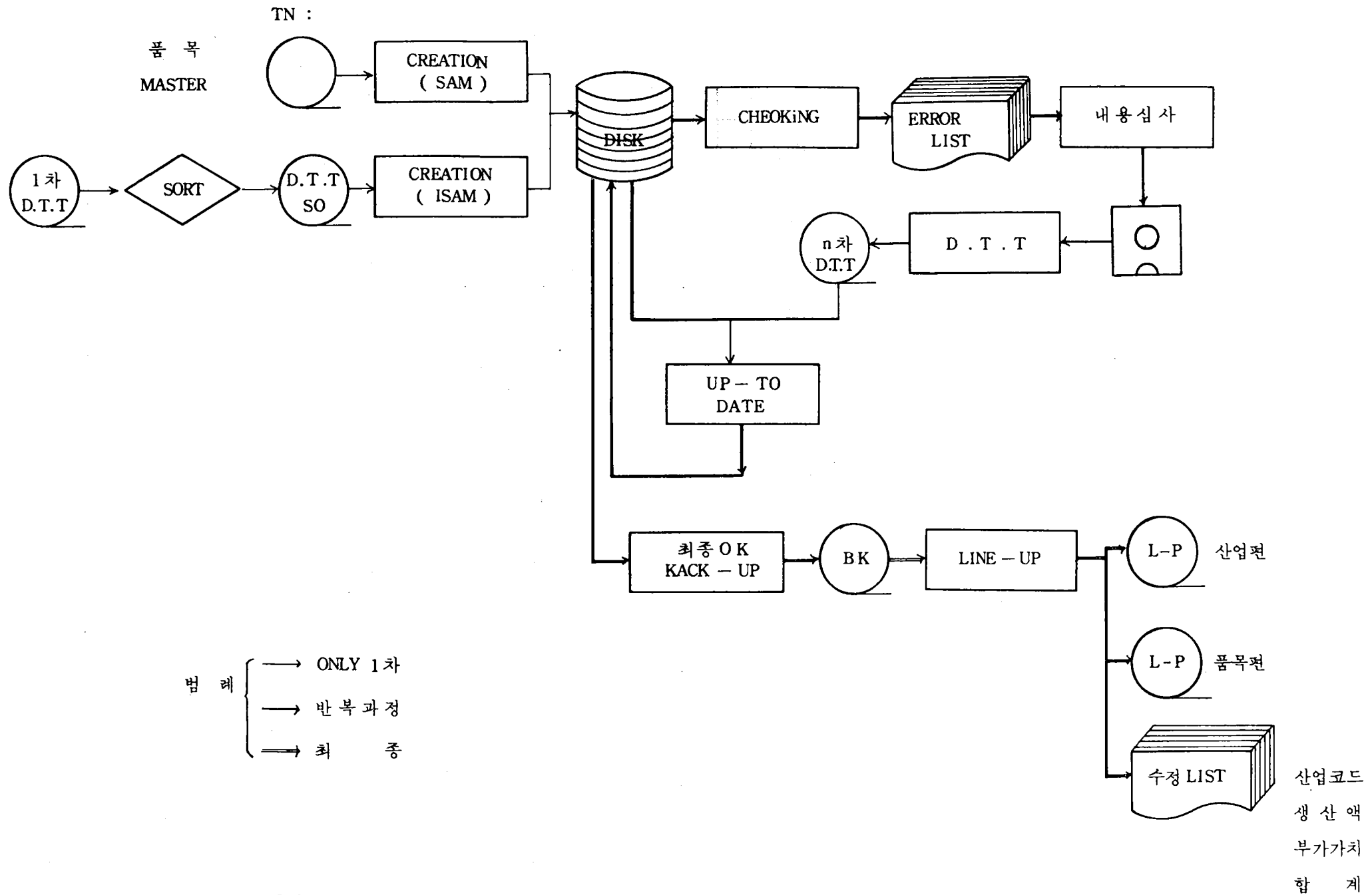

범례 {
 → ONLY 1차
 → 반복과정
 ⇨ 최종

XXII. 1983年 産業 센서스

1) TAPE DESIGN LAYOUT
(産業・品目・名簿MATCH)

업 무 명

MULTIPLE TAPE LAYOUT FORM

83년 산업센서스 부호 6-1

구분 Line-up

VOL
LBL

FILE
LBL

RL 1300 BF 3

BS3900 MFS

TN: 4603	년	행정구역		사업체번호		산 업 분 류	종 업 원 규 모 년 제	창 영 설 조 직	자 본 금 또 는 출 자 금	결 산 기	소유형태		9 항	
		시 도	구 도	읍 면 동	시 도						일 련 번 호	내 국 인	외 국 인	계
001 ~ 050	5	10	15	20	25	30	35	40	45	50	자 영 업 주 및 무 급 가 족 종 업 원 수			
	2 월 말	3 "	4 "	5 "	6 "	7 "	8 "	9 "	10 "	11 "	12 월 말			
											계	남	여	
051 ~ 100	55	60	65	70	75	80	85	90	95	100	생 산 종 업 원 수			
	계	1 월 말	2 "	3 "	4 "	5 "	6 "	7 "	8 "	9 "	10 "	11 "		
101 ~ 150	5	10	15	20	25	30	35	40	45	50	사 무 및 기 타 종 업 원 수			
	12 월 말													
	계	남	여	계	1 월 말	2 "	3 "	4 "	5 "	6 "	7 "	8 "	9 "	
151 ~ 200	55	60	65	70	75	80	85	90	95	100	합 계 (무 급 + 생 산 + 사 무)			
	10 "	11 "	12 월 말											
			계	남	여	계	1 월 말	2 "	3 "	4 "	5 "	6 "		
201 ~ 250	5	10	15	20	25	30	35	40	45	50				

MULTIPLE TAPE LAYOUT FORM

부호 6-2 구분 VOL LBL FILE LBL RL BF BS MFS

251 ~ 300	생 산 증 업 원 의												
						12 월 말							
	7 월말	8 "	9 "	10 "	11 "	계	남	여	계	1 월말	2 "	3 "	4 "
55	60	65	70	75	80	85	90	95	100				
301 ~ 350	월 별 조 업 일 수								연 간 급 여 액			퇴 직	
	5	6	7	8	9	10	11	12	생 산	사 무	합 계	생 산	
	"	"	"	"	"	"	"	"	"	"	"	"	"
5	10	15	20	25	30	35	40	45	50				
351 ~ 400	금 액		부 지 및 건 물 면 적				12 항 공 해 방 지 및 배 출 시 설						
	사 무	합 계	부 지	건 물 면 적	건 물 연 면 적	가 스 먼 지		소 음 진 동		폐 수			
						유 무	금 액	유 무	금 액	유 무	금 액		
55	60	65	70	75	80	85	90	95	100				
401 ~ 450	자 산 총 액		13 항 동 력 사 설 및 자 가 발 전 량					14 항 기 술					
	합 계 금 액		전 동 기	원 동 기	자 가 발 전 능 력	자 가 발 전 량		인 건 비		재 료 비			
5	10	15	20	25	30	35	40	45	50				
451 ~ 500	연 구 활 동 비					15 항 연 간 주 요							
	기 기 장 치 및 전 설 비		기 술 도 입	기 타 경 비	합 계	원 재 료	석 탄						
							수 량		금 액				
55	60	65	70	75	80	85	90	95	100				

MULTIPLE TAPE LAYOUT FORM

부호 6-3 구분 VOL LBL FILE LBL RL BF BS MFS

	생 산 비 < 직 접 생 산 비 >									
	유 류		가 스		기 타	연료비소계	구 입			
	수 량	금 액	수 량	금 액			수 량			
501 ~ 550	5	10	15	20	25	30	35	40	45	50
	연 간									
	전 력 비	구입용수비	위 탁	수 리	직 접 비	복 리 후 생 비				
	금 액					수 도 요 금	생 산 비	유 지 비	합 계	금 여 성
551 ~ 600	55	60	65	70	75	80	85	90	95	100
	주 요 생 산 비 < 간 접 비 >									
	운 반 및 보 관 비	수 수 료	임 차 료	광 고 선 전	연 구 개 발	보 험 료	여 비 교 통			
							통 신 비			
601 ~ 650	5	10	15	20	25	30	35	40	45	50
	16 항 연 간 출 하 액									
	접 대 비	기 타	간 접 비 합 계	생 산 비 총 합 계	계 품 출 하 액	폐 품 판 매 액	수 탁 제 조	수 리		
								수 입 액		
651 ~ 700	55	60	65	70	75	80	85	90	95	100
	및 기 타 수 입 액					17 항 남 부 세 액				
	합 계	임 대 수 입 액	상 품 매 출 액	상 품 매 출 원 가 액	부 가 가 치 세	특 별 소 비 세	주 세			
							주 세			
701 ~ 750	5	10	15	20	25	30	35	40	45	50

MULTIPLE TAPE LAYOUT FORM

부호 6-4

구분

VOL
LBL

FILE
LBL

RL

BF

BS

MFS

		19항 유형 고정 자산 < 연초 총액 >									
		기 타 간접세	합 계	토 지	건 물	구 축 물	기 계 및 장 치	공구기구 및 부품			
751 ~ 800		55	60	65	70	75	80	85	90	95	100
		유형 자산 (연간신규취득액)									
		차량선박 및운반구	합 계	/	"	"	"	"	"	"	"
801 ~ 850		5	10	15	20	25	30	35	40	45	50
		유형 자산 (연간중고취득액)									
		"	"	"	"	"	"	"	"	"	"
851 ~ 900		55	60	65	70	75	80	85	90	95	100
		유형 자산 (연간처분및손해액)									
		"	"	"	"	"	"	"	"	"	"
901 ~ 950		5	10	15	20	25	30	35	40	45	50
		유형 자산 (자산재평가증가액)									
		"	"	"	"	"	"	"	"	"	"
951 ~ 1000		55	60	65	70	75	80	85	90	95	100

MULTIPLE TAPE LAYOUT FORM

부호 6-5 구분 VOL LBL FILE LBL RL BF BS MFS

	유형 자산 (연간감가상각액)																									
	"	"	토	지	건	물	구	축	물	기	계	및	장	치	공	구	기	구	비	품						
1001~1050	5	10	15	20	25	30	35	40	45	50																
	유형 자산 (연말총액)																									
	합	계	"	"	"	"	"	"	"	"																
1051~1100	55	60	65	70	75	80	85	90	95	100																
	21 항																									
	"	"	무	형	고	정	자	산	연	간	증	가	연	간	감	소	연	말	잔	액	연	간	증	감	완	제
1101~1150	5	10	15	20	25	30	35	40	45	50																
	(1) 연 초 재 고										(2) 연 말 재 고															
	반	제	품	및	재	공	품	원	재	료	연	료	합	계	"	"	"									
1151~1200	55	60	65	70	75	80	85	90	95	100																
	23 항																									
	"	"	일	일	당	용	수	량	평	균	증	업	원	수	생	산	액	부	가	가	치	생	산	피	고	용
1201~1250	5	10	15	20	25	30	35	40	45	50																

업무명

MULTIPLE TAPE LAYOUT FORM

부호 6-6 구분

VOL
LBL

FILE
LBL

RL

BF

BS

MFS

	자 수									
	사 무	수 출 액	공	백						
1251~1300	55 60	65 70	75 80	85 90	95	100				
	※ Box = Neneric Data 이며 그외는 Pack 상태임.									
	5 10	15 20	25 30	35 40	45	50				
	55 60	65 70	75 80	85 90	95	100				
	5 10	15 20	25 30	35 40	45	50				
	55 60	65 70	75 80	85 90	95	100				

업 무 명

MULTIPLE TAPE LAYOUT FORM

83산업센서스 부호 품목 구분

VOL
LBL

FILE
LBL

RL 150 BF 20 BS 3000 MFS

TN: 6555	년 도	행정구역		사업체번호		카 드 번 호	품 목 코 드	단 위 부 호	출 하		수 출	
		시 도	구 군	읍 동	시 도				일 련 번 호	수 량	금 액	수 량
011~50	5	10	15	20	25	30	35	40	45	50		
	연 초 재 고		연 말 재 고		원재료사용액		입 가 공					
	금 액	수 량	금 액	수 량	금 액	수 량	금 액	수 량	금 액			
51~100	55	60	65	70	75	80	85	90	95	100		
	수 입 액	산 업 분 류	(평균) 종 업 원 수	부 가 가 치	규 모	피 고 용 자 수		공 백				
						생 산	사 무		7 7 1 2			
101~150	5	10	15	20	25	30	35	40	45	50		
	※ Box = Numeric Data 이며 그외는 Pack 상태임.											
151~200	55	60	65	70	75	80	85	90	95	100		
201~250	5	10	15	20	25	30	35	40	45	50		

MULTIPLE TAPE

업 무 명 83 산업센서스(산업+명부) 부호 3-1 구분

VOL LBL

FILE LBL

RL 1400 BF 3 B:

1. VOL FILE RL BF BS MFS. SORT 1. MJ IN MI	TN: 5155	연	행정구역		I D		산 업 분 류	종 업 원 규 모	창 명 실 조 연 직	경 계 조 연 직	자 본 금 출 자 금	결 산 기	소유형태	
			시 도	구 군	읍 면 동	시 도							일 련 번 호	내 국 인
		001~100	5	10	15	20	25	30	35	40				
2. VOL FILE RL BF BS MFS. SORT 2. MJ IN MI		101~200	생 산 종 업 원											
			합계	1 월말	2 월말	3 월말	4 월말	5 월말	6 월말	7 월말	8 월말	9 월말		
			5	10	15	20	25	30	35	40				
3. VOL FILE RL BF BS MFS. SORT 3. MJ IN MI		201~300	합 계 (무 금											
			10 월말	11 월말	12 월 말		합계	1 월말	2 월말	3 월말	4 월말			
			5	10	15	20		25	30	35	40			
4. VOL FILE RL BF RS MFS. SORT 4. MJ IN MI		301~400	익 조 업 일 수								연 간 급 여			
			5 월말	6 월말	7 월말	8 월말	9 월말	10 월말	11 월말	12 월말	생 산	사 무		
			5	10	15	20	25	30	35	40				
5. VOL FILE RL BF BS MFS. STOR 5. MJ IN MI		401~500	자산총액		동 력 시 설 및 자 가 발 전 량									
			합계금액		전 동 기	원 동 기	자 가 발 전 능 력		자 가 발 전 량	인 건				
			5	10	15	20	25	30	35	40				

LAYOUT FORM

19 년 월 일

3 4200 MFS

담당자 김 응 구

경제기획원조사통계국

(9 항) 자 영 업 주 및 무 급 가 족 종 업 원														
합계	1월말	2월말	3월말	4월말	5월말	6월말	7월말	8월말	9월말	10월말	11월말	12 월 말		
												계	남	여
45	50	55	60	65	70	75	80	85	90	95	100			
수					사 무 및 기 타 종 업 원									
10월말	11월말	12 월 말			합계	1월말	2월말	3월말	4월말	5월말	6월말	7월말	8월말	9월말
		계	남	여										
45	50	55	60	65	70	75	80	85	90	95	100			
+ 생 산 + 사 무 및 기 타)								생 산 종 업 원						
5월말	6월말	7월말	8월말	9월말	10월말	11월말	12 월 말			합계	1월말	2월말	3월말	4월말
							계	남	여					
45	50	55	60	65	70	75	80	85	90	95	100			
액		퇴 직 금 액			부 지 및 건 물 면 적				공 해 방 지 및 배 출 시 설					
합계	생 산	사 무	합 계	부 지	건 물 밀 면 적	건 물 연 면 적	가 스 먼 지		소 음 진 동		폐 수			
							유 무	금 액	유 무	금 액	유 무	금 액		
45	50	55	60	65	70	75	80	85	90	95	100			
기 술 연 구 활 동 비								연 간 주 요 생 산 비 (직 접 비)						
비	재 료 비	기 기 장 치 및 건 설 비		기 술 도 입 비	기 타 경 비	합 계	원 재 료	석 탄						
								수 량		금 액				
45	50	55	60	65	70	75	80	85	90	95	100			

MULTIPLE TAPE

업 무 명 83 산업센서스

부 호 3-2 구분

VOL
LBL

FILE
LBL

RL

BF

B:

1. VOL FILE RL BF BS MFS. SORT	1. MJ IN MI	연 간 주 요 생							
		유 류		가 스		기 타	연 료 비 소 계		
		수 량	금 액	수 량	금 액				
500	001~100	5	10	15	20	25	30	35	40
2. VOL FILE RL BF BS MFS. SORT	2. MJ IN MI	주 요 생 산							
		운반및 보관비	수 수 료	임 차 료	광 고 선 전	연 구 개 발	보 험 료		
		600	101~200	5	10	15	20	25	30
3. VOL FILE RL BF BS MFS. SORT	3. MJ IN MI	액 및 기 타 수 입 액							
		합 계	임 대 수 입 액	상 품 매 출 액	상 품 매 출 원 가 액	부 가 가 치 세	특 별 소		
		700	201~300	5	10	15	20	25	30
4. VOL FILE RL BF RS MFS. SORT	4. MJ IN MI	유 형 고 정 자 산 (연 간							
		차 량 선 박 및 운 반 구	합 계						
		800	301~400	5	10	15	20	25	30
5. VOL FILE RL BF BS MFS. STOR	5. MJ IN MI	유 형 고 정 자 산 (연 간 처							
		"	"	"	"	"	"		
		900	401~500	5	10	15	20	25	30

LAYOUT FORM

19 년 월 일

5 MFS

담당자

경제기획원조사통계국

산 비 (직 접 생 산 비)								연 간			
구 입 전 력 비		구입용수비 수도요금	위탁생산비	수리유지비	직 접 비 합 계	복 리 후 생 비					
수 량	금 액					금 여 성	비금여성				
45	50	55	60	65	70	75	80	85	90	95	100
비 (간 접 비)								연 간 출 하			
여비교통 통신비	접대비	기 타	간 접 비 합 계	생 산 비 합 계	제 품 출하액	폐 품 판매액	수탁제조	수 리 수입액			
45	50	55	60	65	70	75	80	85	90	95	100
부 세 액				유 형 고 정 자 산 (연 초 총 액)							
비세	주 세	기타간접세	합 계	기타토지	건 물	구 축 물	기계및장치	공구기구 및비 품			
45	50	55	60	65	70	75	80	85	90	95	100
신 규 취 득 액)				유 형 고 정 자 산 (연 간 증 고 취 득 액)							
"				"							
45	50	55	60	65	70	75	80	85	90	95	100
분 및 손 해 액)				유 형 고 정 자 산 (자 산 재 평 가 증 가 액)							
"				"							
45	50	55	60	65	70	75	80	85	90	95	100

MULTIPLE TAPE

업 무 명 83 산업센서스(산업)부호 3-3 구분

VOL
LBL

FILE
LBL

RL1400 BF 3 B:

		유 형 고 정 자 산 (연간감가상각액)																																																		
		합	계	토	지	건	물	구	축	물	기	계	및	장	치	공	및																																			
1. VOL FILE RL BF BS MFS. SORT	1. MJ - IN - MI -	1000																																																		
		001~100	5	10	15	20	25	30	35	40																																										
2. VOL FILE RL BF BS MFS. SORT	2. MJ - IN - MI -	1100			(20항)			(21항)							전		설		가		계		정.																													
		101~200	5	10	15	20	25	30	35	40	합	계	무	형	고	정	자	산	연	간	증	가	연	간	감	소	연	말	잔	액	연	간																				
3. VOL FILE RL BF BS MFS. SORT	3. MJ - IN - MI -	1200	연		료		합		계		(23항)		일		일		당		평		균		생		산		액		부		가		가		치																	
		201~300	5	10	15	20	25	30	35	40	연	료	합	계	일	일	당	용	수	량	평	균	생	산	액	부	가	가	치																							
4. VOL FILE RL BF RS MFS. SORT	4. MJ - IN - MI -	1300	구										시					군					(한		글)		음		면																					
		301~400	5	10	15	20	25	30	35	40	IBM. OS										2		BYTE		CODE		I																									
5. VOL FILE RL BF BS MFS. STOR	5. MJ - IN - MI -	1400	종										업					원					규					모					경					영					조					직				
		401~500	5	10	15	20	25	30	35	40	1.	5~	9	인	5.	100~	199	2.	10~	19	6.	200~	299	3.	20~	49	7.	300~	499	4.	50~	99	8.	500	인	이	상	1.	회	사	2.	회	사	이	외	의	3.	개	인			

LAYOUT FORM

19 년 월 일

S 4200 MFS

담당자 김 응 구

경제기획원조사통계국

)			유형 고정 자산 (연 말 총 액)										
구기구 비 품	차량선박 및운반구	합 계	토 지	건 물	구 축 물	기계및장치	공구기구 및 비 품	차량선박 및운반구					
45	50	55	60	65	70	75	80	85	90	95	100		
(22-1항) 연 초 재 고 액						(22-2항) 연 말 재 고 액							
증감	완 제 품	반제품및 재공품	원 재료	연 료	합 계	완제품	반제품및 재공품	원 재료					
45	50	55	60	65	70	75	80	85	90	95	100		
피 고 용 자 수		수 출 액		사 업 체 명 (한글) I B M . O S									
생 산	사 무												
45	50	55	60	65	70	75	80	85	90	95	100		
등 (한글) B M . O S	법 정 등 (한글) I B M . O S					번 지	전 화		등 대 번 호	유 고 코 드	구 분	법 정 등 코 드	B L A N K
						번 지	호 수	국	번 호				
45	50	55	60	65	70	75	80	85	90	95	100		
공해방지시설유무													
1. 있다													
2. 없다													
45	50	55	60	65	70	75	80	85	90	95	100		

2) 符號記入一覽表

부 호 일 랑 표

★표 이외의 란은 전산프로그램에 참조

행정구역분류부호	70 ~ 80 9	자본금계층	20 ~ 49 3
○ 사업체 명부상의 번호를 이기	80 ~ 90 10	1 ~ 9백만원 1	50 ~ 99 4
○ 6자리 숫자 (시도, 구시군, 동읍면)	90 ~ 100 11	10 ~ 49" 2	100~199 5
	100 % 12	50 ~ 99" 3	200~299 6
	창 설 년 도	100~499" 4	300~499 7
	1945 년이전..... 01	500~999" 5	500인이상 8
사업체고유번호	1946~1950..... 02	1,000~4,999" ... 6	사업체구분
○ 사업체 명부상 번호를 이기	1951~1955..... 03	5,000~9,999" ... 7	본사 1
○ 7자리 숫자 (시도 일련번호)	1956~1960..... 04	10,000백만원이상 ... 8	본사 · 공장 2
투자 비율 (외국인 기준)	1961~1965..... 05	유형고정자산규모	공장(광산) 3
0 % 1	1966~1970..... 06	1 ~ 49 1	단독사업체 4
1 ~ 10 2	1971~1975..... 07	50 ~ 99 2	출하액규모
10 ~ 20 3	1976~1980..... 08	100~299 3	1~49백만원 1
20 ~ 30 4	1981 09	300~499 4	50 ~ 99" 2
30 ~ 40 5	1982 10	500~999 5	100 ~ 499" 3
40 ~ 50 6	1983 11	1,000~4,999 6	500 ~ 999" 4
50 ~ 60 7	경 영 조 직	5,000~9,999 7	1,000 ~ 4,999" ... 5
60 ~ 70 8	회사 1	10,000이상 8	5,000 ~ 9,999" ... 6
	회사이외의 법인... 2	종업원규모	10,000~49,999" ... 7
	개인 3	5 ~ 9인 1	50,000백만원이상 ... 8
		10 ~ 19 2	

★ 품목 수량 단위 부호

길이 및 넓이		기 타	
m	21	m	13
m/Ply	22	매 (枚)	30
1,000 Ply	23	백매	31
m	24	속 (束, 100장)	32
1,000 m	25	작 (2,000매)	33
(천m)		작 (2,000마리)	34
km	26	대 (臺)	35
무 계		본 (本)	36
g	01	천본 (1,000본)	37
kg	02	천부	38
1/2	03	족	39
(1,000kg)		착	40
G/T	04	조	41
S/T	05	개	42
1,000 1/2	06	권 (卷)	43
(천 1/2)		권 (2,000매)	44
부 피		연	45
l	11	상자 (C/S)	46
kl	12	량 (輛)	47
		타 (打)	48
		갑	49
		1,000갑	50
		정	51
		HP (마력)	52
		K.V.A	53
		M.F	54
		쌍	55
		장	56
		회선	57
		1,000매 (천매)	58
		1,000족 (천족)	59
		천개	60
		천조	61
		천타	62
		※	99

3) 資料處理要領 및 記號別 電算內檢 要領

I. 주요업무별 처리요령

1. 조사관리과

가. 조사표류 접수

1) 각 시·도로부터 접수하는 조사표류

가) 조사표(철) ① 5인이상 사업체 조사표(I, II)

② 5인미만 사업체 조사표(III)

③ 수도업 사업체 조사표(VI)

(전기, 가스업 조사표는 우편조사)

나) 사업체명부(철) ① 5인이상 사업체 명부

② 5인미만 사업체 명부(모집단 명부 포함)

③ 추가사업체 명부

④ 합산사업체 명부

⑤ 수도업사업체 명부

다) 요 계 표 ① 5인이상 요계표(I, II)

② 5인미만 요계표(III)

라) 조사표 접수대장

마) 수준분석 총괄표

2) 행정구역별로 「조사표표지」, 「사업체 명부표지」, 「조사표 접수대장」,

「요계표」를 서로 대조하여 사업체수가 일치하는지 검토한다.

3) 「조사표 표지」에 기입된 조사표 매수와 실제 조사표 매수가 일치하는지 확인한다.

- 4) 「사업체 명부표지」의 조사현황란과 사업체명부 내용을 대조하여 유고업체의 타당성을 검토하고, 진출사업체에 대하여 진출지 행정구역을 확인하여 미조사되었으면 즉시 재조사 조치한다.
- 5) 추가(누락 및 전입)사업체의 고유번호가 누락되지 않았는지 확인한다. (사업체명부, 조사표, 요계표)

나. 합산사업체 명부 조치요령

동·읍·면에서 작성한 「합산조사 사업체 명부상」의 「합산조사한 사업체(A)」의 조사표와 「합산조사된 사업체(B)」의 사업체 명부를 각각 검토하여,

- 1) A조사표에 B가 합산되어 있고, B사업체 소속 행정동(읍·면)에서 B사업체를 조사하지 않고 “합산”으로 유고처리하였으면 합산사업체 명부 B사업체 조치 내용란에 “A에 합산”으로 기입함.
- 2) A조사표에 B가 합산되어 있고, B사업체 소속 행정동(읍·면)에서 B사업체 조사표를 작성하였으면
 - ① B사업체 조사표에 B사업체만 조사하였으면 A-B하여 A사업체만을 구분 작성하고, 요계표도 수정하며, 합산사업체 명부 조치내용란에 “조사표 분리”라고 기입함.
 - ② B사업체 조사표에 A사업체를 합산조사하였으면(분리작성 불가능한 경우)출하액 비중이 작은 사업체 조사표를 삭제, 별첨 조사표로 처리하고 해당 행정동(읍·면)의 사업체 명부, 요계표, 접수대장 등을 정리하고 합산사업체 명부 조치 내용란에 “A(또는 B)사업체에 합산”으로 처리함.

- 3) A의 조사표에 B가 실제로 합산되어 있지 않고 B조사표가 작성되어 있지 않았으면 B를 즉시 재조사 조치하고 조사표를 접수하도록 하며, A의 조사표에는 26항의 「동일기업내 타공장명 및 소재지」란의 (1)합산여부란의 “제외”에 ○표한다.
- 4) A의 조사표에 B가 실제로 합산되어 있지 않고 B조사표가 작성되었으면 A의 조사표의 26항(1)의 “제외”에 ○표시하고 합산사업체 명부에서 삭제한다.

다. 요계표 검토요령

- 1) 조사표 I, II, III의 매수와 요계표 I, II, III에 기입된 사업체수가 일치하는지 검토한다.
- 2) 별첨 조사표는 요계표에 기입되어서는 안된다.
(단, 별첨조사표중 8항~15항이 기입된 조사표II는 요계표II에 기입함)

라. 조사표류 인계

- 1) 조사표 I, II, III, IV, V, VI
- 2) 요계표 I, II, III
- 3) 사업체 명부(5인이상, 5인미만)를 자료처리과에 인계한다.

마. 영세사업체 총액추정

표본 조사된 영세사업체의 총액 추정에 필요한 제반 자료를 자료처리과에 제공

2. 자료처리과

가. 사업체 명부 및 조사표 정리보완

조사관리과로부터 인수한 조사표〔Ⅰ〕,〔Ⅱ〕,별첨조사표를 사업체 명부와 대조하여 사업체 명부 또는 조사표를 다음과 같이 정리 및 보완한다.

- 1) 사업체고유번호: 사업체 명부상의 고유번호가 기준이므로 명부상의 고유번호와 조사표상의 고유번호가 다르면 사업체 명부상의 번호로 통일 수정한다.

다만, 전입 및 누락사업체의 고유번호는 사업체 명부상과 추가 사업체 명부상의 고유번호를 대조 확인후 적용한다.

- 2) 기타항목: 사업체 고유번호 이외의 각 항목은 조사표상의 사항과 일치되도록 사업체 명부를 보완한다.

3) 유고사업체

- ① 유고사업체는 사업체 명부의 유고사항란에 바르게 기입(유고내용과 유고번호의 일치)되었는지 검토하는 동시에 조사표 유·무를 확인하고 만일 조사표가 있으면 유고사업체중 조사된 사업체이어야 하므로 그 타당성 여부를 검토한다.
- ② 전출 사업체는 유고사유란의 전출지 주소를 추적하여 전입지에서 같은 고유번호로 조사가 되었는지 검토하고 고유번호가 다른면 최초의 명부상 고유번호로 정정하고 조사표, 요약표도 또한 정리한다.
- ③ 유고번호
소재불명은 폐업(8)로 처리

명부상 중복사업체는 기타 (12) 로, 확인된 실존 사업체중 조사표작성 못한 사업체 (합산제외)는 조사불능(10)으로 처리하여야 한다.

전입	전출	휴업	기준 미달	누락 (신규)	전업 (외)	폐업	대상의	조사 불능	합산	기타
1	2	3	4	5	7	8	9	10	11	12

나. 요계표 검토요령

- 1) 행정구역 분류부호, 사업체 고유번호, 산업분류가 조사표와 일치되도록 기입하였는지 검토한다.
- 2) 조사표 I, II, III의 내용은 요계표 I, II, III에 각각 기입되어야 하며, 요계표 II에는 별첨 조사표중 8항~15항이 작성된 본사 조사표 II는 포함된다.

다. 조사표 부호기입 요령

- 1) 부호기입은 조사표 I, II, III의 ★표란에 대하여 기입한다.
- 2) 부호는 「부호일람표」에 의해 적색으로 기입한다.

라. 조사표 편철방법

- 1) 5인이상 사업체 (I, II)
 - ① 행정구역별로 조사 I, II, 별첨조사표를 분리한다.
 - ② 조사표 I은 시도별로 사업체 고유번호순으로 200매 단위를 1권으로 편철한다.
 - ③ 조사표 II는 시도단위로 사업체 고유번호 순으로 합철한다.
 - ④ 별첨조사표는 시도단위로 1권으로 합철한다.

2) 5인미만 사업체 (Ⅲ)

구·시·군 단위로 편철한다.

3) 전기, 가스, 수도업 사업체 (Ⅳ, Ⅴ, Ⅵ)

전기, 가스, 수도업별로 「행정구역별 일련번호순」으로 편철한다.

마. 천공 및 검공

1) 조사표 I, II, III, IV, V, VI에 대하여 천검공한다.

2) 사업체 명부의 수정항목에 대해서 천검공한다.

3) 요계표 I, II, III에 대해서 천검공하며, 요계표는 잠정집계 공표용
므로 우선 순위로 천공한다.

바. 전산내검

1) 전산내검 일반사항

① 전산내검은 조사표 I, II, III, 요계표 I, II, III에 대해서 실시한다.

② 전산내검은 제 1, 2 단계로 구분하여 실시한다.

제 1 단계 (2차) - 천공된 사업체수 및 사업체 고유번호를 비롯하여 조사표 내용을 검공하며 누락조사표 및 착오사항을 재천공한다.

제 2 단계 (3차) - 프로그램에 의해 조사표 I의 24항 품목별 출하액, 수출액, 재고액의 합계금액 및 18항, 25항의 합계금액을 전산으로 삽입한후 내검한다.

- ③ 전산내검은 제 2 단계 제 1 차 심사가 가장 중요함을 고려하여 완벽하게 실시하여야 한다.
- ④ 천검공착착오가 없는지 조사표와 대조하여 천공 착오사항을 수정한다.
- ⑤ 부입기입이 착오 기입되었으면 수정한다.
- ⑥ 전산내검표를 수정할때 반드시 조사표의 해당항목도 수정한다.
- ⑦ 전산내검 제 2 단계의 착오사항 처리요령은 「기호별 착오사항 처리요령」에 의하여 실시한다.
- ⑧ 전산내검표는 시도별 사업체 고유번호순으로 제표한다.

2) 전산내검 프로그램상 유의점

- ① 전산내검 프로그램은 「기호별 전산내검 사항」에 의하여 작성하고 제 2 단계 2, 3 차 프로그램을 아래와 같이 조정 설계한다.
 - ㉠ 제 2 단계 (2, 3 차) - ① 전산내검 사항의 전 사항을 내검하되 각 항목의 합계를 전산에 의해 삽입한다.
 - ㉡ 사업체의 산업분류는 조사표 I의 18 항 또는 26 항으로부터 출하액이 가장 큰 산업분류를 전산 삽입한다.
 - ② 제 2 단계 전산내검 완료후의 테이프는 자료처리 최종 완료시까지 보관하여야 한다.
 - ③ 용어의 정의 및 산식방법은 별책 「결과표 양식」을 참조한다.
- 3) 전산내검표 양식 : 조사표 및 요계표 I, II, III 양식과 동일하게 설계함.

4) 제 1 단계 전산내검 요령

시도별 사업체 고유번호순으로 천공된 사업체수 및 사업체 고유번호를 조사표 및 조사표철과 대조 확인하여 착오 천공 및 천공누락조사표는 재천공한다.

5) 제 2 단계 전산내검 (기호별 전산내검 및 착오사항 처리요령)

수정될 수 없는 Error를 자동 ok처리할 수 있는 key를 둔다.

기호별 전산내검요령 조사표 I)

★ 표시의 착오사항은 반드시 수정해야 한다.

기 호	전 산 내 검 사 항	착 오 사 항 처 리 요 령
<p>AA</p> <p>★</p>	<p>4, 19, 22 항</p> <p>4 항 창설년이 1983년이면 19 항 유형고정자산의 (2) 신규취득액의 합계 또는 (3) 중고취득액의 합계가 있어야 하며 22 항 재고액의 (1) 연초재고액의 합계가 없어야 한다.</p>	<p>(1) 창설년도가 83년이 확실한가를 우선 확인하여 착오인 것은 착오년도를 일치 정정한다.</p> <p>(2) 83년 창설이 확실하면서 유형고정자산 취득이 없으면 확인 기입한다.</p> <p>(단, 임차사용이면 없음 : 적 요란 확인)</p>
<p>AB</p> <p>★</p>	<p>5.6. 9 항</p> <p>5 항 경영조직이 (1) 회사이면 6 항 자본금이 있어야 하며, 9 항 종업원수의 (1) 자영업주 및 무급가족 종사자는 없어야 한다.</p>	<p>(1) 5 항의 경영조직과 1 항의 사업체명, 2 항의 본사명을 확인하여 착오인 것은 경영조직 부호를 정정한다.</p> <p>(2) 회사가 확실하면 6 항의 자본금과 9 항의 사업주 및 무급가족 종사자를 검토하여</p> <p>㉠ 두항목이 모두 있으면 9 항의 사업주 및 무급가족</p>

기 호	전 산 내 검 사 항	착오사항처리요령
		<p>종사자를 삭제하고 합계란도 수정한다.</p> <p>㉞ 자본금이 없는 경우에는 확인 기입한다.</p>
<p>A C</p> <p>★</p>	<p>5, 6, 9 항</p> <p>5 항 경영조직이 (3) 개인이면 6 항, 자본금이 없어야 하며, 9 항 종업원수의 (1) 자영업주 및 무급가족 종사자가 있어야 한다.</p>	<p>(1) 1 항의 사업체명 2 항 본사명을 확인하여 5 항의 경영조직이 착오인 것은 경영조직 부호를 정정한다.</p> <p>(2) 개인이 확실하면 6 항의 자본금과 9 항의 사업주 및 무급가족의 종사자를 검토하여</p> <p>㉞ 두항목이 모두 있으면 자본금을 삭제한다.</p> <p>㉞ 두항목이 모두 없으면 사업주 및 무급가족 종사자 1 명을 기입하되 12 월 말은 남자란에 기입한 후 합계란을 수정한다.</p>

기 호	전 산 내 검 사 항	착 오 사항 처리 요령
A D ★	5, 6, 9 항 5항 경영조직이 (2) 회사외의 법 인이면 6항 자본금과 9항의(1) 자영업주 및 무급가족 종사자가 모두 없어야 한다.	(1) 1항과 2항을 확인하여 경 영조직이 착오인 것은 경영 조직 부호를 수정한다. (2) 기타 법인이 확실하면 자본 금과 자영업주 및 무급가족 종사자를 모두 삭제한다.
S A ★	11 항 11항의 (3) 건물연면적은 (2) 건 물밀 면적보다 크거나 같아야 한다.	(1) 제조업에 한하며 광업은 해 당없다. (2) 확인 수정한다.
S B ★	11 항의 (3) 건물연면적은 (2) 건 물밀 면적보다 크거나 같아야 한 다.	(3) 건물임차는 부지 또는 밀면 적이 없고 연면적만 있다. (빌딩, 상가지역) (4) 해태제조업, 멸치건조업인 경 우는 부지건물이 없을 수 있 다.
S C ★	11 항 (1) 부지 (2) 건물밀면적 (3) 건물연면적의 각각의 숫치는 10~300,000 ㎡이내 이어야 한다.	(5) 벽돌, 블록제조인 경우는 건 물면적이 없을 수 있다. (6) 광업이면 삭제한다.

기 호	전 산 내 검 사 항	착오사항처리요령
SD ★	광업은 11항의 (1) (2) (3) 이 없어야 한다.	
BB ★	19, 21 항 19 항 유형고정자산중 토지를 제외한 (1) 신규와 (2) 중고취득액의 합계는 21 항 건설가계정의 (2) 연간 감소액보다 크거나 같아야 한다.	(1) 소액 (천만원미만)의 건설가계정은 대부분 없다. (2) 취득액이 없고 건설가계정연간 감소액이 있을때는 취득액으로 옮겨쓴다.
BC ★	19항의 (1) + (2) + (3) + (4) ±(5) - (6) = (7)의 등식이 성립해야 한다.	확인 수정한다.
EA	9, 10 항 9 항 종업원수와 10 항 급여액에서 생산종업원 1인당 월평균 급여액이 3만원 이상 60만원 이하이어야 한다. ※ 1인당 월평균급여액 = (급여액 : 종업원수) ÷ 조업월 수	(1) 생산종업원수는 있으나 생산종업원 급여액은 없고 사무 및 기타 종업원은 없으나 사무 및 기타 종업원 급여액이 기록된 경우 사무종업원 급여액을 삭제하여 생산종업원 급여액에 이기한다. (2) 9항의 피고용자란 어느 곳에도 종업원수가 없으나 생

기 호	전 산 내 검 사 항	착 오 사항 처리 요령
		<p>산종업원 급여액이 있으면 재조사 기록 처리한다.</p> <p>(3) 9 항의 피고용자란 ① ②에 모두 종업원수가 있으나 10 항의 생산종업원 급여액이 없으면 재조사 기록 처리한다.</p> <p>(4) 1인당 월평균 급여액이 3 만원을 초과하는 경우 생산 종업원과 사무 및 기타 종업원의 급여액이 바뀌어 기록되지 않았는지 검토한다.</p>
E B	<p>9, 10 항 사무 및 기타종업원 1인당 월 평균 급여액이 3만원이상 60 만원 이하이어야 한다.</p>	EA에 준한다.
E T	<p>9 항 월평균 종업원수가 5인미만일때 (월평균종업원수 = 종업원수합계 ÷ 조업일수)</p>	경영실적에 따라 처리한다.

기 호	전 산 내 검 사 항	착 오 사항 처리 요령
H A	<p>10, 15, 16, 22 항</p> <p>16 항 [(1) + (2) + (3) + (4)] + 22 항 (2)의 ① + ② - 22 항 (1)의 ① + ② ≥ 의 부등식 관계가 성립하여야 한다.</p> <p>(단, ① 출하액 1 억원미만으로서 적자폭이 출하액의 10 % 미만일 경우는 OK 처리한다.)</p> <p>② 5-19인 사업체는 적자폭이 출하액 합계의 30 %이내는 통과한다.)</p>	<p>○ 다음의 경우는 OK 처리한다.</p> <p>㉓ 적요란에 합리적인 적자사유가 기재되어 있는 경우</p> <p>㉔ 비료제조업 (3515 ~ 3516) 과 같이 정부보조로 적자를 보전하는 경우</p> <p>위 ㉓ ㉔ 이외의 경우에는 확인 처리한다.</p>
H B	<p>15 항 16 항</p> <p>16 항 (1) 제품출하액이 있으면 반드시 15 항의 연간 주요 생산비율 (1) 원재료가 있어야 한다.</p>	<p>제품출하액이 있으면서 원재료비가 없을 경우에는 확인한다.</p> <p>(1) 임가공업체는 없을수도 있다.</p> <p>(2) 광업체 (석회석, 모래채취등) 도 없을 수 있다.</p>

기 호	전 산 내 검 사 항	착 오 사항 처리 요령
H F	<p>16, 22, 24 항</p> <p>16 항 (1)의 제품출하액이 없 고 16 항 (3)의 수탁제조 및 수리수입액이 기록된 경우는 수탁제조업이므로 제품의 연초 연말재고액 22 항의 품목별 제 품출하액, 수출액 및 재고액이 모두 없어야 한다.</p>	<p>타당성을 검토하여 16 항 (3)의 수탁제조 수리수입액을 (1) 제품 출하액으로 이기하거나 또는 22 항 ① 제품의 연초 연말재고액과 24 항을 모두 삭제한다.</p>

기 호	전 산 내 검 사 항	착 오 사 항 처 리 요 령
Z A ★	16, 24 항 16 항의 (1)제품출하액은 24항의 (1)품목별, 제품총출하액합계와 일치하여야 한다.	24 항의 합계액은 전산에 의하여 삽입하였으므로 반드시 품목별 내역의 천공착오나 중복기입 등의 착오가 없는지 확인한 다음 이상이 없을 때에는 16 항의 (1) 제품출하액을 24 항 합계액과 일치 수정한다.
Z B ★	22, 24 항 22 항 (1)의 ①금액과 24 항 (3)의 품목별 제품 연초재고액 합계가 일치하여야 한다.	가장 타당성이 있는 항목에 기준하여 맞춘다.
Z C ★	22 항 (2)의 ①금액과 24 항 (4)의 합계금액이 일치하여야 한다.	"
Z D ★	16 항 22 항 16 항 (1)제품출하액 + 25 항 (2)의 ①완제품 연말재고액 ≥ 22 항 (1)의 ①제품의 연초재고액 합계의 관계가 성립하여야 한다.	연초재고만 있는 경우는 없으며 출하가 있는지 연말재고가 있는지 확인한다.

기 호	전 산 내 검 사 항	착 오 사항 처리 요령
Z E ★	16 항의 (3) 수탁제조수입액의 금액과 18 항의 합계액은 일치하여야 한다.	
Z F ★	15 항의 [1]의 (1) 원재료비의 금액과 25 항의 합계액은 일치하여야 한다.	
J A ★	24 항 24 항 (1) 품목별 제품출하액 \geq 24 항 (2) 품목별 제품수출액 관계가 성립하여야 한다.	반드시 출하액이 커야한다.
J B ★	24 항 24 항 (1) 품목별 제품출하액 \geq 24 항 (2) 품목별 제품수출수량의 관계가 성립하여야 한다.	출하단가에 맞추어 수출수량을 수정한다. 그리고 단위환산이 잘못된 것도 수정한다.
K G	16 항, 17 항 17 항 (1) 부가가치세는 16 항 (1) 제품출하액의 5~15% 범위여야 한다.	(1) 면세업종(소금, 신문, 무연탄, 담배, 담배)은 예외 (2) 24 항에서 수출액이 많은 업체는 환급세액이 있어야 한다.

기 호	전 산 내 검 사 항	착 오 사항 처리 요령
		<p>다 (- 발생).</p> <p>(3) 소액의 영사업체는 5 ~ 15 %의 범위를 벗어날 수 있다.</p> <p>(4) 특별소비세품목, 주류품목 등은 이 부분의 납부세액이 많다.</p>
<p>PA</p> <p>★</p>	<p>15항 [1]</p> <p>연료비의 ①석탄류의 평균 단가 범위는 2만원 ~ 4만원 이내이어야 한다.</p> <p>연료비의 ②유류의 평균단가 범위는 15만원 ~ 25만원 이내이어야 한다.</p>	<p>가. 평균단가 = 금액 ÷ 수량</p> <p>나. 종류별 평균가격</p> <p>㉠ 석탄 $\frac{kg}{t}$당 30,930 원</p> <p>㉡ 유류 kg당 18 만원</p> <p>㉢ 가스 m^3당 310 원</p> <p>㉣ 전력 kwh당 57 원</p>
<p>PC</p> <p>★</p>	<p>연료비의 ③가스류의 평균단가는 250 원 ~ 350 원 이내이어야 한다.</p>	
<p>PD</p> <p>★</p>	<p>구입전력비의 평균단가는 40 원 ~ 150 원 이내이어야 한다.</p>	
<p>QA</p> <p>★</p>	<p>18항, 24항, 25항의 각 품목 분류번호가 품목 Master File</p>	

기 호	전 산 내 검 사 항	착 오 사항 처리 요령
	과 일치되어야 한다.	
Q B ★	18 항, 24 항과 25 항의 품목분류번호의 수량단위는 품목 Master File의 수량단위와 일치되어야 한다.	품목분류표와 대조, 확인하여 수정하고 수량단위는 단가에 적정하게 환산하여 수정한다.
Q C	24 항과 25 항의 품목번호가 같아서는 안된다.	
NURAK	4.5.7.8.9.10.11.15.16.17 항 및 「19 항의 (7)연말총액」이 누락이 있어서는 안된다. (단, 경영조직의 (1)회사, (2)기타 법인이면 9 항 (1)자영업주 및 무급가족 종사자는 없다)	<p>(1) 4 항, 5 항, 7 항은 전년도 조서표 참고한다.</p> <p>(2) 9 항에서 실제조업을 해야 종업원수가 기재되므로 일시적, 계절적 휴업일은 조업으로 간주하지 않는다(얼음, 벽돌, 염전, 광산 등 유의).</p> <p>(3) 9 항이 있으면 10 항이 있어야 한다.</p> <p>(4) 11 항은 부지만 있거나(벽돌 제조) 건물 연면적만 있거나(상가, 빌딩임대) 둘중 하나는 있어야 하며 건물 밀면</p>

기 호	전 산 내 검 사 항	착오사항처리요령
		<p>적만 있는 것은 잘못이다.</p> <p>(5) 15항에서 광업이나 수탁업 체도 일부의 생산비는 있어야 한다.</p> <p>(6) 16항의 합계액이 없는 사업체(영업실적이 없는 경우)는 삭제한다. 재고만 있을 경우 예외</p> <p>(7) 17항(4)는 반드시 있어야 한다.</p> <p>(8) 19항은 임차사용부분은 제외하고 업체소유분만 기입한다(전부 임차사용일 경우 해당 없음).</p>
<p>**</p> <p>★</p>	<p>9.10.12.14.15.16.17.18.19. 22.24.25항의 각각의 합계는 그 세항목의 합과 일치하여야 한다.</p>	<p>천공착오여부를 확인 및 내역과 합계를 일치시킨다.</p>
<p>*</p> <p>★</p>	<p>시, 도부호는 11.21.22.23.31. 32 ... 39 이내이어야 한다.</p>	<p>확인 수정한다.</p>
<p>***</p>	<p>★① 사업체 고유번호가 중복되지</p>	<p>○ 사업체명부를 참고하여 정확</p>

기 호	전 산 내 검 사 항	착 오 사 항 처 리 요 령
	<p>나 7자리를 초과할 때</p> <p>★② 24항의 품목분류는 대분류가 2 혹은 3이어야 한다.</p> <p>★③ 24항이나 18항 중에서 최다출하액의 산업분류(동일세세분류는 합계)와 사업체의 산업분류가 일치하여야 한다.</p> <p>④ 4항 창설년은 20~83년이내이어야 한다.</p> <p>⑤ 7항 결산기는 01~12이내이어야 한다.</p> <p>★⑥ 5항 경영조직은 1~3이내이어야 한다.</p> <p>⑦ 6항 자본금은 30,000백만(300억원)이내이어야 한다.</p> <p>★⑧ 24항중에서 수량단위가 99가 아닌 품목금액만 있고 수량이 없어서는 안된다.</p> <p>★⑨ 19항 ①토지는 (1)신규취득액 및 (4)감가상각액이 없어야 한다.</p>	<p>히 기입한다.</p> <p>○ 원재료 품목이 기재되었는지 확인한다.</p> <p>○ 24항(혹은 18항)에서 최다출하액 산업분류로 한다.</p> <p>○ 타당성을 검토 확인한다.</p> <p>○ 타당성 검토</p> <p>○ 사업체명칭을 보고 분류한다.</p> <p>○ 대규모 사업체일 경우에는 OK한다.</p> <p>○ 단위환산하여 기입하고 단위미만은 '1'을 기입한다.</p> <p>○ 타당성을 검토한 후 신규취득액은 <u>중고취득액</u>으로 기입하고 감가상각액은 처분 및</p>

기 호	전 산 내 점 사 항	착 오 사항 처리 요령
		손해액으로 처리한다.
	★⑩ 18항, 24항, 25항에서 코드번호가 중복되거나 누락되면 안된다.	○ 삭제하거나 수정하고 공란을 두지 않도록 한다.
	★⑪ 8항의 (1)과 (2)의 합계는 100이어야 한다.	○ 소숫점 첫째자리까지 기입되며 합계는 100이어야 한다.
	★⑫ 9항의 (2)의 ①생산종업원이 기재될 때는 (3)의 조업일수가 있어야 한다.	○ 실제 생산을 하지 않고 사무 및 기타 종업원만 일부 근무한 것은 휴업으로 본다.
	⑬ 10항의 (2)는 (1)보다 적다.	○ 퇴직금이 많을 때에는 타당성 검토한다.
	★⑭ 12항 (1)의 '1' 있다표시에는 (2)의 내역이 있어야 한다.	○ 배출시설이 있을 때에는 방지시설이 있어야 한다.
	★⑮ 13의 (4)자가발전량이 있을 때에는 (2)와 (3)의 내역이 있어야 한다.	○ 실지 타당성 검토한다.
	★⑯ 14항의 합계는 15항의 (6)보다는 커야 한다.	○ 14항은 10항, 15항, 19항 중에서 기술연구분야만 조사될 것이므로 15항 (6)보다 커야 한다.
	★⑰ 15항의 [1]의 (2)에서 ①,	○ 수량이 누락될 때 타사업체를

기 호	전 산 내 검 사 항	착오사항처리요령
	②, ③과 (3)은 수량과 금액이 각각 기입되어야 한다.	참고하여 기입한다.
★⑱	16항의 (1)은 (6)보다 커야 한다.	○ 상품매출액이 많은 사업체는 제조업체가 아니다.
⑲	16항에서 (3)의 금액이 있을 때는 18항의 내역이 있어야 한다.	○ 내역이 없을 때는 18항을 기입한다.
⑳	20항은 19항의 (7)연말총액보다 적다.	○ 일반적으로 무형고정자산이 적다.
★㉑	25항에서 '1' 수입, '2' 국산구분이 각 코드에서 중복되어서는 안된다.	○ 동일품목이더라도 수입과 국산의 품목이더라도 란을 달리하여 기재해야 한다.
㉒	23항은 종업원수의 합계보다 크면 안된다.	○ 일반적으로 수량이 많을 경우 타당성을 검토한다.
★㉓	16항 (6)은 (7)의 금액보다 크면 안된다.	○ 매출액은 구입원가액에 판매이윤이 포함될 것으로 크다.
★㉔	12항의 합계액은 19항의 (7)연말총액 합계보다 적다.	○ 방지시설은 유형고정자산의 일부이므로 적다.
㉕	16항의 (5)는 19항의 연말총액보다 크다. 한다.	○ 19항의 임대수입이므로 적다.
㉖	16항 간접비의 (10)기타는	○ 급여액, 감가상각액, 영업외비

기 호	전 산 내 검 사 항	착오사항처리요령
	16항 간접비 합계액의 50%를 초과해서는 안된다.	용, 감가상각액이 포함되었는지 여부를 검토한다.
P A	종업원 100인 미만 업체로서 기술연구활동비중 (1)인건비와 급여액 합계금액이 일치하는 경우	소규모업체에서도 기술연구활동비가 대부분 없으며, 인건비를 확인하여 삭제한다.
P B	종업원 100인 미만 업체로서 투자비율(외국인)이 있는 경우 (0이 아닌 경우)	확인 수정

기호별 전산내검 (조사표 Ⅲ)

기 호	전 산 내 검 사 항	착오사항처리요령
FA ★	산업분류는 5항이나 6항 중에서 서 최다 출하액의 산업분류(동 일 세세분류)와 일치하여야 한 다.	최다 출하액의 산업분류를 택한 다.
FB ★	5항과 6항의 품목분류는 품목 Master file과 일치하여야 한 다.	산업 및 품목분류표와 확인 수 정하고 수량은 환산하여 기입한 다.
FC ★	5항과 6항의 품목분류의 수량 단위는 품목 Master file과 일치하여야 한다.	
FD	7항의 합계액은 5항과 6항의 합계액을 초과해서는 안된다.	적자의 타당성을 검토한다.
FE ★	8항의 (3) 연말총액은 (1) 년간 취득액에서 (2) 연간처분 및 손 해액을 뺀 것보다 같거나 커야 한다. (1)-(2) ≤ (3)	등식이 성립되게 한다.
FF	4항의 종업원수 합계가 5인을 초과하면 안된다.	5인 이상은 영세사업체가 아니 다.
FG	4항② 유급종업원의 (3) 월평균 총급여액에서 1인당 평균급여액은 3만~60만원 범위여야 한다.	타당성을 검토한다.

기 호	전 산 내 검 사 항	착오사항처리요령
FH	5항이나 6항의 각각의 합계액이 1천만원 (10,000천원) 을 초과할 때	타당성을 검토한다.
***	<p>① 3항 연간조업월수는 12를 초과하지 못한다.</p> <p>② 4항의② 유급종업원은 3을 초과하지 못한다.</p> <p>③ 5항, 6항, 7항, 8항의 각각의 합계는 세항목의 합과 일치하여야 한다.</p>	<p>확인 수정한다.</p> <p>종업원이 5인 이상이 되어서도 안된다.</p> <p>일치되게 한다.</p>

사. 요계표 전산점검 요령

- 1) 잠정집계를 위하여 요계표에 의한 전산내검을 실시하되, 본 조사표 처리방법에 준하여 실시한다.
- 2) 행정구역 분류번호, 사업체 고유번호, 산업분류가 조사표 및 사업체 명부와 일치하는지 대조 확인한다.
- 3) 천공. 이전에 반드시 사업체명부, 조사표, 요계표를 대조 확인한 후 천공한다.
- 4) 요계표는 동, 읍, 면 (구, 시, 군 및 시도 작성분 제외) 에서 작성한 것을 천공하되, 사업체명만 제외하고 모든 항목을 천공한다.
- 5) 천공이 완료되면 사업체수를 확인한다.

〈요계표(1) 기호별 전산내검 사항〉

AA : 행정구역분류 부호 (동읍면 6 digit) 가 행정구역 Master file과 일치하지 않을 때

BB : ④ 산업분류가 품목Master file과 일치하지 않을때

CC : ① 사업체 고유번호가 중복될때

PP : 36만원 < $\frac{\textcircled{6} \text{급여액}}{\textcircled{9} \text{종업원수}}$ < 720만원 일때

EE : 0.3 < $\frac{\textcircled{11} \text{생산비}}{\textcircled{13} \text{출하액}}$ < 0.7 이 아닐때

(출하액이 1억원미만 사업체 제외)

FF : $2 \leq \frac{\textcircled{13} \text{출하액}}{\textcircled{5} \text{종업원수}} \leq 50$ 이 아닐때

GG : $0.4 \leq \frac{\textcircled{15} \text{유형고정자산 연말총액}}{\textcircled{5} \text{종업원수}} \leq 6$ 이 아닐때

HA : ⑥급여액 + ⑪생산비 ≤ ⑬출하액 + ⑮연말재고 (완, 반, 재공품)

- ⑰연초재고 (완, 반, 재공품)

×× 가. 팽업인데 ⑦⑧ 부지, 건물면적이 있을때

나. ⑦⑧ 부지 건물면적이 10 ~ 300,000 m² 범위가 아닐때

다. ⑨ 방지시설 총액이 ⑮ 유형고정자산보다 클때

라. ⑩ 기술연구비가 ⑪ 생산비 합계보다 클때

마. ⑪ 생산비 합계가 ⑫ 직접비 소계보다 적을때

바. ⑬ 제품 출하액이 ⑭ 상품매출액보다 적을때

사. ⑮ 무형고정자산이 ⑮ 유형고정자산보다 클때

아. ⑯ 수출액이 ⑬ 출하액보다 클때

자. ⑤ 종업원수가 5인 미만일때

<요계표(II)의 전산내검 사항>

AA, BB, CC, PP는 요계표(I)과 동일

<요계표(III)의 전산내검 사항>

AA, BB, PP는 요계표(I)과 동일

×× 가. ⑤ 연간조업월수가 12를 초과할때

나. ⑥ 종업원수가 4를 초과할때

다. ⑧ 제품판매액 + ⑨ 수탁제조수입액 > ⑦ 급여액 + ⑩

+ ⑩생산비가 아닐때

※ ERR기호는 Duple Print 한다.

〈착오사항 처리요령〉

- ① AA, BB, CC, ※※는 반드시 확인 수정한다.
- ② 요계표, 조사표, 사업체명부와 대조하여 확인한다.
- ③ 출하액 5억 이상을 중점 심사한다.
- ④ 조사표 전산내검 요령에 준하여 심사한다.
- ⑤ 문제점 해결이 어려울 때는 산업통계과와 협의한다.

아. 결과표 작성

- 1) 수준점검용 결과표 제표: 별책 「결과표 양식」 참조
수준점검용 결과표는 제 2 단계 전산내검이 완료되면 제표한다.
- 2) 보고서 발간용 결과표와 내부자료용 결과표는 수준점검이 완료되면, 전산내검 (제 2 단계) 를 실시하여 착오사항이 없으면 작성한다.
- 3) 광업사업체는 부지 및 건물 (연) 면적을 삭제하고, 품목의 수량단위 부호가 99 (수량단위 ※) 인 품목은 수량을 삭제한 다음 작성한다.
- 4) 특수산업 및 품목은 지정산업 또는 품목에 합제한 후 작성한다.
또 특수시도는 지정시도에 합제한 후 작성한다 (별책 결과표양식 참조)
- 5) 보고서는 사진판 인쇄방법에 의해 발간되므로 보고서 발간용 결과표 (원고) 는 명확하게 프린트한다.
- 6) 결과표 작성상 유의사항은 별책 「결과표 양식」 을 참조한다.

< 산업통계과 >

가. 수준점검 및 결과분석

- 1) 요계표에 의해 수준분석을 실시하고, 자료처리과의 전산내검이 완료되면 확정자료에 의한 수준분석을 실시한다.
- 2) 수준분석은 산업, 지역, 품목, 종업원 규모별 등으로 실시한다.
- 3) '82년 자료와 비교하여 비전년 증감율에 따른 산업, 지역, 품목, 의 타당성을 검토한다.
- 4) 확정자료에 의한 수준분석은 잠정집계자료와도 비교한다.
- 5) 품목별로 「'83년 광공업동태조사 물량집계표」와 비교하고, 물량이 $\pm 10\%$ 범위로 벗어나면 확인, 보완한다.

나. 기업체 대장 및 복합기업(그룹) 대장 작성

- 1) 기업체대장은 1982년 기업체 대장을 기초로 하여 작성한다.
- 2) 기업체대장은 조사표〔Ⅰ〕의 26항 「동일기업내 타공장명 및 소재지」란과 조사표〔Ⅱ〕의 16항 「동일기업내 관할 사업체명부 및 사업내용」란에 의하여 작성한다.
- 3) 가, 나, 다순 사업체 명부에 의해서도 작성한다.
- 4) 복합기업대장은 '82년대장을 기초로 작성하고 조사표〔Ⅰ〕의 3항 「소속모기업(그룹)명」란 및 조사표〔Ⅱ〕의 17항 「동일그룹(소속모기업)내 계열기업명 및 소재지」란에 의해서 작성한다.
- 5) 복합기업대장은 기타 관계자료에 의해서 보완한다.

다. 결과공표 및 보고서 발간

- 1) 잠정치공표: '84. 12월
- 2) 확정치공표: '85. 8~9월

4) '83結果票 作成時 留意事項

결과표 작성상 유의사항

1. 일반적인 유의사항

- 가. 단위미만은 「0」으로, 해당사항이 없을때는 「-」로 프린트 한다.
- 나. 숫자가 마이너스(음수) 일때는 숫자앞에 「-」표를 한다.
- 다. 311-312(식료품제조업)는 한개의 소분류이므로 합계하며, 311과 312의 각각의 수치는 프린트하지 않는다.
- 라. 부가가치, 재고증감액, 부가가치세, 건설가계정증감액은 음수(마이너스)가 있을 수 있다.
- 마. 표본조사된 영세업체의 총액추정은 조사관리과 표본담당과 협의하여 처리한다.
- 바. 모든 결과표는 표의 윗부분에 한글표명 및 항목명을 프린트 한다.

2. 보고서 수록용 결과표 작성상 유의사항

- 가. 결과표는 수준점검이 완료되면, 제 2단계 전산내검을 실시하여 착오사항이 없으면 제표한다.
- 나. 또한 광업체는 부지 및 건물면적을 삭제하고, 품목별 출하액란에 서는 수량단위가 ※(99)인 품목은 수량을 삭제하고 제표한다.
- 다. 특수품목 및 산업은 다음에 지정하는 품목으로 합계한 후 제표한다.
- 라. 보고서는 사진판 인쇄방법에 의해 발간되므로 보고서용 결과표의 활자를 명확하게 프린트한다.

마. 모든 결과표의 산업대분류, 중분류, 소분류와 Ⅲ표(품목편)의 산업대분류, 중분류, 소분류, 세분류는 활자(한글, 영문, 숫자)를 더블펀치(고딕체)하여 프린트한다.

바. 산업, 품목명, 시도명, 수량단위명 등은 한글, 영문 모두 프린트한다.

사. Ⅲ - 3 표에서 연사업체수가 1개뿐인 품목은 출하량 및 출하액을 삭제하고 빈자리에는 "X" 표시한다. (단, 연사업체수 1개는 프린트 한다)

아. 전국편의 세세분류별 내역에서 사업체가 1개뿐인 세분류(4자리) 또는 세세분류(5자리)의 해당수치는 삭제하고 "X" 표시를 하며 (단, 사업체수 1개는 프린트), 그 해당수치는 다른 세분류 또는 세세분류에 포함 작성하되 포함하여야 할 다른 세분류 또는 세세분류는 산업과에서 별도 지정함. 또한, 포함된 세분류 또는 세세분류의 명칭과 수치사이에 * 표시를 한다.

자. 지역편에서 한개의 시도에 1개의 사업체만 있을 경우

- (1) 한 중분류(2자리)내에 사업체가 1개뿐인 시도가 1개일때, 해당 시도의 수치를 삭제하고 빈자리에 "X" 표시를 하며, 그 해당수치는 인접도에 합산하고 인접도명 및 수치사이에 * 표시를 한다.

<보기> 서울특별시 ↔ 경기도 부산직할시 ↔ 경상남도
인천직할시 ↔ 경기도 충청북도 ↔ 충청남도
전라북도 ↔ 전라남도 경상북도 ↔ 경상남도
강원도 ↔ 경기도

(2) 한 중분류내에 사업체가 1개뿐인 시도가 2개이상일 때는 해당 시도의 수치를 삭제하고 인접도에 합산하지는 않으며 빈자리에 “×” 표시한다.

차. 기타 78년 및 82년 광공업통계조사보고서 및 품목분류표등 관계 자료를 참고한다.

〈 특수품목과 지정품목 대비표 〉

특수품목 → 지정 품목		비 고
32149100	32149919	1. 특수품목의 번호 및 명칭도 프린트하지 않음.
32401211	32401212	
35112122	35112139	
35292111	35299139	2. 수량은 합계하되 지정품목의 수량단위가 * (99)일때는 합계하지 않음.
112		
113		
211		3. 산업중
212		35292 → 35299
213		28298 → 38299
219		38451 → 38490
311		3845 → 3849
312		로 품목과 동일하게 합계함.
313		(특수산업분류번호 및 명칭도 프린트하지 않음)

특수품목 → 지정품목		비 고
35300112 113	35300114	4. 특수품목 및 산업을 합계할 경우 종업원 규모 및 시도는 변동없이 그대로 합계한다.
38112117	38112119	
38298100 200 300 900	38299619	
38323211	38323219	
38329111 112 113	38329119	
38412600	38412700	
38451100 200 300	38490300	
38452111 112 113 211 212 213	38490300	

특수품목 → 지정품목		비	고
214			
215			
311			
312			
911			
912			

3. 용어의 정의 및 산식방법

가. 생산액 = 출하액 (합계) + 연말재고액 (제품 + 반 · 재공품)

나. 부가가치 = 생산액 - 직접생산비

다. 재고증감액 = 연말재고액 - 연초재고액

라. 부가가치율 (%) = $\frac{\text{부가가치}}{\text{생산액}} \times 100$

마. 원재료투입액 (%) = $\frac{\text{원재료비}}{\text{생산액}} \times 100$

바. 비전년 증감율 (%) = $\frac{\text{비교치 (83년)}}{\text{기준치 (82년)}} \times 100 - 100$

사. 구성비 (%) = $\frac{\text{세항목}}{\text{합계}} \times 100$

아. 지 수 = $\frac{\text{비교치}}{\text{기준치}} \times 100$

자. 율 및 비는 소수점이하 둘째자리에서 반올림하여 소수점이하 첫째자리까지 산출한다.

차. 사업체당 및 종업원 1인당 지표는 다음 산식에 따라 계산한다.

(1) 사업체당 지표 : (종업원수, 출하액, 생산액, 부가가치, 재고액, 유형고정자산, 부지, 건물면적등) ÷ 사업체수

(2) 종업원 1인당 지표 : (출하액, 생산액, 부가가치 등) ÷ 평균종업원수

단, 1인당 급여액은 다음 식에 의한다.

1개월조업 : (급여액 ÷ 평균피고용자수 (생산직 + 사무직)) × 12

2 " : (") × 6

3 " : (") × 4

4 " : (") × 3

5 " : (") × $\frac{12}{5}$

6 " : (") × 2

7 " : (") × $\frac{12}{7}$

8 " : (") × $\frac{3}{2}$

9 " : (") × $\frac{4}{3}$

10 " : (") × $\frac{6}{5}$

11 " : (") × $\frac{12}{11}$

12 " : (") × 1

카. 유형고정자산 취득액 = 신규취득액 + 중고취득액 (토지포함)

타. 유형고정자산 신규취득액 = 건물 + 구축물 + 기계 + 장비 + 공구 · 기구 · 비품 + 차량 · 선박 · 운반구

파. 평균종업원수 = $\frac{\text{종업원수 합계}}{\text{조업월수}}$

하. 출하액 = 완제품출하액 + 폐품판매액 + 수탁제조수입액 + 수리수입액

거. 내국소비세액 = 부가가치세 + 특별소비세 + 주세

5) SYSTEM FLOW CHART

'83 산업센서스 SYSTEM FLOW (2-1)

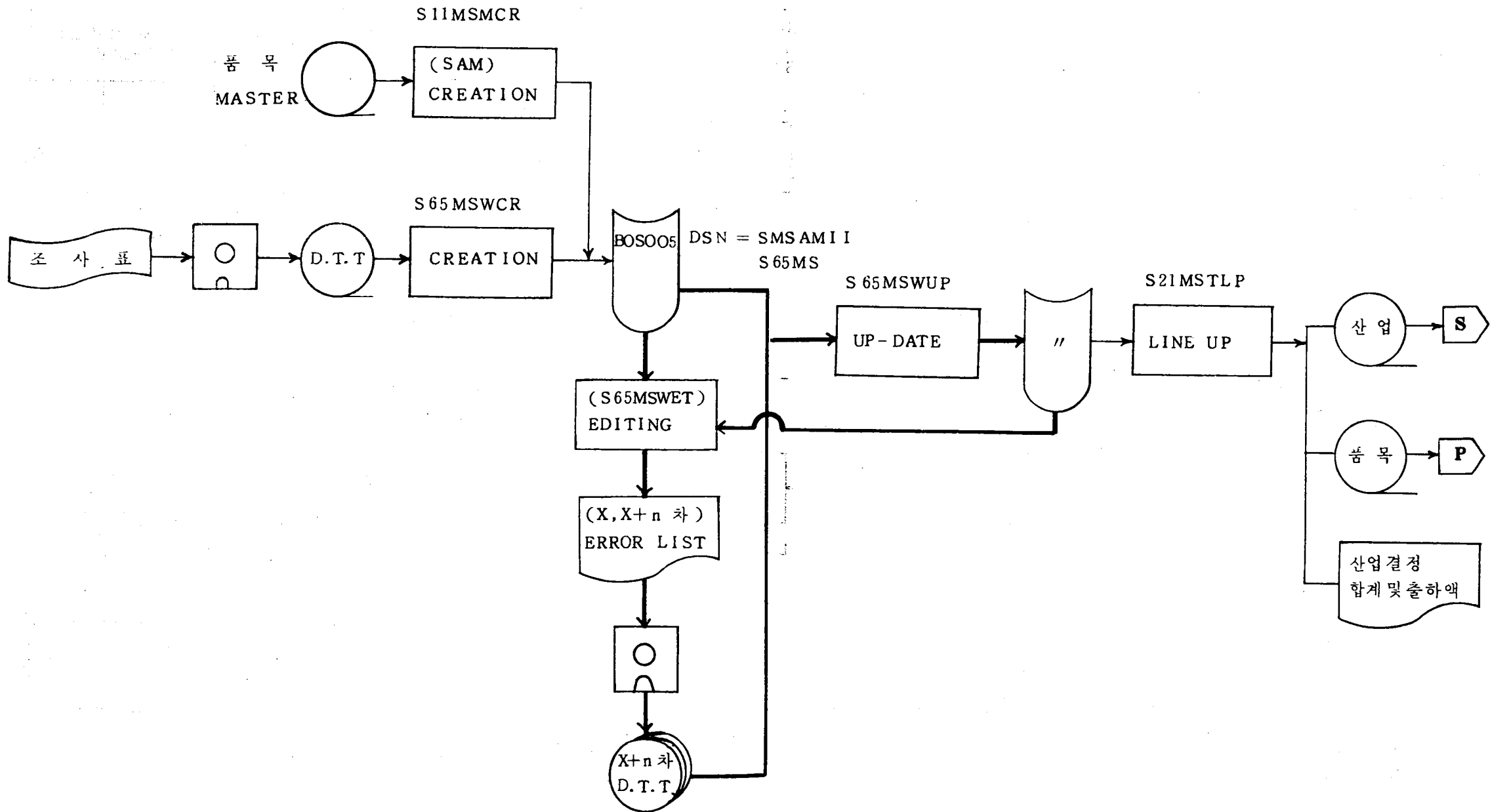

'83 산업센서스 시스템 흐름도 (2-2)

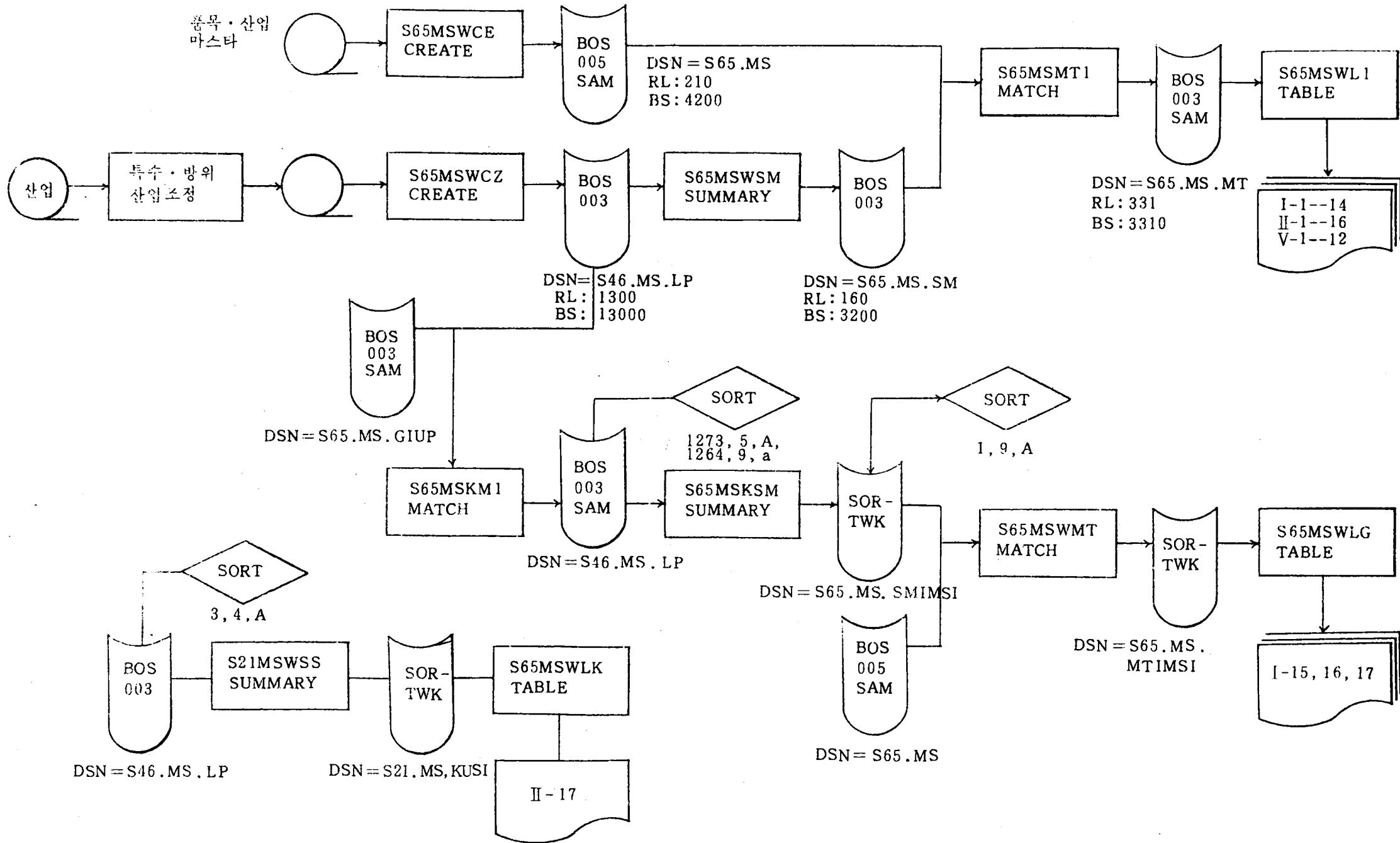

'83 산업센서스 (품목, 원재료편 결과표) 자료처리 흐름도

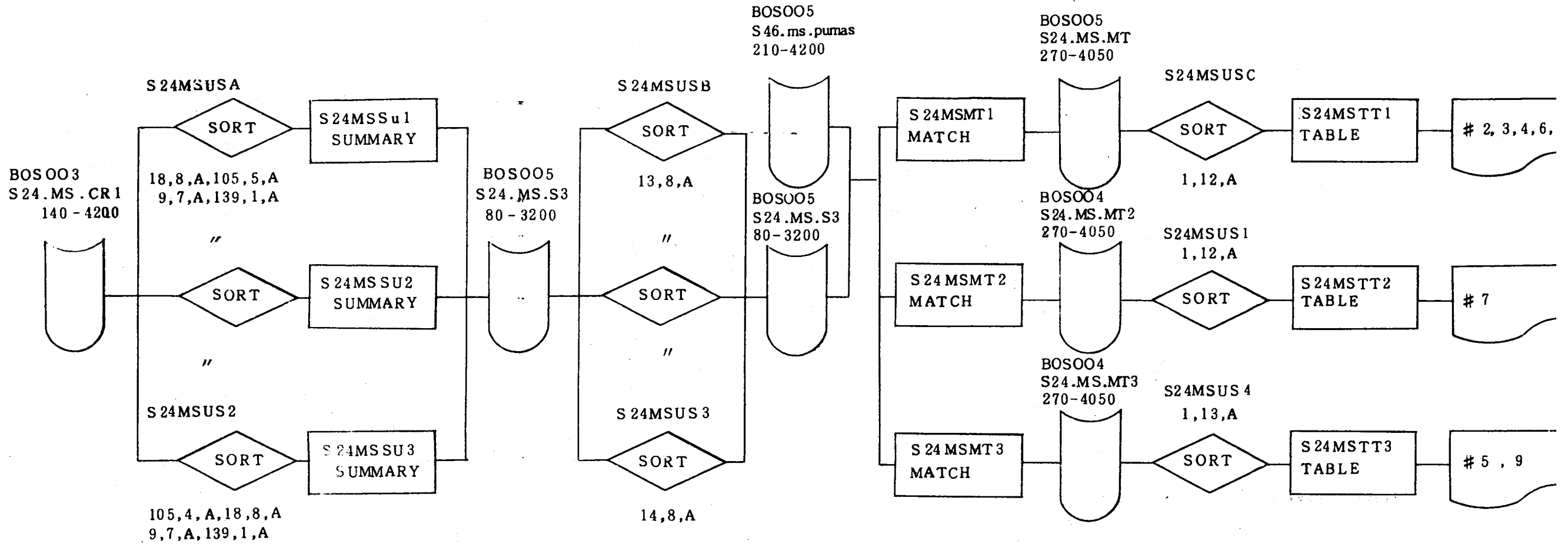

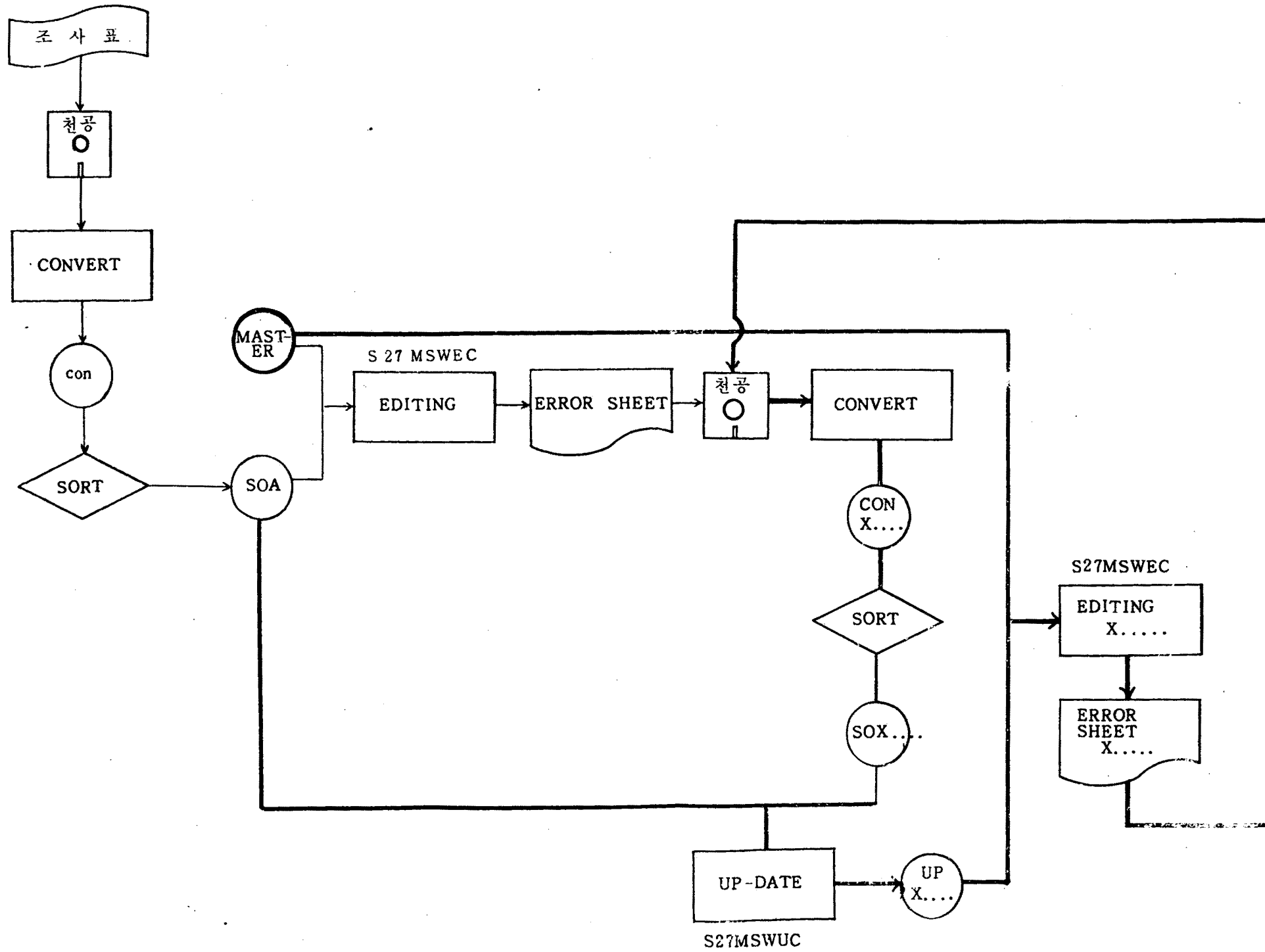

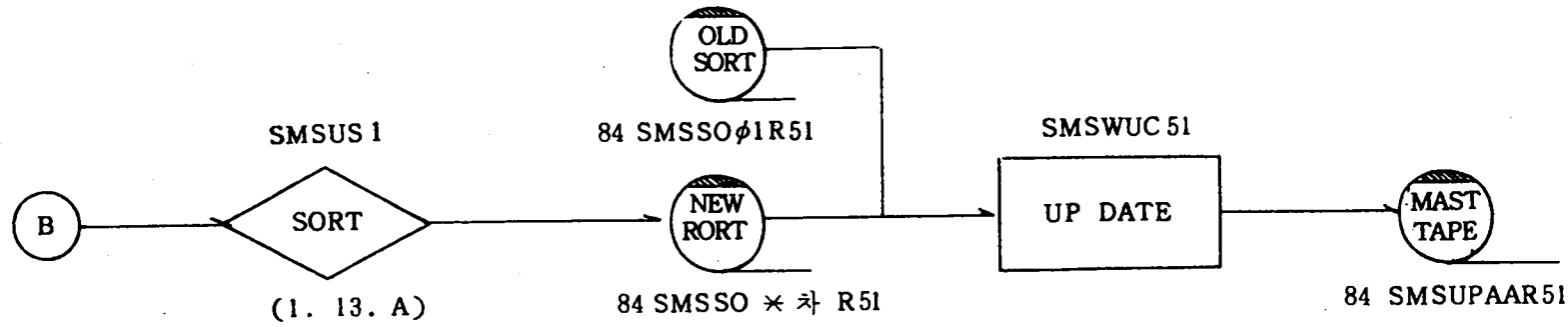
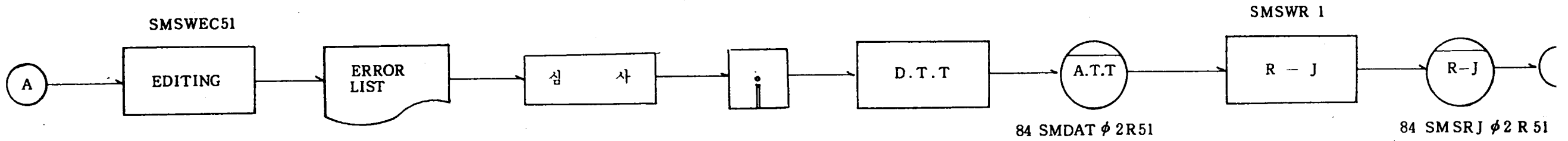
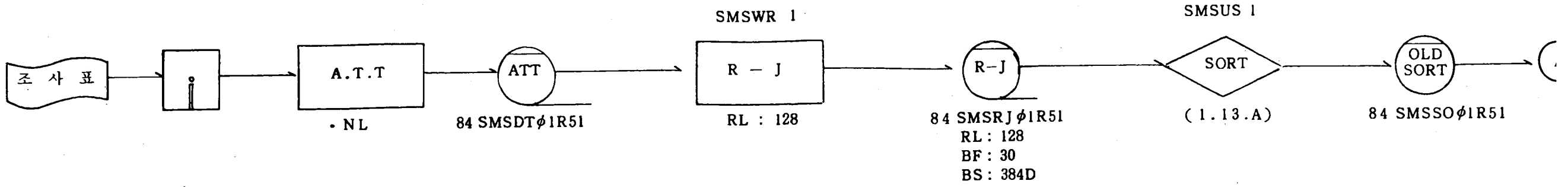

* EDITING 완료까지 반복수행

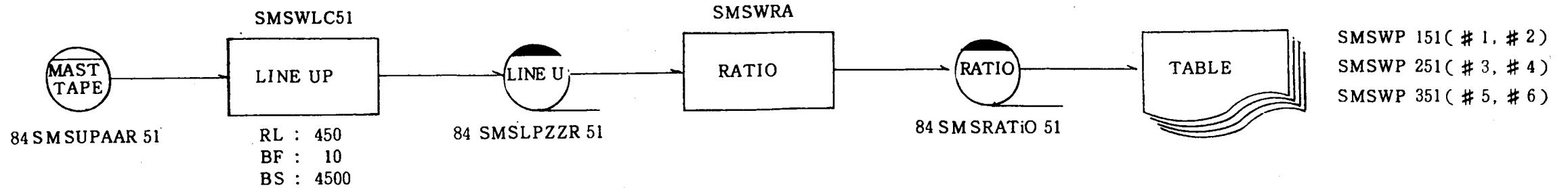

6) 調査票 (I・II・III・IV・V・VI)

1983년
산업센서스조사표〔I〕

— 종업원 5인 이상 광공업 사업체(공장) 조사용 —

산업센서

-종업원 5인 이상 광

지 정 롱 계
승인번호: 111-11-05

Table with 5 columns: 사업부명부상부호, 행정구역분류부호, 일련번호, 사업체고유번호, 산업분류

1. 공장(사업체)명 및 소재지, 2. 본사(본점)명 및 소재지

3. 소속모기업(그룹)명, 6. 자본금 또는 출자금

4. 창설년월일, 7. 결산기

5. 경영조직(배당란에 표), 8. 소유형태(투자비율)

9. 월별 종업원수 및 조업일수

Table with 12 columns for monthly data and 3 rows for (1) 조업일수, (2) 생산종업원, (3) 생산종업원 월별 조업일수

10. 연간급여액 및 퇴직금액, 11. 부지 및 건물면적(답답은 제외)

12. 배출시설 유무 및 방지사설 자산총액, 13. 동력시설 및 자가발전량

본 조서에 관한 문의사항은 당국 산업안전보건과 1720-2507-100 과장급 이하로 하신다.

3년 스 조사 표 (I)

공업 사업체(공장) 조사용 —

통계법의 취지에 따라 이 조사표에 기재되는 내용은 통계목적에만 사용되며, 그 이외의 용도에 보장되는 한편 허위자료를 제공할 때에는 처벌을 받게 됩니다.

14. 기술연구 활동비 ○1983년도 1년간 기술연구 활동을 위하여 실제 투입한 비용을 기입한다.	원액	백	십	천	백	십	천	백	십	천	백
	(1) 원재료(가공연구부품등제외)										(4) 기술도입비
	(2) 재료비										(5) 기타경비
	(3) 기타장치지불전설비										합계((1)+(2)+(3)+(4)+(5))

15. 연간 주요 생산비	○1983년 1년간 실제 생산에 투입된 비용을 기입한다. ○다단계 생산종결일 경우에는 자가생산 중간제품이 이중 기재되지 않도록 한다. ○부리후생비 급여성비용: 직원식대, 치료보조비, 장학금, 경조금, 각종보조금을 말한다. 비급여성비용: 구내식당운영보조비, 체육행사비, 치료시설유지비, 직원신택점사비, 복귀비 등을 말한다.
---------------	--

비	단	종	조				단	종	단	종	단	종	
			천	백	십	천							
(1) 원재료비(원재료, 부재료 및 보조재료포함)	(2) 연료비 ○가열료, 동력용 및 자가발전용으로서 용된 연료값 말한다.(차량용제외)	① 석탄류	M/T				(3) 구입전력비(사용전력요금)	KWH				(4) 구입용수비(수도요금)	
				② 유류	KL								
				③ 가스류	m³								
				④ 기타	x x x x								
				연료비소계	x x x x								
				(5) 위탁생산비(원재료제공분은(1)원재료비에계함)									
	(6) 수리유지비(유형조정자산의 수선비용)												
	직접비계 [(1)+(2)+(3)+(4)+(5)+(6)]											생산비합계((1)+(2))	

16. 연간 출하액 및 기타수입액	○제조수입액은 원가측한 외형에 출금액(배출권가+배출이)을 말한다. ○외상판매, 전분, 사무용 및 급여용과 동일기업내외의 다사업체에 출고분도 출하액에 포함한다. ○비상장제품으로부터 받은 수탁제조수입은 제조출하액에 포함한다.
--------------------	---

비	단	종	조				단	종	단	종
			천	백	십	천				
(1) 제조출하액: 제조의 외형에 출금액(24항의(1)품목별 제조출하액의 합계액과 일치)										
(2) 배품판매액: 생산과정에서 나온 불량제품 및 폐품등의 판매액										
(3) 수탁제조(인가공) 수입액: 수탁생산하고 받은 인가공 수입액(16항수탁제조(인가공)수입액의 품목별 내역의 합계액과 일치)										
(4) 수리수입액: 선박수리 등의 수리대금										
합 계 [(1) + (2) + (3) + (4)]										
(5) 임대수입액: 유형고정자산의 임대수입액(토지분은 제외)										
(6) 상품매출액(구입상품 재판매액)										
(7) 상품매출원가액(구입상품에 대한 재판매원가액)										

17. 납부세액	○가산세액에 포함되는, 순정액에 수납액, 인가액, 배당액, 회계세, 차등부세, 연가세 또는지급액 공제액인정, 인입세액, 상속세, 도둑세
----------	---

비	단	종	조			
			천	백	십	천
(1) 부가가치세(배당-배입액)						
(2) 복원소반세						
(3) 수세						
(4) 기타다산세						
합계((1)+(2)+(3)+(4))						

18. 수탁제조(인가공)수입액의 품목별내역	○16항(3)의 금액이 있을 때에는 반드시 부 칩부를 기입한다.
-------------------------	-------------------------------------

일련번호	품목분류번호	실업일용부분용	참고	비	종	단	종	단	종	단	종
01											
02											
03											
04											
05											
99	합 계 16항(3)의 금액과 일치 —										

기 획 원

(83413)

19. 유형고정자산

○ 입에에 속하는 포함하고 입차사용중인것은 제외한다. ○ (1)+(2)+(3)-(4)+(5)-(6)-(7)
 ○ 토지의 취득은 광고취득에만, 수입품은 신규취득에 한해 기입한다. ○ (5) 항목이 감소일에는 숫자앞에 "△" 표시를 한다.
 ○ 장부가액을 기입하여 장부가 없는 경우에는 숫자앞에 "△" 표시를 한다.

	(1)연 초 총 액				(2)연간신규취득액				(3)연간감고취득액				(4)연간의분할취득액				(5)자산세평가상감액				(6)연간감가상각액				(7)연 말 총 액			
	조	백	십	원	조	백	십	원	조	백	십	원	조	백	십	원	조	백	십	원	조	백	십	원	조	백	십	원
① 토 지					X	X	X	X																	X	X	X	X
② 건 물																												
③ 구 속 물																												
④ 기계 및 장 치																												
⑤ 공 구, 기 구 및 비 용																												
⑥ 차 량, 선 렫 및 운 반 구																												
합 계(①+...+⑥)																												

24. 연간 재품의 출하액(배출액) 및 재고액의 품목별 내역

○ 품목분류는 조사담당자에게 문의하여 별제「산업 및 품목분류표」와 반드시 일치하도록 한다.
 ○ 출하액이 큰 품목순으로 기입하되, 품목을 지나치게 포괄적이거나 세분하지 않도록 하여야 한다.
 ○ 외국이나 특수출발품 품목분류가 모호한것은 품목설명용 병기한다.
 ○ 본인이 부족한 경우에는 동일양식을 첨부하여 기입한다.

일련 번호	품목분류번호 「산업및 품목분류표」 참조	재 품 명	★	수 량 단 위	(1) 품목별 비유의 금액(수출액 포함)						(2) 품목별			
					수	량	조	천	백	십	원	수	량	
01														
02														
03														
04														
05														
06														
07														
08														
09														
10														
11														
99	합	계			16항(1)의 규정에 일치-						X	X	X	X

25. 원재료 사용액의 품목별내역

○ 품목분류번호 품목명 및 수량단위는 별제「산업및 품목분류표」에 의한다.
 ○ 사용액이 큰 품목부터 차례로 기입한다.
 ○ 품목명이 같고 국산품과 수입품을 동시에 사용한 경우에는 각각 다른일련
 구분기입한다.
 ○ 수입·국산품 구분하여 해당연도원천에 표시한다.

일련 번호	품목분류번호 「산업및 품목분류표」 참조	원 재 료 명	구 분 수 량 단 위	★	수 량 단 위	원 재 료 사 용 액						
						수	량	조	천	백	십	원
01			1 2									
02			1 2									
03			1 2									
04			1 2									
05			1 2									
06			1 2									
07			1 2									
08			1 2									
09			1 2									
99	합	계			15항(1)의 원재료비 금액과 일치-							

20. 무형고정자산
 ○ 특허권, 실용신안권, 저작권, 상표권 등

연 말 총액	천원	백원	십원	만원	천원
--------	----	----	----	----	----

21. 건설가계정
 ○ 영구임대자산, 유망고정자산의 설비의 증감 원액에 (모기지)의 평가감가분감, 잔존 가치에 의해 적분할당액이 증가 또는 감소되는 경우

(1) 연간증가액	천원	백원	십원	만원	천원
(2) 연간감소액					
(3) 연말잔액					
(4) 연간증감액 [(1)-(2)]					

22. 연초·연말재고액
 ○ 1983년기준 사업체 소유의 재고품을 장부가격으로 기입한다.

	(1) 연 초 재 고 액				(2) 연 말 재 고 액			
	천원	백원	십원	만원	천원	백원	십원	만원
① 완 제 품								
② 반 제 품 및 재 료 품								
③ 원 재 료								
④ 연 료								
합 계 (①+②+③+④)								

23. 1일당 흡수량 (단위㎡) 1㎡-4.44 드럼
 ○ 하루에 생산을 할 사무실용으로 사용된 물의양을 말한다.
 ○ 동업흡수도, 상수도, 지표수, 지하수, 배수, 기타의 흡수를 포함한다.

평균인원	인	천	백	십	만
------	---	---	---	---	---

다. 수량단위: 「산업 및 농림부류표」와 일치하여야 한다.
 ○ 수출액은 자기명의수출, 위탁수출, 비정품업체로부터 위탁받은 제품의 수출 또는 기타 약정에 의한 수출등의 직접수출액은 기입하되, 내국선용장 (포장 L/C)에 의해서 국내 제조업체에 납품한 간접수출은 제외한다.
 ○ 농림부류시 기타 품목은 총출액액 합계액의 5% 미만이 되도록 세분한다.

제품의 수 출 액					(3) 품목별 제품의 연초재고액					(4) 품목별 제품의 연말재고액					(5) 단위당출라가(원)			
조	천원	백원	십원	만원	수	량	천원	백원	십원	만원	수	량	천원	백원	십원	만원	천원	원
	22항 (1)의① 금액계인치→					22항(2)의① 금액계인치→					X X X X							

26. 동일기업내 타공장(사업체)명 및 소재지
 ○ 합산여부없는 해당항에 ○표시하고, 합산되었을 때는 출하액 이유를 기입한다.

타공장(사업체)명	소재지					(1) 합산 여부		(2) 출하액비율(%)		
	시	도	구·시·군	구로·동·읍·면	가·동·리	전화번호	합	산	비	비율

적 요: 적각요인, 품목분류의 문제점, 위탁사업체명, 전년도와 수급증상요인, 합산작성내용 등을 기입한다.

조사: 작성자(승압자)	조사 담당자	구·시·군 확인자	시·도 확인자
작성년월일: 1984. 4. 주소: 전화: 성명: ②	주소: 전화: 성명: ②	주소: 전화: 성명: ②	주소: 전화: 성명: ②

산업센서스

—본사(본점)광고엽

지정 통계

승인번호: 111-11-05

사업체명부상부호	행정구역분부호	일련번호	사업체고유번호	산업분류
----------	---------	------	---------	------

1. 본사(본점)명 및 소재지 본사(본점)명: 내 사: 전화: 시·도 구·시·군 구로·동읍면 가·동리 번지	2. 소속모기업(그룹)명 ()
--	--------------------------

3. 창설년월일 19년 월 일	4. 경영조직(배당 형태 ○표) (1) 회사 (2) 회사이외의법인 (3) 개인
---------------------	--

5. 소유형태(투자비율) ○외국은 소유형태가 오직하나의 경우에만 인정한다. (1) 내국인 % (2) 외국인 %	6. 결산기(결산마감일) () 월
--	----------------------------

7. 자본금 또는 출자금(외사에 한함) ○'83년말 현재 납입 자본금 천억 백억 십억 억 천만 백만원	8. 종업원수(임시 및 일교종사자 포함) ○종업원수에는 금액은 물론 상용, 임시 및 일교 종업원과 영가, 단거 휴가자를 포함하여, 장기계약자 및 군복무자는 제외한다.																															
	<table border="1"> <thead> <tr> <th>합계</th> <th>1월말</th> <th>2월말</th> <th>3월말</th> <th>4월말</th> <th>5월말</th> <th>6월말</th> <th>7월말</th> <th>8월말</th> <th>9월말</th> <th>10월말</th> <th>11월말</th> <th>12월말</th> <th>계</th> <th>남</th> <th>여</th> </tr> </thead> <tbody> <tr><td></td><td></td><td></td><td></td><td></td><td></td><td></td><td></td><td></td><td></td><td></td><td></td><td></td><td></td><td></td><td></td></tr> </tbody> </table>	합계	1월말	2월말	3월말	4월말	5월말	6월말	7월말	8월말	9월말	10월말	11월말	12월말	계	남	여															
합계	1월말	2월말	3월말	4월말	5월말	6월말	7월말	8월말	9월말	10월말	11월말	12월말	계	남	여																	

9. 연간급여액 및 퇴직금액 ○연간급여액은 상여금 및 제수당과 기간급 미지급금을 포함하여 세금액제 이전의 금액을 기입한다. ○퇴직금은 1983년도 퇴직급여상당금 전액을 기입한다.	(1) 연 간 급여 액 천억 억 십억 억 천만 백만원	(2) 퇴 직 금 액 천억 백억 십억 억 천만 백만원
---	----------------------------------	----------------------------------

10. 유형고정자산 ○임대받은것은 포함하고, 임차 사용중인 것은 제외한다. ○토지의 취득은 종교 취득액만, 수입물은 신발취득액만 기입한다.	○연간처분 및 손해액은 매각, 양도, 폐해 및 도난 등에 의한 감소액을 기입한다. ○(1)+(2)+(3)-(4)-(5)-(6)-(7) ○5.참이 감소일 때는 순차에 "△" 표시를 한다.
---	---

①로	계	(1) 연 고 용 액	(2) 연 간 신 구 취득액	(3) 연 간 증 조 취득액	(4) 연 간 처 분 및 손 해 액	(5) 자 산 재 평가 손 감 액	(6) 연 간 감 가 상 각 액	(7) 연 말 용 액
		천억 백억 십억 억 천만 백만원	천억 백억 십억 억 천만 백만원	천억 백억 십억 억 천만 백만원	천억 백억 십억 억 천만 백만원	천억 백억 십억 억 천만 백만원	천억 백억 십억 억 천만 백만원	천억 백억 십억 억 천만 백만원
②건	물							
③구	속							
④기	계 및 장치							
⑤공	구·기구 및 시설							
⑥차	량·선박·항공기							
합계(①+②+③)								

11. 건실가계액 ○건실가계액은 유형고정자산의 실가와 상조취득액(토지취득액)의 합계액보다 작거나 제어가 한의 적산총액에 초과된 것을 표시할 수 없다.	12. 무형고정자산 C. 특허권, 실용신안권, 의상권, 상표권, 영업권, 권면권, 저작권 등
(1) 연 간 건 실 가 계 액 (2) 연 간 감 소 액 (3) 연 말 건 실 가 계 액 (4) 건 실 가 계 액(1)-(2) 천억 백억 십억 억 천만 백만원	연 말 용 액 천억 백억 십억 억 천만 백만원

13. 상품매출액 및 매출원가액 ○구입상품 계산액 및 판매상품에 대한 매출원가액을 기입한다.	14. 원재료 및 연료제공액 ○본사(본점)에 속하는 원재료 및 연료의 경우, 연결표시하여 기입한다.
(1) 상 품 매 출 액 (2) 상 품 매 출 원 가 액 천억 백억 십억 억 천만 백만원	(1) 연 초 재 고 액 (2) 연 말 재 고 액 천억 백억 십억 억 천만 백만원
	① 원 재 료
	② 연 료

본 조사에 관한 문의사항은 대한산업은행 제과(201) 257718와 과자과를 연락하시거나 본 은행 본부 자료실로 문의하시기도

3년 조사표 (Ⅱ)

사업체 조사용 —

통계법의 규정에 따라 이 조사표에 기재되는 내용은 통계목적에만 사용되며, 그 이외의 용도에 사용되는 한편 처리자료를 제공할 때에는 처벌을 받게 됩니다.

15. 기술연구 활동비
○1983년도 1년간 기술연구 활동을 위하여 실제 투입한 비용을 기입한다.

(1) 인건비(연구부속용이사)			(2) 재료비			(3) 기기장차비 및 건설비			(4) 기술도입비			(5) 기타 경비			(6) 합 계		
차액	연	월	차액	연	월	차액	연	월	차액	연	월	차액	연	월	차액	연	월

16. 동일기업내 관할사업체명부 및 사업내용
○본사의 무역부 또는 사업부나 영업부에서 관할 사업체와는 별도로 위탁생산품의 활동을 하고 있을 때에도 하나의 관할사업체로 간주하여 본항목을 기입한다.
○외형에올려고 기타수입액은 광공업에 관계없이 연간 총수입을 기입하며 1억원미만은 1억원으로 기입한다.
○경제활동 구분은 해당항에 (○)로 한다.

일련 번호	공산(사업체)명	건 화	소 계 지	종 업 원 수 (명)	경제활동구분			외형에올려고기타수입액			주 요 생 산 품 명
					광공업 외형액	기 타	전 령	외 령	실 령	기 타	
01											
02											
03											
04											
05											
06											
07											

* 16항의 칸이 부족할 경우에는 별지에 작성하여 첨부한다.

17. 동일그룹(소속모기업)내 계열기업명 및 소재지
○그공산사에 붙이상의 기업이 있을 경우에 기입한다. ○수원 경제활동원은 주요사업별 업종용 기입한다.

별명	기 업 체 명	건 화	소 계 지	주 요 경 제 활 동	비 고
01					
02					
03					
04					

* 17항의 칸이 부족할 경우에는 별지에 작성하여 첨부한다.

18. 관할 사업체의 공장별 조사표 작성가능 여부 (해당항에 ○표)
①) 공장(사업체)에서만 가능하다. () ②) 본사에서만 가능하다. () ③) 모두 가능하다. ()

직요: ○16항 순정기업과 관할사업체의 특성, 연간실적 및 동향, 주요 특기사항을 구체적으로 기재한다.

작성시 유의사항

- 본 조사표(Ⅱ)는 산하사업체와 별도의 장소에 있는 경우와 같은 장소에 있더라도 관계 장부가 독립되어 있는 경우에 작성한다.
- 조사 항목은 본사(본점)분에 한해서 작성하며 산하공장분을 포함 작성하지는 않는다.
- 본 조사표는 접수후 5일 이내에 직접 작성하여 소재지 관할 동·읍·면 사무소에 제출한다.
다만, 특정한 사유로 기일내에 제출이 곤란한 경우에는 관할 동·읍·면사무소에 그 사유를 설명하고 최소한 10일 이내에 제출한다.
- 본사에서 공장과는 별도로 위탁생산하여 판매하는 활동을 하고 있을 때에는 조사표(Ⅰ)에 의하여 해당사항을 기입한다.

조사표작성자(응답자)	조 사 담 당 자	구·시·군 확 인 자	시·도 확 인 자
작성년월일: 1984. 4. 소속: 전화: 성명:	소속: 전화: 성명: ㉑	소속: 성명: ㉒	성명: ㉓

산업센서

—종업원 5인미만

지 정 통 계
승인번호: 111-11-05

사업체명부상 부 호	행정구역분류부호	일련번호	산업분류
—	—		

1. 사업체명 및 소재지

사업체명: _____

대표자명: _____ 전 화: _____

시·도 구·시·군 구·로·동·읍·면 가·동·리 번거 호

2. 주요생산품명과 사용원재료 및 생산공정

(1) 주 요 생 산 품 명	(2) 주 요 사 용 원 재 료 명	(3) 생 산 공 정
		① ————— ② ————— ③ —————

3. 연간 조업월수

○조업월이라 함은 월간 1주일이상 작업한 달을 말한다. ○일제 조업한 월에 ○표 한다.

합 계	1월	2월	3월	4월	5월	6월	7월	8월	9월	10월	11월	12월
() 개월												

4. 종업원수 및 월평균 급여액

○무급가족 종사자는 정규작업(경영)시간의 통이상 업무에 종사하나 일정한 급여를 받지 않는자를 말한다.
○1983. 12. 31 현재의 연말종업원수와 1983년 조업기간중 평균종업원수의 해당숫자에 ○표 한다.
○월평균 총급여액은 종업원 1인당 급여액이 아닌 전종업원에 대한 급여액을 말하며, 현물지급한것도 저금당시의 시가로 평가하여 포함한다.

	(1) 연 말 종 업 원 (1983. 12. 31 현재)	(2) 조업기간중평균종업원수 (1983. 1. 1-12. 31)	(3) 월평균 총급여액			
			백만	십만	만	천원
① 자영업주및무급가족종사자	1 2 3 4	1 2 3 4	×	×	×	×
② 유 급 종 업 원	0 1 2 3 4	0 1 2 3 4				
합 계 (①+②)	1 2 3 4	1 2 3 4	×	×	×	×

5. 제품의 월평균 판매량 및 판매액

○사업체에서 생산한 제품중에서 월평균 판매액이 큰 품목부터 차례로 기입한다.
○타 광공업 사업체로부터 원재료를 제공받아 수탁제조한 제품은 제6항에 기입한다.
○품목분류번호 품목명 및 수량단위는 별제「산업 및 품목분류표」에 의한다.

일련 번호	품 목 분 류 번 호	계 품 명	★ 단 위	(1) 월 평 균 판 매 량	(2) 월 평 균 판 매 액				
					백만	십만	십만	만	천원
01									
02									
03									
04									
05									
99	합	계	×× ××	× × ×					

* 본 조사에 관한 문의사항은 당원산업정책과(720-2577)와 각 광공업정책기반 통계담당부서에 문의하십시오.

83년

스 조 사 표 (Ⅲ)

광공업사업체 조사용—

통계법의 규정에 따라 이 조사표에 기재되는 내용은 통계목적에만 사용되며, 그 비밀은 절대 보장되는 한편 허위자료를 제공한 때에는 처벌을 받게 됩니다.

6. 수탁제조업의 월평균 생산량 및 수입액

- 수탁제조 수입액(가공임)이 큰 품목부터 차례로 기입한다.
- 타산업(무역업, 도매업등)으로 부러의 수탁제조인 경우에는 직접 원재료를 구입 사용한 것으로 간주하여 제5항에 기입한다.
- 품목명 및 수량단위는 별제 「산업 및 품목분류표」에 의한다.

입력 번호	품 목 분 류 번 호	광 공 업 사 업 체	★	단 위	(1) 월 평 균 생 산 량	(2) 월 평 균 수 입 액					
						억	천만	백만	십만	만	천원
01											
02											
03											
04											
05											
99	합	계	XX	XX	XXXX						

7. 월평균 주요생산비

- 제5항 및 제6항의 제품을 생산하기 위하여 조업기간중 사용한 월평균 생산비를 기입한다.
- 기타란에는 전기·수도요금등의 월평균 납부액을 기입하여 가정용 사용분이 생산활동을 목적으로 사용한것과 구분되는경우 이를 제외한다.

	(1) 원재료비					(2) 연료비					(3) 기타									
	억	천만	백만	십만	만	천원	억	천만	백만	십만	만	천원	억	천만	백만	십만	만	천원		
(1) 원재료비: 제품생산에 위해 사용한 원재료비, 부재료비 및 보조재료비																				
(2) 연료비: 제품생산에 위해 사용한 석탄류, 유류 및 기타 연료비																				
(3) 기타: 전기요금 및 수도요금의 월평균 납부액 및 기타비용																				
합 계 [(1) + (2) + (3)]																				

8. 유형고정자산

- 연말총액란은 1983. 12. 31 현재의 금액을 기입하고, 연간 취득액과 연간처분 및 손해액은 1983년 연간의 금액으로 기입한다.
- 연간처분 및 손해액에는 매각, 양도, 폐해 및 도난등에 의한 처분 및 감소액을 기입한다.

	(1) 연 간 취 득 액					(2) 연 간 처 분 및 손 해 액					(3) 연 말 총 액									
	억	천만	백만	십만	만	천원	억	천만	백만	십만	만	천원	억	천만	백만	십만	만	천원		
① 토지·건물 및 구축물																				
② 기계·기구 및 장치																				
③ 차량·선박 및 운반구																				
합 계 [(1) + (2) + (3)]																				

적 요: 품목분류의 문제점, 사업체 사용단위, 유고사유, 기타 참고사항을 기입한다.

조사표작성자(응답자)	조 사 담 당 자	구·시·군 확 인 자	시·도 확 인 자
작성년월일: 1984. 4. 소속: 전화: 성명: ①	소속: 전화: 성명: ②	소속: 성명: ③	 성명: ④

기 획 원

산업센서

-전기사

지정통계
 승인번호: 111-11-05

★ 행정구역분류부호	—	★ 조사표번호	
------------	---	---------	--

1. 사업체명 및 소재지
 사업체명: _____ 전화: _____
 소재지: _____

2. 조사대상구분(해당란에 ○표)

(1) 본사	<input type="checkbox"/>	(2) 지사(지점)	<input type="checkbox"/>	(3) 수력발전소	<input type="checkbox"/>
(4) 원자력발전소	<input type="checkbox"/>	(5) 화력발전소	<input type="checkbox"/>	(6) 변전사업소(전력관리본부)	<input type="checkbox"/>

기력
 내연

3. 월별중업원수 및 조업일수

○생산중업원: 전기생산 사업장인 발전소에 종사하는자.
 ○사무및기타중업원: 발전소이외의 사업장에 종사하는자.
 ○월별조업일수: 전기의 생산공급을 위하여 실제 조업한 일수를 말하며 기계고장 등으로 인하여 조업하지 않은 일수는 제외한다.

	합계	1월말	2월말	3월말	4월말	5월말	6월말	7월말	8월말	9월말	10월말	11월말	12월말
(1) 생산중업원													
(2) 사무및기타중업원													
합계((1)+(2))													
(3) 월별조업일수													

4. 연간급여액 및 퇴직급여

○연간급여액: 연간지급한 모든 급여액을 말하며 원장지급과 계수당 및 미지급금을 포함한다.
 ○퇴직급여액: '83년말 「퇴직급여충당금전입액」을 기입한다.

	(1) 연간급여액					(2) 퇴직급여액 (퇴직급여충당금전입액)						
	천	백	십	억	천	백	십	억	천	백	십	억
① 생산중업원												
② 사무및기타중업원												
합계 ①+②												

1983년 11월 21일 현재 시점의 자료임
 (1983년 11월 21일 현재 시점의 자료임)

83년

스 조 사 표(Ⅳ)

업 부 문 -

부제인의 궁정에 따라 이조사표에 기재되는 내용은 통계 목적에만 사용되며, 그 이외의 다른 권리 보장은 법원 취위자료를 제공할 목적으로 처벌을 받게 됩니다.

5. 배출시설유무 및 방지시설 자산총액

○배출시설유무: 환경보건법상의 배출시설 설치유무에 따라 해당번호에 ○로 한다.
○방지시설자산총액: 1983. 12. 31 현재 장부가액에 의한 방지시설 미상각 잔액을 기입한다.

	(1) 배출시설유무		(2) 방 지 시 설 자 산 총 액							
	1. 있다	2. 없다	조	천	백	십	억	천	백	만원
① 가스, 먼지, 폐연 및 악취배출시설	1	2								
② 소음 및 진동 배출시설	1	2								
③ 폐수 배출 시설	1	2								
합 계 (① + ② + ③)	× × × ×									

6. 연간 주요 전력량

○순발전량=총발전량-소내소비전력량-양수전력량
○판매전력량=순발전량+수전량-중합손실전력량
(단위: MWH)

		천	백	십	만	천	백	십	억
(1) 연 간 발 전 량	① 총발전량 (②+③+④)								
	② 소내소비 전 력 량								
	③ 양수전력량								
	④ 순발전량 (①-②-③)								
	⑤ 수 전 량 (구입전력량)								
	⑥ 송전손실전력량 (④+⑤)								
(2) 중 전 합 력 손 실 량	① 송전손실								
	② 배전손실								
	합계(①+②)								
(3) 연 간 판 매 전 력 량	① 전 동 용								
	② 동 력 용								
	합계(①+②)								

7. 연간전기판매수입액 및 기타수입액

○전기판매 수입액은 사업장에서 사용한 전력도 판매가 적으로 평가하여 포함하여 판매가격에 부과된 부가가치세액을 제외한 금액이다.
○기타수입액은 공급장식을 말한다.

		조	천	백	십	억	천	백	만원
(1) 연 간 판 매 수 입 액	① 전 동 용								
	② 동 력 용								
	계(①+②)								
(2) 기 타 수 입 액									
합계(①+②)									

8. 납부세액

○기타간접세: 전화세, 인지세, 재산세, 취득세, 자동차세, 면허세, 도시계획세, 공동시설세, 사업소득세, 등록세, 증권거래세, 주민세

		조	천	백	십	억	천	백	만원
(1) 부 가 가 치 세									
(2) 기 타 간 접 세									
합 계(①+②)									

회 원

(83서식6)

9. 연간주요생산비

○1983년 1년간 전액의 생산공급을 위하여 소비한 비용중 인건비, 감가상각비, 조제한 주요생산비를 구분 기입한다.

		조	전	액	생	산	비	비	비			
		액	액	액	액	액	액	액	액	액	액	
(1)	직	① 연 료 비(직접재료비)								(2)	간	
	접	② 구입전력비(수 전 비)									① 복리후생비	급 여 성 비
		③ 전 력 료										비급여성비
		④ 구입용수비(수 도 료)									② 운 반 및 보 관	
		⑤ 수 리 유 지 비									③ 수 수	
		⑥ 연료유지비(난방비포함)									④ 광 고 선 전	
비	직접비 제(①+...+⑥)								⑤ 입 차 료(토지분계)			
합 계 ((1) + (2))										⑥ 보 험 료 (생명·건강·재산·자동차보험)		
										⑦ 연 구 개 발 비 (기술개발비)		
										⑧ 여 비·교 통 비·통 신		
										⑨ 접 대 비(업무추진)		
										⑩ 기 타(소모품비·도제인세비·과 교육훈련비·조사분석비·)		
										간접비 제 (① + + ⑩)		

11. 유형고정자산

○임대해준것은 포함되나 임차사용중인것은 제외한다.
○(1) + (2) - (3) - (4) = (5)

	(1) 연 초 총 액				(2) 연 간 취 득 액				(3) 연 간 처 분 및 손 해 액				(4) 연 간 감 가 상 각 액				(5)
	전액	액	액	액	전액	액	액	액	전액	액	액	액	전액	액	액	액	
① 토 지																	X X X X
② 건 물																	
③ 구 속 물																	
④ 기 계 및 장 치																	
⑤ 공 구·기 구 및 비 품																	
⑥ 차 량·선 복 및 운 반 구																	
합 계(①+...+⑥)																	

12. 건설가계정

○연간감소액은 유형고정자산의 연간취득액(토지제외)의 합계액보다 같거나 적어야 하며, 음수인 때는 △표시한다.

(1) 연 간 증 가 액					(2) 연 간 감 소 액					(3) 연 말 잔 액					(4) 연 간 증 감		
천원	백원	십원	원	천원	백원	십원	원	천원	백원	십원	원	천원	백원	십원	천원	백원	십원

제공부금 및 영업의 비용을

	조	천	백	십	원	천	백	십	원
1 용									
비용									
비									
로									
비									
외)									
제외									
용									
비									
비)									
합계									
①)									

10. 기술연구 활동비

○ 1983년도 1년간 기술연구 활동을 위하여 실제 투입된 금액
 ○ 신기술의 도입 및 개발비와 기초연구를 위한 설계, 실험, 연구활동비를 포함한다.

	조	천	백	십	원	천	백	십	원
(1) 인 건 비 (기술연구부문종사자)									
(2) 제 로 비									
(3) 기기장치비및건설비									
(4) 기 술 도 입 비									
(5) 기 타 경 비									
합 계 ((1)+...+(5))									

13. 연료사용액 및 재고액

○ 1983년 1년간 화력 및 원자력 발전을 위하여 사용한 연료사용액은 석탄류, 유류 기타 연료로 구분하여 기입한다.
 ○ 연초 재고액은 1983. 1. 1 현재로, 연말재고액은 1983. 12. 31 현재로, 스택장소에 관계 없이 사업체 소유의 재고품 전부를 장부가격으로 기입한다.

	조	천	백	십	원	천	백	십	원
(1) 연 초 재 고 액									
(2) 연 간 구 입 액									
(3) 연 료 사용액	① 석 탄 류	M/T							
	② 유 류	KL							
	③ 기타연료	X	X	X	X				
	계(①+②+③)	X	X	X	X				
(4) 연 말 재 고 액									

적 요:

조사표작성일자	작성 자 소 속	작성 자 성 명	확 인 자 성 명
1984년 4월 일	() 전화:		

연 말 총 액

백	십	천	원

변증증감액이

액((1)-(2))

조	천	백	십	원

산업센서스

-가 스 사

지 정 통 계
 승인번호: 111-11-05

부행 정 구 역 분 류 부 호	—	★ 조 사 표 번 호	
---------------------	---	----------------	--

1. 사업체명 및 소재지

사업체명: _____ 대표자: _____

소재지: _____ 전 화: _____

2. 창설년월일	3. 자본금												
. 19 년 월 일	○83년말 현재납입 자본금												
	<table border="1"> <tr> <th>천억</th> <th>백억</th> <th>십억</th> <th>억</th> <th>천만</th> <th>백만원</th> </tr> <tr> <td></td> <td></td> <td></td> <td></td> <td></td> <td></td> </tr> </table>	천억	백억	십억	억	천만	백만원						
천억	백억	십억	억	천만	백만원								

4. 월별 종업원수 및 월별 조업일수

○생산종업원: 생산에 직접되는 현장작업에 종사하는자.
 ○사무 및 기타종업원: 기술적, 전문적, 서거적인 업무에 종사하는자.
 ○월별조업일수: 생산활동을 위하여 실제로 작업한 날을 말하며 휴업증이 아니더라도 기계고장, 정전 등으로 작업하지 않은 날은 제외한다.

	합 계	1월말	2월말	3월말	4월말	5월말	6월말	7월말	8월말	9월말	10월말	11월말	12월말
(1) 생 산 종 업 원													
(2) 사 무 및 기 타 종 업 원													
합 계 ((1) + (2))													
(3) 월 별 조 업 일 수													

5. 연간급여액 및 퇴직금액

○연간급여액: 연간 지급한 모든 급여액을 말하며 현물지급과 계수당 및 미지급금을 포함한다.
 ○퇴 직 금 액: 83년말 「퇴직급여 중당금 전입액」을 기입하고 본제정을 설정치 않은 경우 「실제지급퇴직금」을 기입한다.

	(1) 연 간 급여 액						(2) 퇴 직 금 액						
	천억	백억	십억	억	천만	백만원	천억	백억	십억	억	천만	백만원	
① 생 산 종 업 원													
② 사 무 및 기 타 종 업 원													
합 계 (① + ②)													

경 제 기

● 본 조사에 관한 문의사항은 당원 산업경제과(7201257718)와 과급저장비계기과 통계담당자에게 문의하십시오

3년 조사표 [V]

업 부문-

통계법의 규정에 따라 이 조사표에 기재되는 내용은 통계 목적에만 사용되며, 그 비밀은 절대 보장되는 반면 허위사실을 제공한 때에는 처벌을 받게 됩니다.

6. 연간판매수입액		천원	백원	십원	원	천만	백만
○가스판매수입액은 사업소에서 사용한 가스도 판매가격으로 평가하여 포함한다.							
(1) 연간가스판매수입액 (가스수입증손로제외)	① 가정용						
	② 영업용						
	계(①+②)						
(2) 기타수입액	① 수탁공사부담금						
	② 시설분담금						
	③ 가스수입증손로						
	계(①+②+③)						
합 계 [(1) + (2)]							
(3) 상품 매출액							
(4) 상품 매출원가액							

7. 납부세액		천원	백원	십원	원	천만	백만
○기타 간접세: 선화세, 인지세, 재산세, 취득세, 자동차세, 면허세, 증권거래세, 도시계획세, 공동시설세, 사업소세, 주민세, 등록세 등 말함							
(1) 부가가치세							
(2) 기타간접세							
합 계 [(1)+(2)]							

8. 연간주요가스량		가스량 (m ³)					수용 가수	가스량 (m ³)					
		천	백	십	만	천		천	백	십	만	천	
(1) 연간 순가스량	① 총생산량(②+③)						(3) 판매 가스량 [(1)-(2)]	① 가정용					
	② 사업소내가스소비량							② 영업용					
	③ 순가스량(①-②)							계(①+②)					
(2) 종합순실가스량													

○순가스량=총생산량-사업소내 가스소비량
○판매가스량=순가스량-종합순실가스량
○판매가스량에는 사업소가 사용한 가스량도 포함한다.

9. 연초, 연말재고량 및 금액		○연초 연말 재고는 1983년을 기준으로 장소에 관계없이 사업체에서 소유하고 있는 제품 및 원료의 총액을 기입한다										
		(1) 연 초 재 고					(2) 연 말 재 고					
		수 량 (m ³)		금 액			수 량 (m ³)		금 액			
		천	백	십	만	천	천	백	십	만	천	
① 제품(도시가스)												
② 원료(납사, LPG 등)		×	×	×	×							
합 계[(①+②)]												

획 원

10. 연간주요생산비

○1983년 연간 가스생산을 위하여 소비한 비용중 인건비, 감가상각비, 조세공과금 및 영업외 비용을 제외한 주요 생산비를 구분하여 기입한다.

					천원	백원	십원	원	천만	백만원
[1] 직 접 비	(1) 재 료 비	① 원 재 료 비	원료(납사)	kg						
			가스(LPG)	kg						
		② 부 재 료 비								
		(2) 구입용수비(수도요금)								
		(3) 구입전력비(사용전력요금)								
		(4) 연 료 비								
		(5) 수리유지비(유형고정자산의 수선비용)								
		(6) 수탁공사비(시설비)								
	직 접 비 제 [(1)+.....+(6)]									
[2] 간 접 비	(1) 복리후생비	① 급여성비용								
		② 비급여성비용								
	(2) 운반 및 보관비									
	(3) 수 수 료(위탁판매 수수료등)									
	(4) 광고선전비									
	(5) 임 차 료(유형고정자산의 임차료, 단, 토지분은제외)									
	(6) 보 험 료(중업원건강보험 및 손해보험제외)									
	(7) 연구개발비(제품 및 기술개발비용)									
	(8) 여비, 교통비, 통신비									
	(9) 집 대 비									
(10) 기 타(인건비, 감가상각비, 조세공과금, 영업외비용 제외)										
	간접비 제 [(1)+.....+(10)]									
합 계 [(1) + (2)]										

11. 기술연구 활동비

○1983년도 1년간 기술연구 활동을 위하여 실제투입된 금액을 기입한다.

					천원	백원	십원	원	천만	백만원
(1)인건비(기술연구부문종사자)					(4)기 술 도 입 비					
(2)재 료 비					(5)기 타 경 비					
(3)기 기 장 치 비 및 전 설 비					합 계[(1)+.....+(5)]					

12. 유형고정자산

○ 임대해 준것은 포함하고 임차사용중인 것은 제외한다.

○ (1) + (2) - (3) - (4) = (5)

	(1) 연 초 총액					(2) 연간취득액					(3) 연말취득액					(4) 연간감가상각액					(5) 연 말 총액				
	천	백	십	억	만원	천	백	십	억	만원	천	백	십	억	만원	천	백	십	억	만원	천	백	십	억	만원
① 토 지																					X	X	X	X	
② 건 물																									
③ 구 속 물																									
④ 기 계 및 장 치																									
⑤ 공 구 · 기 구 및 비 물																									
⑥ 차 량 · 설 비 및 운 반 구																									
합계(①+②+③+④+⑤+⑥)																									

13. 건설가계정

○ 연간감소액은 유형고정자산의 연간취득액(토지제외)의 합계액과 같거나 적어야 하며 연간증감액이 음수인 때는 △표시를 한다.

(1) 연 간 증 가 액				(2) 연 간 감 소 액				(3) 연 말 잔 액				(4) 연 간 증 감 액 (1)-(2)			
천	백	십	억	천	백	십	억	천	백	십	억	천	백	십	억

14. 배출시설유무 및 방지시설 자산총액

○ 환경보전법상의 배출시설 유무에 대한 확인기준에 포함한다.
○ 방지시설 자산총액은 1983년 31월 현재 정부규정에 의한 평가기준에 의거하여 산출된 금액을 지칭한다.

	(1) 배출시설유무		(2) 방지시설 자산총액						
	1. 있다	2. 없다	천	백	십	억	천	백	만원
① 가스, 먼지, 매연 및 악취배출시설	1	2							
② 소 음 및 진 동 배 출 시 설	1	2							
③ 폐 수 배 출 시 설	1	2							
합 계 (①+②+③)	X	X	X	X	X	X			

적요:

조사표 작성일자	작성자 소속	작성자 성명	확인자 성명
1984년 4월 일	() 전화:		

산업센서스

-수도사

지 정 통 계

승인번호: 111-11-05

행정구역분류부호	—	조사표번호	
----------	---	-------	--

1. 기관명 및 소재지

기관명: _____ 전화: _____

소재지: _____

2. 월별 종업원수

○생산종업원: 생산과 직결되는 수도사업현장(취수장, 저수장, 정수장, 배수장등)에 종사하는 자.
 ○사무및기타종업원: 기술직, 전문직, 서기적인 업무에 종사하는 자.

	합계	1월말	2월말	3월말	4월말	5월말	6월말	7월말	8월말	9월말	10월말	11월말	12월말
(1)생산종업원													
(2)사무및기타종업원													
합계 [(1)+(2)]													

3. 연간급여액 및 기여금 정부부담금

○연간급여액: 연간급여액은 상여금 및 각종수당을 포함하며 세금, 기여금 보현료등을 공제하기 이전의 연간급여 총액을 기입한다.
 ○기여금정부부담금: 1983년 1년간의 기여금 정부부담금 총액을 기입한다.

	(1) 연 간 급여 액					(2) 기 여 금 정 부 부 담 금						
	천억	백억	십억	억	천만	백만원	천억	백억	십억	억	천만	백만원
(1)생산종업원												
(2)사무및기타종업원												
합계 [(1)+(2)]												

4. 연간수입액

○1983년 회계연도의 총수입액을 구분하여 기입한다.
 ○기타 영업수입액은 급수용구순로수입, 수수료수입, 잡수입을 말한다.

	조	천억	백억	십억	억	천만	백만원
① 급수수입액((5항(3)출하액과일치))							
② 수탁공사수입액							
③ 기타수입액							
(2)자본적수입액: 자산매각수입, 고정부채수입, 잉여금수입등							
합계 [(1)+(2)]							

조사표 (VI)

업부문-

통제법의 규정에 따라 이조사표에 기재되는 내용은 통제 목적에만 사용되며, 그 비밀은 절대 보장되는 반면 허위자료를 제공할 때에는 처벌을 받게 됩니다.

5. 연간출하량 및 출하액
 ○모든 금액은 평균수도요금(부과액 / 부과량)에 의하여 평가한다.

	수 량 (m ³)						금 액					
	억	천만	백만	십만	만	천	천억	백억	십억	억	천만	백만원
(1) 생산량(급수량또는배수량)												
(2) 무수량(누수량+유효무수량)												
(3) 출하량(부과량) [(1)-(2)]												

6. 연간주요 생산비
 ○1983년 연간 수도사업을 위하여 소비한 비용중 인건비, 감가상각비, 조세공과금 및 영업외 비용을 제외한 주요 생산비를 구분 기입한다.

		백억	십억	억	천만	백만	십만	만	천원			백억	십억	억	천만	백만	십만	만	천원	
(1) 직 접 비	(1) 원 재료 비 (약품비, 구입원수비)									(2) 간 접 비	(1) 부 리 후생비	① 급여성								
											② 비급여성									
	(2) 구입용수비(수도료)								(2) 수 수 료											
	(3) 구입전력비(동력비)								(3) 임 차 료											
	(4) 구입연료비								(4) 보 험 료											
	(5) 수리유지비								(5) 여비·교통비 통 신 비											
	(6) 수탁공사비								(6) 차 량유지비											
적립비 제①+...+⑥									(7) 기 타											
(3) 자본적지출									잔립비 제①+...+⑦											
× × × ×									합 계 {(1)+(2)}											

7. 원재료 및 연료재고액
 ○연초재고액은 1983. 1. 1 현재로, 연말재고액은 1983. 12. 31 현재로 기입한다.
 ○원재료 재고액은 용수생산을 위하여 투입되는 화학약품등에 대한 재고액을 말한다.

	(1) 연 초 재 고 액						(2) 연 말 재 고 액					
	억	천만	백만	십만	만	천원	억	천만	백만	십만	만	천원
① 원 재료 (화학약품등)												
② 연 료												
합 계 [(1) + (2)]												

8. 유형고정자산

○ 임대해준 것은 포함하고 임차사용중인 것은 제외한다.
○ (1) + (2) - (3) - (4) = (5)

	(1) 연 초 총 액				(2) 연 간 취 득 액				(3) 연 간 처 분 및 손 해 액				(4) 연 간 감 가 상 각 액				(5) 연 말 총 액			
	천	백	십	억	천	백	십	억	천	백	십	억	천	백	십	억	천	백	십	억
① 토 지													X	X	X	X				
② 건 물																				
③ 구 축 물																				
④ 기 계 및 장 치																				
⑤ 공 구·기 구 및 비 품																				
⑥ 차 량·선 박 및 운 반 구																				
합 계(①+...+⑥)																				

9. 건설가계정

○ 연간감소액은 유형고정 자산의 연간취득액(토지제외)의 합계액보다 같거나 적어야 하며 연간증감액이 음수일 때는 △표시를 한다.

(1) 연 간 증 가 액				(2) 연 간 감 소 액				(3) 연 말 잔 액				(4) 연 간 증 감 액[(1)-(2)]			
천	백	십	억	천	백	십	억	천	백	십	억	천	백	십	억

10. 기술연구 활동비

○ 1983년도 1년간 기술연구 활동을 위하여 실제 투입된 금액을 기입한다.

	천	백	십	억	천	백	십	억		천	백	십	억	천	백	십	억
(1) 인건비(기술연구부글종사자)									(4) 기 술 도 입 비								
(2) 재 료 비									(5) 기 타 경 비								
(3) 기 기 장 치 비 및 전 선 비									합 계[(1)+...+(5)]								

11. 배출시설유무 및 방지시설 자산총액

○환경보전법상의 배출시설 설치유무에 따라 해당번호에 ○표한다.

○방지시설 자산총액은 1983. 12. 31 현재 장부가액에 의한 방지시설 미상각잔액을 기입한다.

	(1) 배출시설유무		(2) 방 지 시 설 자 산 총 액					
	1. 있다	2. 없다	천억	백억	십억	억	천만	백만원
① 가스·먼지·매연및악취배출시설	1	2						
② 소음 및 진동배출시설	1	2						
③ 폐수배출시설	1	2						
합 계 〔①+②+③〕	×	×	×	×				

12. 관할사업체(사업소) 명부

○해당기관에서 관할하는 수원지, 취수장, 저수장, 정수장, 배수장, 수도관리사업소 등을 모두 기입한다.

사 업 체 명	종업원수 (명)	생산량(배수량) (천 m ³)	유형 고정 자산 연말총액(백만원)	전 화	소 재 지
(1)					
(2)					
(3)					
(4)					
(5)					
(6)					
(7)					
(8)					
(9)					
(10)					

적요:

조사표작성일	작성자 소속	작성자 성명	확인자 성명
1984년 4월 일	() 전화:	㉠	㉠

7) 産業分類別 主要變更 内譯

산업분류별 주요변경내역

31141 수산물통조림	* 38231 금속절삭기계
31171 빵 및 떡	38232 금속 성형기계
31228 누룩 및 콩국	38237 금형
34111 펄프	* 38251 자동차료처리장비
* 35235 화장품	38265 상업용조리 및 가공기기
35292 폭약 및 꽃불제품	38299 기타기계 및 장비
* 35300 석유정제	38313 전기 개폐장치
* 35591 고무신(운동화)	* 38321 음향 및 영상기기
35599 기타고무제품	* 38322 유선통신장비
35605 가정용 프라스틱제품	38323 무선통신장비
* 36935 콘크리트구조재	38342 반도체
36941 내화벽돌	38349 기타전자부품
38119 기타 날붙이 수공구	38395 전기조명장치
38122 금속장치물	38411 선박용기관 및 부품
* 38136 금속탱크 및 용기	38412 강선건조
38142 금속 압단제품	* 38431 자동차
38192 금속 가정용품	* 38432 자동차부품
38195 나사제품	38451-2 항공기 및 관련제품
* 38198 발브	39091 사무 및 회화용품
38211-219 내연기관(엔진)	39099 기타의 기타제조업

수 량 단 위 해 설

- EA(each) = 개, 대
- PCS (Pieces) = 필 (직물) = 개
- C/S (Cases) = 상자
- D/M (drum) \doteq 225 ℓ
- B (Barell) \doteq 158.984 ℓ
- 본 (本) = 날개, 병, 개비 (담배)
- L/B (Pound) \doteq 0.454 kg
- yd(s)(yards) \doteq 0.9144 m
- $\text{M}\frac{1}{T}$ (Metric ton) = 1,000 kg
- G/T (Gross ton) = 100 f^3

중분류별 주요 수량단위

(2. 광업)

- 무연탄, 철광석, 석회석, 소금 → $\%$
- 모래, 자갈 → m^3

(31. 음식료품)

- 식료품, 곡물 및 기타(인삼, 커피, 두부, 당류, 사료) → kg , $\%$
- 유지(기름), 주류, 음료수 → kl

(32. 섬유, 의복)

- 방직(糸) → kg , $\%$
- 방직(직물) 및 가죽 → (천) m^2
- 의복 → 천족(양말), 천매(내, 외의), (천)조(장갑), 착(의복)

(33. 목재 및 가구)

- 제재 → m^3
- 가구 → 개

(34. 종이 및 인쇄출판)

- 펄프 및 종이 → $\%$
- 인쇄물 → 천권(서적), 천부
(신문)

(35. 화학, 석유, 석탄 및 프라스틱)

- 산업용 화합물, 프라스틱제품 → kg , $\%$
- 유류 및 페인트 → kl

(36. 비금속 광물)

- 도기 → 개
- 유리 → 상자
- 벽돌, 블럭 → 천매
- 시멘트, 내화물, 유리병, 석제품 → $\%$

(37. 1차금속)

- 철금속 (371) → ₩
- 비철금속 (372) → kg, ₩

(38. 기계 및 장비)

- 수공구 → 개
- 기계 → 대
- 전자제품 → 대, 개
- 나사 및 철선, 금형, 밸브 → ₩
- 선박 → G/T

(39. 기타제조업)

- 귀금속 → ※
- 악기 → 대
- 사무용품 → 천개, 천타

〔 附 錄 〕

1) '66 - '83 鑛工業統計調査 및 産業·
鑛工業 센서스 TAPE 現況

'66~'83 광공업통계 및 센서스 테이프 현황

년도	TAPE-NO	R S	B S	기록밀도 (B.P.I)	구 분	비 고
66	4689	1459	1459	6250	산업·품목	
67	821	474	948	6250	산업편	
68	820	739	2217	6250	"	본사 + 기업
	844	739	2217	6250	"	
	845	99	1980	6250	품목편	
	1857	43	2150	6250	원재료편	
	839	43	2150	6250	"	
69	1874	400	2000	6250	산업편	구분류 CODE
	836	400	2000	6250	"	신분류 CODE
	818	80	2400	6250	품목편	
70	815	470	2350	6250	산업편	
	1876	80	1600	6250	품목편	
71	831	550	2750	6250	산업편	
	823	84	2520	6250	품목편	
72	1838	550	2750	6250	산업편	
	1867	83	3320	6250	품목편	
73	1868	496	3472	6250	산업편	
	826	89	4450	6250	품목편	
	829	87	4350	6250	원재료편	

년도	TAPE-NO	R S	B S	기록밀도 (B.P.I)	구 분	비 고
73	2769	478	3346	6250	영세사업체	법 인 편 " (토지제외) 개 인 편 " (토지제외)
	3291	133	3325	800	유형 자산	
	1624	133	3325	800	"	
	5430	133	3325	6250	"	
	2467	133	3325	800	"	
74	4836	580	3480	6250	산 업 편	
	2282	89	4450	6250	품 목 편	
75	313	580	3480	6250	산 업 편	
	4217	90	3600	6250	품 목 편	
76	6818	700	3500	6250	산 업 편	
	889	50	4500	6250	품 목 편	
	183	50	4500	6250	원 재 료 편	
77	4911	1100	3300	6250	산 업 편	PACK 상태
	5545	100	3300	6250	품 목 편	"
78	5912	1400	4200	6250	산 업 편	"
	3712	200	4000	1600	품 목 편 (원 재 료)	"
	1643	200	4000	6250	영세사업체	"
	3295	1500	4500	1600	산업+명부	PACK 상태 (IBM DOS 3벌씩)
	3453	340	3400	1600	품목+명부	"
	3837	200	4000	6250	사업체명부	"
79	1449	850	4250	6250	산 업 편	"

년도	TAPE-NO	R S	B S	기록밀도 (B.P. I)	구 분	비 고
79	6064	150	3000	1600	품 목 편	PACK 상태 (IBM DOS 3 벌씩) "
	5403	200	4000	1600	사업체명부	
	72	1000	4000	1600	산업+명부	
	5378	300	3000	1600	품목+명부	
80	5431	800	4000	1600	산 업 편	
	4448	950	3800	6250	산업+명부	
	3385	100	3000	1600	품 목 편	
	4029	250	3750	6250	품목+명부	
	3596	200	4000	1600	명 부	
81	6310	600	3000	1600	산 업 편	IBM OS 4 벌씩 한글
	6811	700	3500	1600	산업+명부	
	5539	120	3600	1600	품 목 편	
	2095	270	4050	1600	품목+명부	
	989	200	4000	1600	명 부	
82	529	600	3000	6250	산 업 편	명부 Disk 화 (ON-LINE)
	3048	730	3650	6250	산업+명부	
	1217	125	3750	6250	품 목 편 (물품량)	
	5626	250	3750	6250	품목+명부	
83	4603	1300	3900	6250	산 업 편	
	5155	1400	4200	6250	산업+명부	
	6555	150	3000	6250	품 목 편	

※ '78년부터 산업·품목(한글·영문) MASTER에 의한 보고서 발간
한글 행정구역 MASTER작성(명부에 사용) 명부전산화(명부에 의
한 조사)

※ '81 사업체명부(사업체번호) 개편